



CREATISTA PRO
MY MACHINE

Sage®

NESPRESSO®

EN	User manual	DE	Bedienungsanleitung	3
IT	Istruzioni per l'uso	FR	Manuel utilisateur	29
NL	Handleiding	DK	Brugervejledning	57
FL	Käyttöopas	PT	Manual do utilizador	83
SE	Bruksanvisning	NO	Bruerveiledning	109
SK	Užívateľská príručka	ES	Manual del usuario	137
PL	Instrukcja obsługi	HU	Használati utasítás	164
CZ	Návod k použití			192

Nespresso Sage Creatista Pro

Nespresso Sage Creatista Pro

Congratulations on your purchase of the **Nespresso Sage Creatista Pro**, the machine that allows you to make cafe quality milk coffees.

Herzlichen Glückwunsch zum Kauf Ihrer Nespresso Sage Creatista Pro, der Kaffeemaschine zur Zubereitung hochwertiger Milchkaffees.

EN Packaging Content
DE Verpackungsinhalt



- 1 **Creatista Pro** Coffee Machine
Creatista Pro Kaffeemaschine



- 2 **Tasting Box** of Nespresso Capsules
Starterset mit Nespresso-Kapseln



- 3 **Milk Jug**
Milchkännchen



- 4 **Nespresso** Welcome Brochure
Nespresso-Willkommensbroschüre

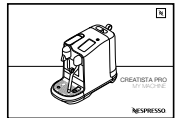

- 5 **User Manual**
Bedienungsanleitung



- 6 **1 x Water Hardness** Test Strip, in the User Manual
1 x Wasserhärte-Teststreifen (in der Bedienungsanleitung)

Creatista Pro

THE CLASSIC ESPRESSO EXPERIENCE

With the **Nespresso** Original system, you're invited to enjoy the essence of an espresso, with or without milk. Inspired by the Italian coffee tradition, it's a timeless experience at the touch of a button. The **Nespresso** Original machines and capsules offer an array of aromas to fit all coffee tastes. Espresso or lungo, black or in a recipe, always layered with a soft crema or an indulgent foam. This is only made possible thanks to the 19-bar pressure in every machine. It extracts the optimal flavours from each capsule, to reveal them in your cup. **Nespresso** Original, classic in its own way.

DIE TRADITIONELLE ART ESPRESSO ZU ERLEBEN

Das **Nespresso** Original-System ermöglicht es Ihnen, köstlichen Espresso mit oder ohne Milch zu genießen. Angelehnt an die italienische Kaffee-Tradition erleben Sie mit dieser Maschine zeitlosen Kaffee-Genuss auf Knopfdruck. Die Maschinen und Kapseln aus der **Nespresso** Original-Reihe eröffnen Ihnen eine Welt an Aromen, in der alle Kaffeeliebhaber auf ihre Kosten kommen. Egal ob Espresso oder Lungo, schwarz oder mit anderen Zutaten, jedes Getränk verfügt über eine weiche Crema und ergiebigen Schaum. Dies ist einzig und allein durch einen Extraktionsdruck von 19 bar möglich, wodurch aus jeder Kapsel die Aromen optimal in Ihre Tasse extrahiert werden. **Nespresso** Original, ein ganz individueller Klassiker.

SNE900 Specifications

Technische Daten der SNE900

~ 220-240 V, 50-60 Hz, 2300 W

Pmax 19 bar / 1.9 MPa

kg 6,65 kg / 14.7 lbs

l 2 L / 68 fl.oz

cm 25,1 cm / 9.8 in **cm** 41,8 cm / 16.5 in **cm** 49,9 cm / 19.6 in

<i>Safety Precautions</i> / Sicherheitsanweisungen	6
<i>Machine Overview</i> / Maschinenübersicht	13
<i>First Use</i> / Erste Inbetriebnahme	14
<i>Drinks Menu</i> / Getränkemenü und -auswahl	15
<i>Coffee Settings</i> / Kaffee-Einstellungen	16
<i>Milk Coffee</i> / Milchkaffee	17
<i>Regular Coffee</i> / Schwarzer Kaffee	18
<i>Coffee Preparation Tips</i> / Tipps für die Kaffeezubereitung	19
<i>Daily Cleaning</i> / Tägliche Reinigung	20
<i>Maintenance</i> / Pflege	21
<i>Descaling</i> / Entkalken	22
<i>Water Hardness</i> / Wasserhärte	22
<i>Troubleshooting</i> / Fehlerbehebung	23
<i>Disposal and Environmental Protection</i> / Entsorgung und Umweltschutz	27
Contact Nespresso / Kontaktieren Sie Nespresso	27
<i>Limited Guarantee</i> / Eingeschränkte Garantie	28



⚠ CAUTION: the safety precautions are part of the appliance. Read them carefully before using your new appliance for the first time. Keep them in a place where you can find and refer to them later on.

⚠ CAUTION: when you see this sign, please refer to the safety precautions to avoid possible harm and damage.

i INFORMATION: when you see this sign, please take note of the advice for the correct and safe usage of your appliance.

⚡ WARNING: When you see this sign, follow the instructions to avoid electrical risks that could result in injury.

🔌 If the cord is damaged, do not operate the appliance.

The appliance is intended to prepare beverages according to these instructions.

- Do not use the appliance for anything other than its intended use.
- Do not operate the appliance if it is in an enclosed space, or within a cupboard.
- This appliance has been designed for indoor and non-extreme temperature conditions use only.
- Protect the appliance from direct sunlight effect, prolonged water splash and humidity.
- This is a household appliance only. It is not intended to be used in: staff kitchen areas in shops, offices and other working environments; farm houses; by clients in hotels, motels and other residential type environments; bed and breakfast type environments.

- This appliance may be used by children of at least 8 years of age, as long as they are supervised and have been given instructions about using the appliance safely and are fully aware of the dangers involved. Cleaning and user maintenance shall not be made by children unless they are older than 8 and they are supervised by an adult.
- Keep the appliance and its cord out of reach of children under 8 years of age.
- This appliance may be used by persons with reduced physical, sensory or mental capabilities, or whose experience or knowledge is not sufficient, provided they are supervised or have received instruction to use the appliance safely and understand the dangers.

- Children should be supervised to ensure that they do not play with the appliance.
- The manufacturer accepts no responsibility and the warranty will not apply for any commercial use, inappropriate handling or use of the appliance, any damage resulting from use for other purposes, faulty operation, non-professionals repair or failure to comply with the instructions.

⚡ Avoid risk of fatal electric shock and fire.

- In case of an emergency: immediately remove the plug from the power socket.
- Only plug the appliance into suitable, easily accessible, earthed mains connections. Make sure that the voltage of the power source is the same as that specified on the rating plate. The use

of an incorrect connection voids the warranty.

The appliance must only be connected after installation.

- Do not pull the cord over sharp edges, clamp it or allow it to hang down.
- Keep the cord away from heat and damp.
-  If the supply cord is damaged, it must be replaced by the manufacturer, its service agent or similarly qualified persons, in order to avoid all risks.
- If the cord is damaged, do not operate the appliance; return the appliance to Nespresso or to a Nespresso authorised representative.
- If an extension cord is required, use only an earthed cord with a

conductor cross-section of at least 1.5 mm² or matching input power.

- To avoid hazardous damage, never place the appliance on or beside hot surfaces such as radiators, stoves, ovens, gas burners, open flame, or similar.
- Always place it on a horizontal, stable and even surface. The surface must be resistant to heat and fluids, like water, coffee, descaler or similar liquids.
- Disconnect the appliance from the mains when not in use for a long period. Disconnect by pulling out the plug and not by pulling the cord itself or the cord may become damaged.
- Before cleaning and servicing, remove the plug from the mains socket and

- let the appliance cool down.
- Never touch the cord with wet hands.
- Never immerse the appliance or part of it in water or other liquid.
- Never put the appliance or part of it in a dishwasher.
- Electricity and water together is dangerous and can lead to fatal electrical shocks.
- Do not open the appliance. Hazardous voltage inside!
- Do not put anything into any openings. Doing so may cause fire or electrical shock!

Avoid possible harm when operating the appliance.

- If coffee volumes are programmed higher than 150ml (5 oz); allow the machine cool down for 5 minutes before making

- next coffee to prevent risk of overheating!
- Never leave the appliance unattended during operation.
- Do not use the appliance if it is damaged or not operating perfectly. Immediately remove the plug from the power socket. Contact Nespresso or Nespresso authorised representative for examination, repair or adjustment.
-  A damaged appliance can cause electrical shocks, burns and fire.
- Always completely close the handle and never open it during operation. Scalding may occur.
- Do not put fingers under coffee outlet, risk of scalding.
- Do not put fingers into capsule compartment or

the capsule shaft. Danger of injury!

- Do not touch the capsule compartment just after brewing due to risk of scalding. Water could flow around a capsule when not perforated by the blades and damage the appliance.
- Never use a damaged or deformed capsule. If a capsule is blocked in the capsule compartment, turn the machine off and unplug it before any operation. Call Nespresso or Nespresso authorised representative.
- Misuse may result in injury.
- Fill the water tank only with fresh and potable water.
- Empty water tank if the appliance will not be used for an extended time (holidays, etc.).
- Replace water in water tank

when the appliance is not operated for a weekend or a similar period of time.

- Do not use the appliance without the drip tray and drip grid to avoid spilling any liquid on surrounding surfaces.
- Do not use any strong cleaning agent or solvent cleaner. Use a damp cloth and mild cleaning agent to clean the surface of the appliance.
- To clean machine, use only clean cleaning tools.
- Do not use abrasive material that might damage the surface of the equipment.
- When unpacking the machine, remove the plastic film and dispose.
- This appliance is designed for Nespresso coffee capsules available

exclusively through Nespresso or your Nespresso authorised representative.

- The cow milk beverages delivered by this equipment are not suitable for persons with milk or lactose intolerances and allergies, and for children under the age of 3.
- All Nespresso appliances pass stringent controls. Reliability tests under practical conditions are performed randomly on selected units. This can show traces of any previous use.
- Nespresso reserves the right to change instructions without prior notice.
- This machine contains magnets.

Descaling

- Nespresso descaling agent, when used correctly, helps ensure the proper functioning of your machine over its lifetime and that your coffee experience is as perfect as the first day.

SAVE THESE INSTRUCTIONS

Pass them on to any subsequent user.

This instruction manual is also available as a PDF at nespresso.com



⚠ ACHTUNG: Die Sicherheitsanweisungen sind Bestandteil des Geräts. Bitte lesen Sie diese sorgfältig durch, bevor Sie Ihr Gerät das erste Mal in Betrieb nehmen. Bewahren Sie die Sicherheitshinweise auf, um diese bei Bedarf schnell einsehen zu können.

⚠ ACHTUNG: Wenn Sie dieses Zeichen sehen, halten Sie sich bitte an die Sicherheitsanweisungen, um mögliche Gefahren und Schäden zu vermeiden.

i HINWEIS: Wenn Sie dieses Zeichen sehen, befolgen Sie die Hinweise für einen sicheren und einwandfreien Betrieb Ihres Geräts.

⚡ WARNUNG: Wenn Sie dieses Zeichen sehen,

folgen Sie den Anweisungen, um mit Strom verbundene Risiken zu vermeiden, die zu Verletzungen führen können.

🔌 Nehmen Sie das Gerät nicht in Betrieb, wenn das Kabel beschädigt ist.

Das Gerät ist dazu bestimmt, Getränke nach diesen Anweisungen zuzubereiten.

- Verwenden Sie das Gerät ausschließlich zu seinem Bestimmungszweck.
- Benutzen Sie das Gerät nicht, wenn es sich in einem geschlossenen Bereich oder in einem Schrank befindet.
- Dieses Gerät wurde ausschließlich für die Nutzung innerhalb von Gebäuden und unter normalen Temperaturbedingungen entwickelt.
- Schützen Sie das Gerät vor direktem Sonnenlicht, andauerndem Spritzwasser

und Feuchtigkeit.

- Dieses Gerät dient dem Einsatz in Haushalten. Es ist nicht für die folgenden Umgebungen geeignet: Personalräume von Geschäften, Büros oder sonstige Arbeitsbereiche; in Bauernhöfen; für Gäste in Hotels, Pensionen, Frühstückspensionen und anderen Unterkünften.
- Dieses Gerät kann von Kindern ab einem Alter von mindestens 8 Jahren verwendet werden, wenn diese bei der Verwendung beaufsichtigt werden, Anweisungen zum sicheren Gebrauch des Geräts erhalten und die damit verbundenen Gefahren verstehen. Reinigung und Wartung der Maschine sollten nicht von Kindern durchgeführt werden, es sei denn, sie sind älter als 8 Jahre und werden von einem Erwachsenen beaufsichtigt.
- Bewahren Sie das Gerät und das Kabel außerhalb der Reichweite von Kindern unter 8 Jahren auf.
- Dieses Gerät kann von Personen mit eingeschränkten physischen, sensorischen oder psychischen Fähigkeiten oder einem Mangel an Erfahrung und Kenntnis verwendet werden, wenn sie bei der Verwendung beaufsichtigt werden, Anweisungen zum sicheren Gebrauch des Geräts erhalten und die damit verbundenen Gefahren verstehen.
- Kinder sollten beaufsichtigt werden, um sicherzustellen, dass sie nicht mit dem Gerät spielen.
- Bei kommerziellem

Gebrauch, bei Zweckentfremdung, falscher Bedienung, unsachgemäßem Gebrauch, nicht fachgerechter Reparatur oder bei Nichtbeachtung der Anweisungen übernimmt der Hersteller keine Haftung für eventuelle Schäden. Ebenso verliert die Garantie in solchen Fällen ihre Gültigkeit.

Vermeiden Sie Risiken wie tödliche Stromschläge und Feuer.

- Im Notfall: Trennen Sie das Gerät sofort vom Stromnetz.
- Schließen Sie das Gerät nur an eine geeignete, geerdete Netzsteckdose an. Vergewissern Sie sich, dass die Netzspannung dieselbe ist wie auf dem Typenschild angegeben. Bei falschem Anschluss verfällt die Garantie.

Das Gerät darf erst nach dem korrekten Aufbau angeschlossen werden.

- Ziehen Sie das Kabel nicht über scharfe Kanten. Befestigen Sie es oder lassen Sie es hängen.
- Halten Sie das Kabel von Hitze und Feuchtigkeit fern.
-  Wenn das Kabel oder der Stecker beschädigt sind, müssen diese vom Hersteller, seinem Kundendienst oder einer ähnlich qualifizierten Person ersetzt werden, um Risiken zu vermeiden.
- Nehmen Sie das Gerät nicht in Betrieb, wenn das Kabel beschädigt ist, sondern senden Sie es an **Nespresso** oder eine autorisierte **Nespresso**-Vertretungsstelle.
- Falls Sie ein

- Verlängerungskabel benötigen, verwenden Sie nur ein geerdetes Kabel mit einem Leitungsdurchmesser von mindestens 1,5 mm².
- Um gefährliche Schäden zu vermeiden, platzieren Sie das Gerät nie auf heißen Oberflächen wie Heizkörpern, Öfen, Gasanlagen oder Ähnlichem.
- Stellen Sie das Gerät immer auf eine stabile und ebene Oberfläche. Die Oberfläche muss gegen Hitze und Flüssigkeiten wie Wasser, Kaffee, Entkalkungslösung o. Ä. resistent sein.
- Ziehen Sie den Netzstecker, falls Sie das Gerät für längere Zeit nicht benutzen. Beim Trennen vom Netz ziehen Sie den Stecker und zerren Sie nicht am Kabel; das Kabel könnte sonst

- beschädigt werden.
- Ziehen Sie vor der Reinigung den Netzstecker und lassen Sie das Gerät abkühlen.
- Berühren Sie das Kabel nie mit feuchten Händen.
- Tauchen Sie das Gerät oder Teile davon niemals in Wasser oder andere Flüssigkeiten.
- Geben Sie das Gerät oder Teile davon niemals in die Spülmaschine.
- Die Verbindung von Elektrizität und Wasser ist gefährlich und kann zu tödlichen Stromschlägen führen.
- Öffnen Sie das Gerät nicht. Die im Inneren vorhandene Spannung ist gefährlich!
- Stecken Sie nichts in die Öffnungen. Dies kann zu einem Brand oder Stromschlag führen!

Vermeiden Sie mögliche Schäden bei der Bedienung des Geräts.

- Wenn das Kaffeevolumen auf mehr als 150 ml eingestellt ist, lassen Sie das Gerät fünf Minuten lang abkühlen, bevor Sie den nächsten Kaffee zubereiten, um die Gefahr einer Überhitzung zu vermeiden.
- Lassen Sie das Gerät während der Zubereitung niemals unbeaufsichtigt.
- Nehmen Sie das Gerät nicht in Betrieb, wenn es beschädigt ist oder nicht ordnungsgemäß funktioniert. Ziehen Sie sofort den Stecker aus der Steckdose. Wenden Sie sich zur Prüfung, Reparatur oder Einstellung des Geräts an **Nespresso** oder eine autorisierte **Nespresso-**

Vertretungsstelle.

-  Ein beschädigtes Gerät kann zu Stromschlag, Verbrennungen und Brand führen.
- Schließen Sie den Hebel immer vollständig und öffnen Sie ihn niemals während des Vorgangs. Dies könnte zu Verbrühungen führen.
- Halten Sie den Finger nicht unter den Kaffeeauslass – Verbrühungsgefahr!
- Stecken Sie den Finger nicht in das Kapselfach oder den Kapselgang – Verletzungsgefahr!
- Berühren Sie das Kapselfach nicht direkt nach dem Brühvorgang – es besteht Verbrühungsgefahr. Wasser könnte um die Kapsel fließen, falls sie nicht von den Klingen durchstochen

wurde, und das Gerät beschädigen.

- Verwenden Sie niemals eine beschädigte oder verformte Kapsel. Sollte eine Kapsel im Kapselfach feststecken, schalten Sie die Maschine aus und ziehen Sie den Netzstecker. Kontaktieren Sie **Nespresso** oder eine autorisierte **Nespresso-**Vertretungsstelle.
- Fehlgebrauch kann zu Verletzungen führen.
- Füllen Sie den Wassertank ausschließlich mit frischem Trinkwasser.
- Leeren Sie den Wassertank, wenn Sie das Gerät für einen längeren Zeitraum nicht benutzen (z.B. Urlaub).
- Ersetzen Sie das Wasser im Wassertank, wenn Sie das Gerät während des Wochenendes oder eines

längeren Zeitraums nicht benutzt haben.

- Verwenden Sie das Gerät nicht ohne Abtropfschale und Abtropfgitter, um Flüssigkeitsrückstände auf umliegenden Oberflächen zu vermeiden.
- Verwenden Sie keine starken Reinigungs- oder Lösungsmittel. Verwenden Sie zur Reinigung der Geräteoberfläche ein feuchtes Tuch und ein mildes Reinigungsmittel.
- Zur Reinigung Ihrer Maschine verwenden Sie bitte lediglich saubere Reinigungsutensilien.
- Verwenden Sie kein scheuerndes Material, das die Oberfläche des Geräts beschädigen könnte.
- Wenn Sie die Maschine auspacken, entfernen Sie

die Kunststoffolie und entsorgen Sie diese.

- Dieses Gerät wurde speziell für die Verwendung mit **Nespresso**-Kapseln entwickelt, die nur über **Nespresso** oder von autorisierten **Nespresso**-Vertretungsstellen erhältlich sind.
- Die mit diesem Gerät zubereiteten Getränke mit Kuhmilch sind nicht für Personen mit Unverträglichkeit oder Allergie gegen Milch oder Laktose und für Kinder unter 3 Jahren geeignet.
- Alle Geräte von **Nespresso** durchlaufen strenge Qualitätskontrollen. Belastungstests unter realen Bedingungen werden nach dem Zufallsprinzip mit ausgewählten

Produktionseinheiten durchgeführt. Einige Geräte können daher Spuren eines vorherigen Gebrauchs aufweisen.

- **Nespresso** behält sich das Recht vor, Anweisungen ohne vorherige Ankündigung zu ändern.
- Die Maschine enthält Magnete.

Entkalken

- Das **Nespresso**-Entkalkungsmittel hilft Ihnen bei korrekter Anwendung, die einwandfreie Funktion Ihrer Maschine und ein perfektes Kaffee-Erlebnis wie am ersten Tag während der gesamten Lebensdauer des Geräts zu erhalten.

BEWAHREN SIE DIESE BEDIENUNGSANLEITUNG AUF

Geben Sie sie an alle zusätzlichen Benutzer weiter. Diese Bedienungsanleitung ist ebenfalls als PDF-Datei auf www.nespresso.com verfügbar.

Machine Overview / Maschinenübersicht

EN

DE

Power button
An-/Aus-Taste

LCD touch screen
LCD-Touchscreen

Lever for capsule insertion
Hebel zum Einsetzen der Kapsel

Capsule container
Kapselbehälter

Pop out cup support
Ausfahrbarer Tassenhalter

Removable drip grid
Herausnehmbares
Abtropfgitter

Drip tray baffle
Abtropfblech

**Removable drip tray
with full indicator**
Herausnehmbare
Abtropfschale mit
Füllstandanzeige

**Easy clean
steam wand**
Leicht zu
reinigende
Dampfdüse

**Milk jug
temperature
sensor**
Temperatur-
sensor für das
Milchkännchen

Milk jug
Milchkännchen

Power button
Press to turn machine ON / OFF
An-/Aus-Taste drücken, um die Maschine
an-/auszuschalten

LCD touch screen
- Swipe to navigate
- Tap to select
LCD-Touchscreen
- Zum Navigieren wischen
- Zum Auswählen tippen

Water tank & lid
Wassertank mit
Deckel

Removable pin cleaning tool
Herausnehmbares Tool zur Reinigung des
Dampfdüsenaufsatzes

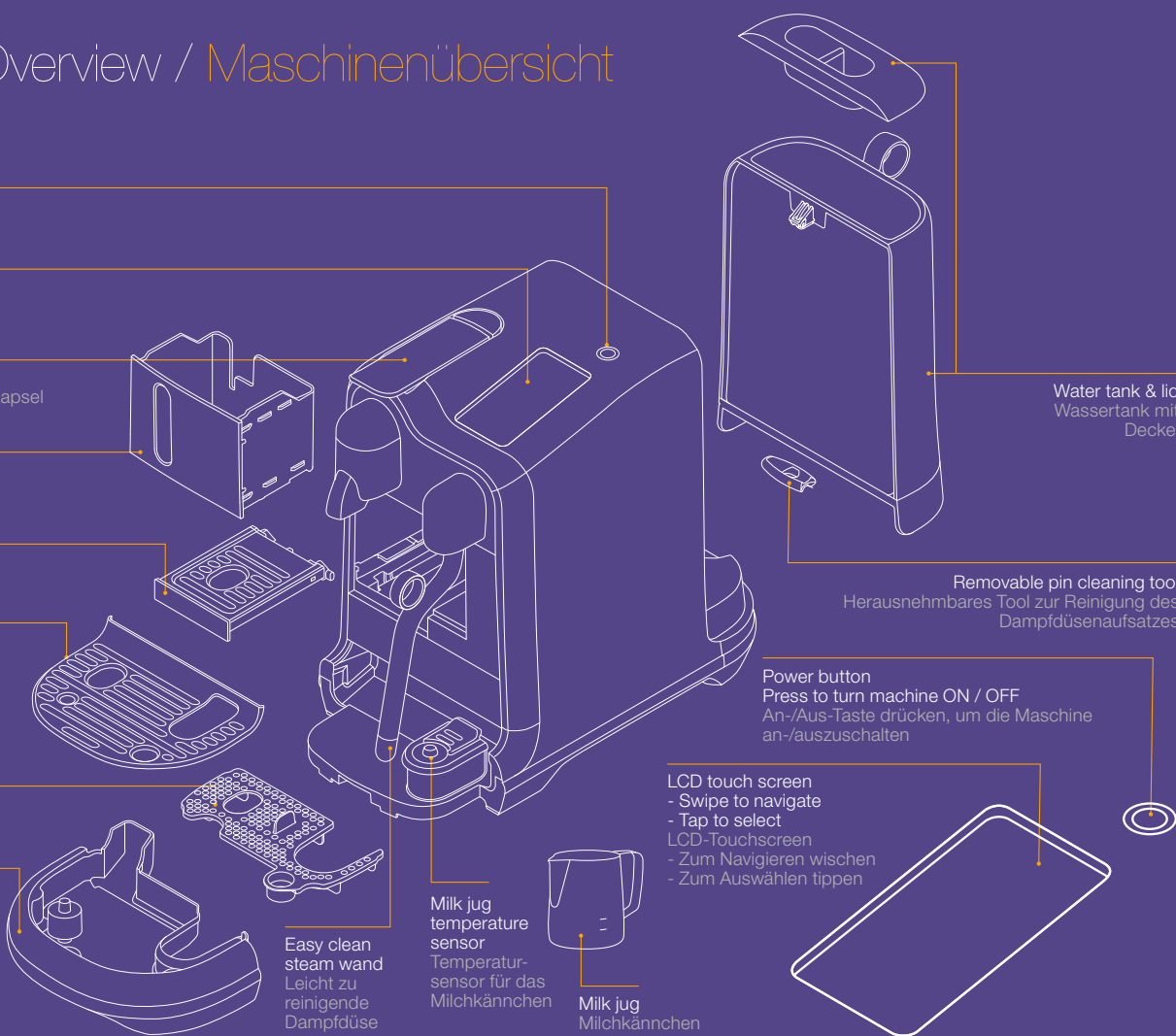

First Use / Erste Inbetriebnahme

i **Read and safely discard any packaging materials** or promotional labels attached to your machine before use.
Lesen und entsorgen Sie sämtliches Verpackungsmaterial oder Werbeaufkleber sorgfältig, bevor Sie Ihre Maschine in Betrieb nehmen.

i **Read the important safeguards** first to avoid risks of fatal electrical shock and fire.
Lesen Sie die Sicherheitsanweisungen zuerst, um das Risiko von tödlichen Stromschlägen und Feuer zu vermeiden.

1 Plug the machine into the power outlet.

Stecken Sie den Stecker der Maschine in die Steckdose.

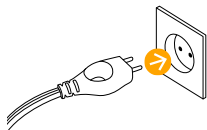

2 Turn the machine ON by pressing the Power button.

Drücken Sie die AN-/AUS-Taste, um die Maschine einzuschalten.

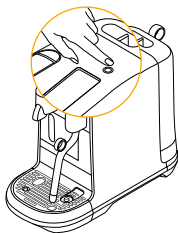

3 Tap to select your language.

Wählen Sie Ihre Sprache, indem Sie auf den Bildschirm tippen.

4 Follow on-screen instructions for machine set up.

First use cycle is to rinse the machine and prime the heating system.

Folgen Sie den Anweisungen auf dem Bildschirm, um Ihre Maschine einzurichten.

Beim ersten Betrieb wird das Gerät gespült und das Heizsystem betriebsbereit gemacht.



5 Follow the on-screen Quick Start Guide.

Water Hardness can be manually set or the default can be used. The setting can be adjusted in the MENU.

Folgen Sie der Schnellstart-Anleitung auf dem Bildschirm.

Die Wasserhärte kann manuell eingestellt oder in der Standardeinstellung belassen werden. Diese Einstellung kann im Menü angepasst werden.



6 To turn OFF your machine, press the Power button. Any drink recipe can be interrupted by turning the machine off.

Um Ihre Maschine auszuschalten, drücken Sie die AN-/AUS-Taste. Jeder Zubereitungsvorgang kann durch Ausschalten der Maschine unterbrochen werden.

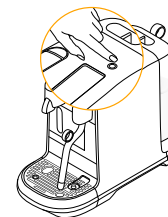

Drinks MENU & Selection / Getränkemenü und -auswahl

Drink MENU Getränkemenü

MENU
MENÜ



Hot Water

Tap to manually start and stop. Max. 200 mls (6.5 fl. oz).

Heißes Wasser

Antippen, um die Ausgabe von heißem Wasser manuell zu starten und zu stoppen. Max. 200 ml.

Swipe up and down on the touch screen to navigate the menu.

Wischen Sie auf dem Touchscreen

nach oben und unten, um durch das Menü zu blättern.

Tap the screen to select.

Tippen Sie auf den Bildschirm, um ein Getränk auszuwählen.

Drink Confirmation Getränk auswählen

Exit
Beenden

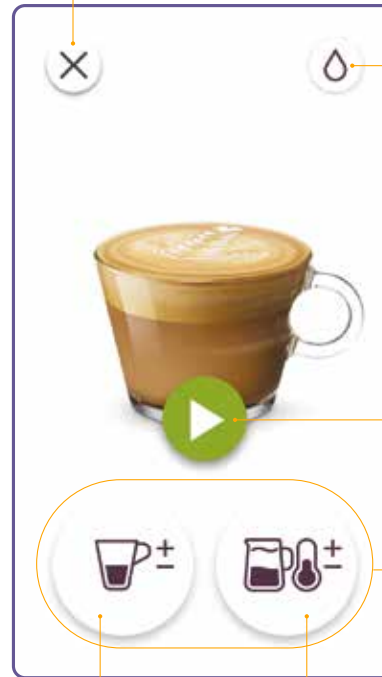

Hot Water
Heißes Wasser

Tap to Start
Zum Start antippen

Drink Adjustments
Anpassungs-Parameter

Coffee Settings
Kaffee-Einstellungen

Milk Settings
Milch-Einstellungen

Coffee Settings / Kaffee-Einstellungen

Adjust Coffee Volume Kaffeevolumen anpassen

Save Speichern Close Schließen

Adjustment Slider
Schieberegler

Adjust Milk Froth Level Milchschaumgrad anpassen

Save Speichern Close Schließen

Adjustment Slider
Schieberegler

Adjust Milk Temperature Milchtemperatur anpassen

Close Schließen

Adjustment Slider
Schieberegler

1 Slide circle up and down the bar to adjust. Notch on the bar is the drink default setting.

Bewegen Sie den Kreis nach oben und unten, um die Einstellung anzupassen. Die Markierung auf der Leiste zeigt die Standardeinstellung für dieses Getränk an.

2 Tap + to save your custom drink settings. Custom drink will appear in Drinks MENU.

Tippen Sie auf + um Ihre persönlichen Einstellungen für dieses Getränk zu speichern. Das personalisierte Getränk erscheint im Getränkemenü.

Making a Milk Coffee / Milchkaffee zubereiten

Drink Running Getränk wird zubereitet

Exit
Beenden



Coffee
Running
Kaffee wird
zubereitet

Milk
Running
Milch wird
zubereitet

Coffee extraction and
milk texturing will
start simultaneously.

Der Kaffee
wird extrahiert,
während die Milch
aufgeschäumt wird.

Coffee and milk
will stop running
automatically.
Alternatively, tap
the icon to stop.

Die Kaffee- und
Milchzubereitung
endet
automatisch. Sie
können auch auf
die Schaltfläche
tippen, um
den Vorgang
anzuhalten.

Drink Complete Zubereitung des Getränks abgeschlossen

Exit
Beenden



Add Coffee
(insert new capsule and extract again)

Mehr Kaffee

(legen Sie eine weitere Kapsel ein, um mehr Kaffee zu extrahieren)

Hot Water
Tap to manually
start and stop.

Heißes
Wasser
Antippen, um
die Ausgabe von
heissem Wasser
manuell zu
starten und zu
stoppen.

Milk
Complete
Milchzubereitung
abgeschlossen

Icons Schaltflächen



Next
Weiter



Back
Zurück



Close
Schließen



Skip
Überspringen



Update Save
Aktualisieren und
Speichern



Menu
Menü



Information
Information



Save
Speichern



Delete
Löschen

Making a Regular Coffee / Schwarzen Kaffee zubereiten

Drink Confirmation
Getränk auswählen

Exit
Beenden

Hot Water
Heißes Wasser



Coffee Settings
Kaffee-Einstellungen

Drink Running
Getränk wird zubereitet

Exit
Beenden



Coffee Running
Kaffee wird zubereitet

Drink Complete
Zubereitung des Getränks abgeschlossen

Exit
Beenden

Hot Water
Heißes Wasser



Add Coffee
(insert new capsule and extract again)
Mehr Kaffee

(legen Sie eine weitere Kapsel ein, um mehr Kaffee zu extrahieren)

Coffee will stop running automatically. Alternatively, tap the icon to stop.

Die Kaffeezubereitung endet automatisch. Sie können auch auf die Schaltfläche tippen, um den Vorgang anzuhalten.

Coffee Preparation Tips / Tipps für die Kaffeezubereitung

EN

DE

- i** To ensure hygienic conditions, it is highly recommended not to reuse a used capsule.
- Aus Hygienegründen wird dringend davon abgeraten**, eine gebrauchte Kapsel erneut zu verwenden.
- i** For optimal milk froth, use whole or semi skimmed UHT or pasteurized milk at refrigerated temperature (about 4-6 °C / 39-43 °F).
- Für optimale Milchschaumergebnisse** nutzen Sie bitte ultrahocherhitzte, pasteurisierte H-Milch mit Kühlschranktemperatur (4-6 °C).
- i** You can use soy, almond or oat drink for your preparations.
- Sie können Soja-, Mandel- oder Haferdrinks** zur Zubereitung verwenden.
- Warning:** Plant-based beverages contain allergens (eg: soy, almond, gluten) and should be handled carefully by persons suffering from food allergies.
- ⚠ Achtung:** Getränke auf pflanzlicher Basis enthalten Allergene (z.B. Soja, Mandeln, Gluten) und sollten von Personen mit Lebensmittelallergien vorsichtig verwendet werden..



For smaller cups, use the cup support.

Für kleinere Tassen, verwenden Sie bitte den Tassenhalter.

The volume of froth depends on the nature of the beverage used, and its temperature.

Die Menge des Schaums hängt von der Art des verwendeten Getränks und seiner Temperatur ab.

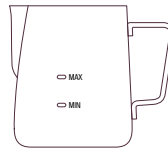

Only use the milk jug provided for texturing milk.

Verwenden Sie ausschließlich das beiliegende Milchkännchen zum Milch aufschäumen.

⚠ CAUTION: Do not fill milk jug above the maximum level marked on the inside & outside of the jug.

Achtung: Befüllen Sie das Milchkännchen nicht über die auf der Innen- und Außenseite gekennzeichnete Markierung.

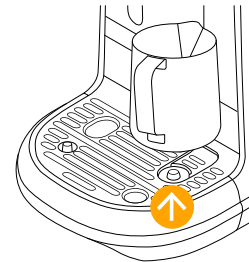

Always ensure the milk jug is positioned on the drip tray temperature sensor when texturing milk.

Platzieren Sie das Milchkännchen stets auf dem Temperatursensor der Abtropfschale, wenn Sie Milch aufschäumen.

Adjusting Regular / Milk Coffee Drinks Schwarze Kaffeegetränke / Kaffeegetränke mit Milch anpassen

Regular Coffee Schwarzer Kaffee	Coffee Volume Kaffeevolumen	Milk Coffee Milchkaffee	Settings Einstellungen
Ristretto Ristretto	From 10 to 30 ml / 0.35 - 1 fl. oz Zwischen 10 und 30 ml	Coffee Volume Kaffeevolumen	7 levels from 15 to 130 ml / 0.5 - 4.4 fl. oz 7 Stufen zwischen 15 und 130 ml
Espresso Espresso	From 30 to 70 ml / 1 - 2.3 fl. oz Zwischen 30 und 70 ml	Hot Water Volume Heißwasservolumen	7 levels from 50 to 200 ml / 1.7 - 6.8 fl.oz 7 Stufen zwischen 50 und 200 ml
Lungo Lungo	From 70 to 130 ml / 2.3 - 4.4 fl. oz Zwischen 70 und 130 ml	Milk Temperature Milchtemperatur	11 levels from 50° to 76°C / 122° to 169°F 11 Stufen zwischen 50 ° und 76 °C
		Milk Froth Milchschaum	8 levels from 2 to 30mm 8 Stufen zwischen 2 und 30 mm

Milk Levels Milchmenge			Latte Macchiato
Flat White Flat White	Café Latte Café Latte	Cappuccino Cappuccino	Latte Macchiato
Min Min.	Min Min.	Min Min.	Max Max.

Daily Cleaning / Tägliche Reinigung

i **Do not use** any strong or abrasive solvent, sponges or cream cleaners when cleaning. Do not put any parts in the dishwasher except the removed steam wand tip.
Verwenden Sie für die Reinigung keine starken oder scheuernden Lösungsmittel, Schwämme oder Scheuermilch. Geben Sie ausser der Spitze der Dampfdüse keine weiteren Maschinenteile in die Spülmaschine.

i **Never immerse** the appliance or any part of it in water or any other liquid.
Tauchen Sie das Gerät oder Einzelteile niemals in Wasser oder eine andere Flüssigkeit.

1 **Select Clean Steam Wand** from the MENU and follow the on-screen steps.

Wählen Sie den Menüpunkt „Dampfdüse reinigen“ und folgen Sie den auf dem Bildschirm angezeigten Schritten.

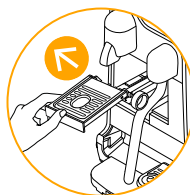
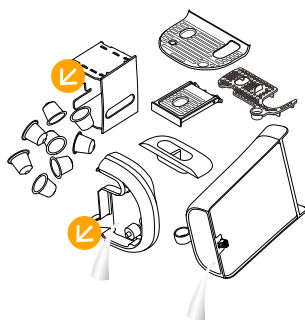

2 **Daily cleaning** must be done as part of a regular maintenance routine, to ensure hygienic conditions. It is highly recommended to empty and clean the capsule container everyday. Remove and clean the cup support and wipe inside the machine. Remove and clean the water tank with an odorless detergent and rinse with warm water. The steam wand tip can be placed in the dishwasher for cleaning. Place the tip on a dishwasher rack spike and run a normal cycle for best results.

Eine tägliche Reinigung muss als Teil der regelmässigen Instandhaltungsroutine durchgeführt werden, um optimale hygienische Bedingungen zu gewährleisten. Es wird dringend empfohlen, den Kapselbehälter täglich zu leeren und zu reinigen. Entfernen und reinigen Sie den Tassenhalter und wischen Sie die Maschine auf der Innenseite aus. Entfernen und reinigen Sie den Wassertank mit einem geruchlosen Spülmittel und spülen Sie den Tank danach mit warmem Wasser ab. Die Spitze der Dampfdüse kann in der Spülmaschine gereinigt werden. Geben Sie die Düse dafür auf das Spülmaschinenengestell und führen Sie einen normalen Spülgang durch, um beste Ergebnisse zu erreichen.

3 **Rinse and dry** the milk jug after each use. If required, use a mild detergent.

Spülen und trocknen Sie das Milchkännchen nach jedem Gebrauch ab. Verwenden Sie falls notwendig ein mildes Spülmittel.



4 **Dry all parts** with a soft clean cloth and reassemble machine. Wipe coffee outlet and machine regularly with a clean damp cloth.

Trocknen Sie sämtliche Teile mit einem weichen, sauberen Tuch ab und setzen Sie die Maschine wieder zusammen. Wischen Sie den Kaffeeauslass und die Maschine regelmäßig mit einem sauberen, feuchten Tuch ab.

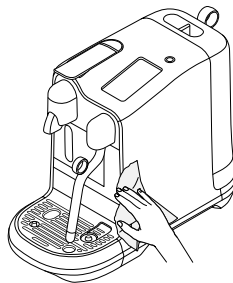

Tap to select and follow the on-screen instructions.

 **Clean Steam Wand**
Complete daily to clean steam paths, steam wand and prevent blockages.

 **Rinse Steam Wand**
Use as required to clear any blockages that may occur in the steam wand.

 **Descale**
Remove any scale build-up. Refer to Descale instructions on following page.

 **Water Hardness**
Reset the water hardness level.

 **Rinse Cycle**
When machine hasn't been used for an extended period of time.

 **Empty Cycle**
When storing machine for a period of non-use or for frost protection.

 **Quick Start Guide**
See the Quick Start guide again.

 **Language**
Change the language of the machine.

 **Factory Reset**
Erases all settings and returns unit to factory settings.

Tippen Sie auf das Symbol und folgen Sie den Anweisungen auf dem Bildschirm.

 **Dampfdüse reinigen**
Täglich durchzuführen, um die Dampfleitungen sowie die Dampfdüse zu reinigen und Blockierungen zu vermeiden.

 **Dampfdüse spülen**
Wenn notwendig durchzuführen, um Blockierungen in der Dampfdüse zu entfernen.

 **Entkalken**
Entfernung von angesammeltem Kalk. Anweisungen zum Entkalken Ihrer Maschine finden Sie auf der nächsten Seite.

 **Wasserhärte**
Zurücksetzen des Wasserhärtegrades.

 **Spülvorgang**
Durchzuführen, wenn die Maschine über längere Zeit hinweg nicht verwendet wurde.

 **Entleerungsvorgang**
Durchzuführen, wenn die Maschine über längere Zeit gelagert wird oder zum Schutz vor Frost.

 **Schnellstart-Anleitung**
Aufrufen der Schnellstart-Anleitung.

 **Sprache**
Ändern der eingestellten Sprache.

 **Werkseinstellungen**
Löschen sämtlicher Einstellungen und Zurücksetzen auf die Werkseinstellungen.

EN Descaling / Entkalken

DE

i **Duration** approximately 15 minutes.
Dauer: ungefähr 15 Minuten.

⚠ Read the important safeguard on the descaling package and refer to the table for the frequency of use. The descaling solution can be harmful. Avoid contact with eyes, skin and surfaces. Never use any product other than the **Nespresso** descaling kit available at **Nespresso** to avoid damage to your machine. The following table will indicate the descaling frequency required for the optimum performance of your machine, based on water hardness. For any additional questions you may have regarding descaling, please contact **Nespresso**.

Lesen Sie die wichtigen Sicherheitsanweisungen auf der Verpackung des Entkalkungsmittels und beachten Sie die Tabelle zur Anwendungshäufigkeit. Die Entkalkungslösung kann zu Verletzungen führen. Vermeiden Sie jeglichen Kontakt mit Augen, Haut und empfindlichen Oberflächen. Die folgende Tabelle zeigt die nötige Entkalkungshäufigkeit für einen optimalen Betrieb Ihrer Maschine je nach Wasserhärte an. Für zusätzliche Informationen bezüglich der Entkalkung wenden Sie sich bitte an **Nespresso**.

Descaling: Removes scale build-up, maintains coffee taste and prevents machine damage. Frequency will depend on your water hardness and amount of use. Descale when prompted on-screen. The machine will stop you from use if the descale cycle has not been performed after 30 uses. A "lockout" count-down will appear to alert you of the number of uses remaining until usage will stop.

Entkalken: Während des Entkalkungsvorgangs werden Kalkablagerungen entfernt, um den Kaffeegeschmack konstant zu halten und um Schäden an der Maschine vorzubeugen. Die Häufigkeit, mit der die Entkalkungsvorgänge durchgeführt werden müssen, hängt von der Härte Ihres Wassers und der Gebrauchshäufigkeit ab. Entkalken Sie Ihre Maschine immer, wenn die zugehörige Nachricht auf dem Bildschirm erscheint. Wurde die Maschine nach 30 Einsätzen nicht entkalkt, so lässt sich diese erst wieder in Betrieb nehmen, nachdem Sie den Entkalkungsvorgang durchgeführt haben. Ein „Sperr-Countdown“ erscheint auf dem Bildschirm, der Ihnen die Anzahl der verbleibenden Einsätze mitteilt.



Navigate to the MENU
and select Descale. Follow the on-screen instructions



Öffnen Sie das Menü
und wählen Sie „Entkalken“. Folgen Sie danach den Anweisungen auf dem Bildschirm.

Water Hardness Levels / Wasserhärtegrade

Water hardness / Wasserhärte

	App.	fH	dH	Descaling after / Entkalkung nach:	CaCO ₃	 (40 ml)
	Level 0	<5	<3	< 50 mg/l	2 200	
	Level 1	>7	>4	> 70 mg/l	1 600	
	Level 2	>13	>7	> 130 mg/l	1 100	
	Level 3	>25	>14	> 250 mg/l	800	
	Level 4	>38	>21	> 380 mg/l	600	

fH French degree / **französische Härtegrade**

dH German Grade / **deutsche Härtegrade**

CaCO₃ Calcium Carbonate / **Calciumcarbonat**

Screen / buttons not illuminated.	<ul style="list-style-type: none"> - Machine turns OFF automatically. - Press POWER button to turn machine ON. 	<ul style="list-style-type: none"> - Check the outlet: plug, voltage, fuse.
No steam or hot water.	<ul style="list-style-type: none"> - Machine is OFF. Press POWER button to turn machine ON. 	<ul style="list-style-type: none"> - Check the outlet: plug, voltage, fuse.
No coffee, no water, unusual coffee flow.	<ul style="list-style-type: none"> - Check if the water tank is correctly positioned, if empty, fill with fresh, potable water. 	<ul style="list-style-type: none"> - Descale the machine, if necessary.
Coffee is not hot enough.	<ul style="list-style-type: none"> - Preheat cup using hot water button. 	<ul style="list-style-type: none"> - Descale the machine, if necessary.
The capsule lever does not close completely.	<ul style="list-style-type: none"> - Empty the capsule container. 	<ul style="list-style-type: none"> - Check that capsules aren't blocking inside the machine. (Note: do not place fingers inside the machine).
Leakage (water under the machine).	<ul style="list-style-type: none"> - Empty drip tray if full. - Check drip tray is securely inserted. 	<ul style="list-style-type: none"> - If problem persists, call Nespresso.
No coffee flow, water goes directly into the capsule bucket (despite inserted capsule).	<ul style="list-style-type: none"> - Ensure capsule lever is closed. 	<ul style="list-style-type: none"> - Empty capsule bucket and check that no capsule is blocked inside the machine. (NOTE: do not place fingers inside the machine). If problem persists, call the Nespresso.
Display is dim and hard to see/read.	<ul style="list-style-type: none"> - Screen brightness is set on a low setting. - Press POWER button to turn ON. 	<ul style="list-style-type: none"> - Adjust the screen brightness setting. Navigate to Menu and select Screen Brightness.
Fill Water Tank prompt remains on screen (water tank is full).	<ul style="list-style-type: none"> - Check if the water tank is correctly positioned. 	<ul style="list-style-type: none"> - If problem persists, call Nespresso.
Descal alert is displayed.	<ul style="list-style-type: none"> - Descale the machine. 	<ul style="list-style-type: none"> - Navigate to the Menu and select Descal. Follow on-screen prompts.
Machine is ON but ceases to operate.	<ul style="list-style-type: none"> - Press POWER button to turn machine OFF. - Wait 60 minutes and press POWER button to turn machine ON. 	<ul style="list-style-type: none"> - If problem persists, call Nespresso.
Touchscreen is not working.	<ul style="list-style-type: none"> - Press POWER button to turn machine OFF. Press POWER button again to turn machine ON. 	<ul style="list-style-type: none"> - If problem persists, call Nespresso.
Touch screen is in instore mode.	<ul style="list-style-type: none"> - To exit instore mode, press POWER button to turn machine OFF. Press POWER button again to turn machine ON. 	

EN Troubleshooting Milk Froth Preparation

Milk steam cycle does not start.	<ul style="list-style-type: none">- Check if the water tank is correctly positioned, if empty, fill with fresh potable water.- Check steam tip for any blockages and ensure wand is lowered.	
Quality of froth not up to standard.	<ul style="list-style-type: none">- For optimal milk froth, use whole or semi skimmed UHT or pasteurized milk at refrigerated temperature (about 4-6 °C / 39-43 °F). For a better result, the milk should be newly opened.- Check the milk froth setting.	<ul style="list-style-type: none">- Use the provided milk jug.- Clean both the milk jug and steam wand after each use.- Complete Steam Wand Cleaning Cycle. Navigate to the MENU and select Clean Steam Wand, follow the on-screen prompts.
Steam is very wet.	<ul style="list-style-type: none">- Use fresh, potable water.- Do not use highly filtered, demineralised or distilled water.	
Milk overflows.	<ul style="list-style-type: none">- Fill jug with appropriate milk volume. DO NOT fill above the MAX level.- Minimum and maximum levels are marked on the inside and outside of the jug.	<ul style="list-style-type: none">- To stop overflow, either reduce the initial volume of milk and/or reduce the froth level. This varies depending on milk type.
Milk temperature is too hot.	<ul style="list-style-type: none">- Use the milk jug provided.- Check the milk jug is positioned correctly on the milk jug temperature sensor in the drip tray.- Check the temperture sensor in the drip tray is dry and clean.	<ul style="list-style-type: none">- Decrease the milk temperature setting.
Milk temperature is not hot enough.	<ul style="list-style-type: none">- Preheat cup.- Use the provided milk jug.- Check the milk jug is positioned on the temperature sensor in the drip tray.	<ul style="list-style-type: none">- Increase the milk temperature setting.- Check the steam tip for blockages.
Clean Steam Wand alert is displayed.	<ul style="list-style-type: none">- Clean the steam wand.	<ul style="list-style-type: none">- Navigate to the Menu and select Clean Steam Wand. Follow the on-screen prompts.

Bildschirm / Tasten leuchten nicht auf.	<ul style="list-style-type: none">- Maschine schaltet sich automatisch ab.- Drücken Sie die AN-/AUS-Taste, um die Maschine anzuschalten.	<ul style="list-style-type: none">- Überprüfen Sie Steckdose, Stecker, Spannung und Sicherung.
Kein Dampf oder kein heißes Wasser.	<ul style="list-style-type: none">- Die Maschine ist ausgeschaltet. Drücken Sie die AN-/AUS-Taste, um die Maschine anzuschalten.	<ul style="list-style-type: none">- Überprüfen Sie Steckdose, Stecker, Spannung und Sicherung.
Kein Kaffee, kein Wasser, ungewöhnlicher Kaffeeffluss.	<ul style="list-style-type: none">- Überprüfen Sie, ob der Wassertank korrekt positioniert ist. Sollte er leer sein, füllen Sie ihn mit frischem Trinkwasser.	<ul style="list-style-type: none">- Entkalken Sie Ihre Maschine, falls notwendig.
Der Kaffee ist nicht heiß genug.	<ul style="list-style-type: none">- Wärmen Sie Ihre Tasse mit der Taste für Heißwasser vor.	<ul style="list-style-type: none">- Entkalken Sie Ihre Maschine, falls notwendig.
Der Kapsel-Hebel lässt sich nicht vollständig absenken.	<ul style="list-style-type: none">- Entleeren Sie den Kapselbehälter.	<ul style="list-style-type: none">- Überprüfen Sie, ob Kapseln in der Maschine feststecken. (Hinweis: Finger nicht in die Maschine stecken!)
Wasser tritt aus (Wasser unter der Maschine).	<ul style="list-style-type: none">- Entleeren Sie die Abtropfschale, falls diese voll ist.- Überprüfen Sie, ob die Abtropfschale korrekt eingesetzt wurde.	<ul style="list-style-type: none">- Wenn das Problem weiterhin besteht, kontaktieren Sie Nespresso.
Anstelle von Kaffee wird trotz eingesetzter Kapsel nur Wasser ausgegeben.	<ul style="list-style-type: none">- Überprüfen Sie, ob der Kapsel-Hebel vollständig abgesenkt ist.	<ul style="list-style-type: none">- Entleeren Sie den Kapselbehälter und versichern Sie sich, dass keine Kapsel in der Maschine feststeckt. (Hinweis: Finger nicht in die Maschine stecken!) Wenn das Problem weiterhin besteht, kontaktieren Sie Nespresso.
Display ist dunkel und nur schwer lesbar.	<ul style="list-style-type: none">- Die Bildschirmhelligkeit ist niedrig eingestellt.- Drücken Sie die AN-/AUS-Taste, um die Maschine anzuschalten.	<ul style="list-style-type: none">- Passen Sie die Bildschirmhelligkeit an. Öffnen Sie das Menü und wählen Sie „Bildschirmhelligkeit“.
Die Anweisung zum Auffüllen des Wassertanks erscheint weiterhin dem Bildschirm auf, obwohl der Wassertank voll ist.	<ul style="list-style-type: none">- Überprüfen Sie, ob der Wassertank korrekt positioniert ist.	<ul style="list-style-type: none">- Wenn das Problem weiterhin besteht, kontaktieren Sie Nespresso.
„Entkalken“-Benachrichtigung wird angezeigt.	<ul style="list-style-type: none">- Entkalken Sie Ihre Maschine.	<ul style="list-style-type: none">- Öffnen Sie das Menü und wählen Sie „Entkalken“. Folgen Sie den Anweisungen auf dem Bildschirm.
Die Maschine ist eingeschaltet, stellt aber den Betrieb ein.	<ul style="list-style-type: none">- Drücken Sie die AN-/AUS-Taste, um die Maschine auszuschalten.- Warten Sie für eine Stunde und drücken Sie die AN-/AUS-Taste, um die Maschine anzuschalten.	<ul style="list-style-type: none">- Wenn das Problem weiterhin besteht, kontaktieren Sie Nespresso.
Der Touchscreen funktioniert nicht.	<ul style="list-style-type: none">- Drücken Sie die AN-/AUS-Taste, um die Maschine auszuschalten. Drücken Sie die AN-/AUS-Taste erneut, um die Maschine anzuschalten.	<ul style="list-style-type: none">- Wenn das Problem weiterhin besteht, kontaktieren Sie Nespresso.
Touchscreen befindet sich im Demo-Modus.	<ul style="list-style-type: none">- Drücken Sie die AN-/AUS-Taste, um den Demo-Modus zu verlassen und die Maschine auszuschalten. Drücken Sie die AN-/AUS-Taste erneut, um die Maschine anzuschalten.	

DE Störungsbehebung bei der Milchschaumzubereitung

Milchschaumzubereitung startet nicht.	<ul style="list-style-type: none">- Überprüfen Sie, ob der Wassertank korrekt positioniert ist. Sollte er leer sein, füllen Sie ihn mit frischem Trinkwasser.- Überprüfen Sie die Dampfdüsen spitze auf mögliche Blockierungen und versichern Sie sich, dass die Dampfdüse abgesenkt ist.	
Die Qualität des Milchschaums entspricht nicht der üblichen Qualität.	<ul style="list-style-type: none">- Verwenden Sie nur pasteurisierte Voll- oder Halbfettmilch aus dem Kühlschrank (4-6 °C). Für ein besseres Ergebnis sollten Sie frisch geöffnete Milch verwenden.- Überprüfen Sie die Milchschaumeinstellung.- Verwenden Sie das im Lieferumfang enthaltene Milchkännchen.	<ul style="list-style-type: none">- Reinigen Sie sowohl das Milchkännchen als auch die Dampfdüse nach jedem Gebrauch.- Führen Sie einen Reinigungsvorgang der Dampfdüse durch. Öffnen Sie dafür das Menü und wählen Sie „Dampfdüse reinigen“. Folgen Sie danach den Anweisungen auf dem Bildschirm.
Der Dampf ist sehr feucht.	<ul style="list-style-type: none">- Verwenden Sie frisches Trinkwasser.	<ul style="list-style-type: none">- Verwenden Sie kein stark gefiltertes, entmineralisiertes oder destilliertes Wasser.
Die Milch läuft über.	<ul style="list-style-type: none">- Füllen Sie das Milchkännchen mit der benötigten Milchmenge. Befüllen Sie das Kännchen NICHT bis über die „MAX“-Markierung.- Die minimale und maximale Einfüllmenge ist auf der Innen- und Außenseite des Kännchens angegeben.	<ul style="list-style-type: none">- Um ein Überlaufen der Milch zu vermeiden, füllen Sie entweder weniger Milch in das Kännchen und/oder reduzieren Sie die eingestellte Milchschaummenge. Dies hängt von der Art der Milch ab.
Die Milch ist zu heiß.	<ul style="list-style-type: none">- Verwenden Sie das beigelegte Milchkännchen.- Überprüfen Sie, ob das Milchkännchen gut auf dem Temperatursensor der Abtropfschale positioniert ist.- Überprüfen Sie, ob der Temperatursensor der Abtropfschale trocken und sauber ist.	<ul style="list-style-type: none">- Reduzieren Sie die eingestellte Milchtemperatur.
Die Milch ist nicht heiß genug.	<ul style="list-style-type: none">- Wärmen Sie die Tasse vor.- Verwenden Sie das im Lieferumfang enthaltene Milchkännchen.- Überprüfen Sie, ob das Milchkännchen auf dem Temperatursensor der Abtropfschale positioniert ist.	<ul style="list-style-type: none">- Erhöhen Sie die eingestellte Milchtemperatur.- Überprüfen Sie die Spitze der Dampfdüse auf Blockierungen.
„Dampfdüse reinigen“-Benachrichtigung wird angezeigt.	<ul style="list-style-type: none">- Reinigen Sie die Dampfdüse.	<ul style="list-style-type: none">- Öffnen Sie das Menü und wählen Sie „Dampfdüse reinigen“. Folgen Sie den Anweisungen auf dem Bildschirm.

Disposal and Environmental Protection / Entsorgung und Umweltschutz

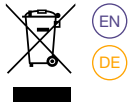

Your appliance contains valuable materials that can be recovered or can be recyclable. Separation of the remaining waste materials into different types facilitates the recycling of valuable raw materials. Leave the appliance at a collection point. You can obtain information on disposal from your local authorities.

Ihr Gerät enthält wertvolle Materialien, die wiederverwertet und recycelt werden können. Die angemessene Trennung von Abfallmaterialien erleichtert das Recycling von wertvollen Rohmaterialien. Bringen Sie das Gerät zu einer Sammelstelle. Weitere Informationen zur Entsorgung erhalten Sie bei Ihren örtlichen Behörden.

Diese Information ist nur in Deutschland von Relevanz.

ELEKTRO- UND ELEKTRONIKGERÄTE INFORMATIONEN FÜR PRIVATE HAUSHALTE

BEDEUTUNG DES SYMBOLS

„DURCHGESTRICHENE MÜLLTÖNNE“

Das auf Elektro- und Elektronikgeräten regelmäßig abgebildete Symbol einer durchgestrichenen Mülltonne weist darauf hin, dass das jeweilige Gerät am Ende seiner Lebensdauer getrennt vom unsortierten Siedlungsabfall zu erfassen ist.

GETRENNTE ERFASSUNG VON ALTGERÄTEN

Elektro- und Elektronikgeräte, die zu Abfall geworden sind, werden als Altgeräte bezeichnet. Besitzer von Altgeräten haben diese einer vom unsortierten Siedlungsabfall getrennten Erfassung zuzuführen. Altgeräte gehören insbesondere nicht in den Hausmüll, sondern in spezielle Sammel- und Rückgabesysteme.

Die getrennte Entsorgung eines Haushaltsgerätes vermeidet mögliche negative Auswirkungen auf die Umwelt und die menschliche Gesundheit, die durch eine nicht vorschriftsmäßige Entsorgung bedingt sind. Zudem ermöglicht wird die Wiederverwertung der Materialien, aus denen sich das Gerät zusammensetzt, was wiederum eine bedeutende Einsparung an Energie und Ressourcen mit sich bringt.

MÖGLICHKEITEN DER RÜCKGABE VON ALTGERÄTEN

Besitzer von Altgeräten aus privaten Haushalten können diese bei den Sammelstellen der öffentlich-rechtlichen Entsorgungsträger oder bei den von Herstellern oder Vertreibern im Sinne des ElektroG eingerichteten Rücknahmestellen unentgeltlich abgeben. Auskünfte zur nächsten Abfallsammelstelle erhalten Sie beim Hersteller oder Händler.

Contact the Nespresso Club / Kontaktieren Sie Nespresso

As we may not have foreseen all uses of your appliance, should you need any additional information, in case of problems or simply to seek advice, call the Nespresso Club or your Nespresso authorized representative. Contact details for your Nespresso Club or your Nespresso authorized representative can be found in the «Welcome to Nespresso» folder in your machine box or at [nespresso.com](http://www.nespresso.com)

Sollten Sie weitere Informationen, Unterstützung bei Problemen oder Rat benötigen, kontaktieren Sie bitte Nespresso oder eine autorisierte Nespresso-Vertretungsstelle. Die Kontaktinformationen von Nespresso oder Ihrer autorisierten Nespresso-Vertretungsstelle finden Sie in der beigelegten Willkommensbroschüre oder auf www.nespresso.com



Limited Guarantee

Sage guarantees this product against defects in materials and workmanship for a period of 2 years. The warranty period begins on the date of purchase and Sage requires presentation of the original proof of purchase to ascertain the date. During the warranty period, Sage will either repair or replace, at its discretion, any defective product at no charge to the owner. Replacement products or repaired parts will be warranted only for the unexpired portion of the original warranty or six months, whichever is greater.

This limited warranty does not apply to any defect resulting from negligence, accident, misuse, or any other reason beyond Sage's reasonable control, including but not limited to: normal wear and tear, negligence or failure to follow the product instructions, improper or inadequate maintenance, calcium deposits or descaling, connection to improper power supply, unauthorized product modification or repair, use for commercial purposes, fire, lightning, flood or other external causes.

This warranty is valid only in the country of purchase or in such other countries where Sage sells or services the same model with identical technical specifications. Warranty service outside the country of purchase is limited to the terms and conditions of the corresponding warranty in the country of service. Should the cost of repairs or replacement not be covered by this warranty, Sage will advise the owner and the cost shall be charged to the owner.

This limited warranty shall be the full extent of Sage's liability however caused. Except to the extent allowed by applicable law, the terms of this limited warranty do not exclude, restrict or modify the mandatory statutory rights applicable to the sale of this product and are in addition to those rights.

If you believe your product is defective, contact **Nespresso** or Sage for instructions on how to proceed with a repair. Please visit our website at **www.nespresso.com** for contact details.

Eingeschränkte Garantie

Sage gewährt auf dieses Produkt eine Garantie von 2 Jahren auf Material- und Verarbeitungsfehler. Die Garantiezeit beginnt mit dem Kaufdatum und Sage verlangt die Vorlage des Original-Kaufbelegs, um das Datum festzustellen. Während der Garantiezeit wird jedes defekte Produkt von Sage nach eigenem Ermessen und ohne Kosten für den Eigentümer repariert oder ersetzt. Für Ersatzprodukte oder reparierte Teile gilt nur für den nicht abgelaufenen Teil der ursprünglichen Garantie oder sechs Monate eine Garantie, je nachdem, welcher Zeitraum länger ist.

Diese beschränkte Garantie gilt nicht für Schäden, die auf Fahrlässigkeit, Unfall, Missbrauch oder andere Gründe zurückzuführen sind, die ausserhalb der Kontrolle von Sage liegen, einschliesslich, aber nicht beschränkt auf: normale Abnutzung, Fahrlässigkeit oder Nichtbeachtung der Produktanweisungen, unsachgemässe oder unzureichende Wartung, Kalkablagerungen oder Entkalkung, Anschluss an eine falsche Stromversorgung, unautorisierte Produktmodifikation oder -reparatur, Verwendung für kommerzielle Zwecke, Feuer, Blitzschlag, Überschwemmung oder andere äussere Ursachen.

Diese Garantie gilt nur im Kaufland oder in anderen Ländern, in denen Sage das gleiche Modell mit identischen technischen Daten verkauft oder wartet. Der Garantieservice ausserhalb des Kauflandes beschränkt sich auf die Bedingungen der entsprechenden Garantie im Serviceland. Sollten die Kosten für Reparaturen oder Ersatz nicht durch diese Garantie abgedeckt sein, wird Sage den Eigentümer informieren und die Kosten werden dem Eigentümer in Rechnung gestellt.

Diese beschränkte Garantie gibt den vollen Umfang der Haftung von Sage an, unabhängig von der jeweiligen Situation. Sofern nicht nach geltendem Recht zulässig, schließen die Bedingungen dieser beschränkten Garantie die zwingenden gesetzlichen Rechte, die für den Verkauf dieses Produkts gelten, nicht aus, beschränken oder ändern sie nicht und ergänzen diese Rechte.

Wenn Sie der Meinung sind, dass Ihr Produkt defekt ist, wenden Sie sich an **Nespresso** oder Sage, um Reparaturanweisungen zu erhalten. Bitte besuchen Sie unsere Website unter **www.nespresso.com** für Kontaktinformationen.

Nespresso Sage Creatista Pro

Nespresso Sage Creatista Pro

Complimenti, hai appena acquistato *Nespresso Sage Creatista Pro*, la macchina che ti consente di realizzare ottimi caffè e bevande a base di latte, proprio come al bar.

Félicitations pour l'achat de votre Nespresso Sage Creatista Pro, la machine qui vous permettra de réaliser des cafés au lait de qualité professionnelle.

IT Contenuto della confezione
FR Contenu



1 **Macchina da caffè** Creatista Pro

Machine à café Creatista Pro



2 **Kit degustazione** di capsule Nespresso

Coffret de dégustation de capsules Nespresso



3 **Bricco per il latte**

Pichet à lait



4 **Brochure di benvenuto** Nespresso

Brochure de bienvenue Nespresso

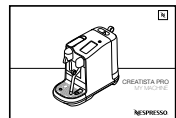

5 **Manuale** dell'utente

Manuel utilisateur



6 **1 striscia per il test** di durezza dell'acqua, nel manuale dell'utente

1 x bandelette de test de dureté de l'eau, dans le manuel utilisateur

Creatista Pro

L'ESPERIENZA DEL CAFFÈ ESPRESSO CLASSICO

Con il sistema Nespresso Original, sei invitato a gustare l'essenza di un caffè espresso, con o senza latte. Ispirato alla tradizione del caffè italiano, è un'esperienza senza tempo con il semplice tocco di un pulsante. Le macchine e le capsule Nespresso Original offrono una gamma di aromi per soddisfare tutti i gusti. Caffè espresso o lungo, nero o personalizzato, sempre cremoso o con una morbida crema. Questo è reso possibile solo grazie ai 19 bar di pressione della macchina. Estrae tutti gli aromi da ogni capsula e li trasferisce nella tua tazzina. Nespresso Original, classico a modo suo.

L'EXPÉRIENCE D'UN ESPRESSO CLASSIQUE

Le système Nespresso Original vous invite à vivre l'expérience d'un authentique espresso, avec ou sans lait. Inspiré de la tradition du café italien, vivez une expérience intemporelle en appuyant simplement sur un bouton. Les machines et les capsules Nespresso Original vous offrent un large éventail d'arômes pour satisfaire tous les goûts. Café espresso ou long, noir ou personnalisé, toujours crémeux ou avec une crème onctueuse. Cela est possible grâce aux 19 bars de pression de la machine. Elle extrait tous les arômes de chaque capsule et les transfère dans votre tasse. Nespresso Original, classique à sa façon.

Specifiche tecniche di SNE900 Caractéristiques SNE900

~ 220-240 V, 50-60 Hz, 2300 W

Pmax 19 bar / 1.9 MPa

kg ~6.65 kg / 14.7 lbs

l 2 L / 68 fl.oz

l 25,1 cm / 9.8 in **l** 41,8 cm / 16.5 in **l** 49,9 cm / 19.6 in

<i>Precauzioni di sicurezza / Précautions de sécurité</i>	32
<i>Panoramica della macchina / Présentation de la machine</i>	40
<i>Primo utilizzo / Première utilisation</i>	41
<i>Menù bevande / Carte des boissons</i>	42
<i>Impostazioni caffè / Paramètres de café</i>	43
<i>Caffè con latte / Café au lait</i>	44
<i>Caffè normale / Café standard</i>	45
<i>Suggerimenti sulla preparazione del caffè / Conseils de préparation du café</i>	46
<i>Pulizia giornaliera / Nettoyage quotidien</i>	47
<i>Manutenzione / Entretien</i>	48
<i>Decalcificazione / Détartrage</i>	49
<i>Durezza dell'acqua / Dureté de l'eau</i>	49
<i>Risoluzione dei problemi / Résolution des problèmes</i>	50
<i>Smaltimento e protezione ambientale / Élimination et protection de l'environnement</i>	54
<i>Contattare Nespresso / Contacter Nespresso</i>	54
<i>Garanzia limitata / Garantie limitée</i>	55

IT PRECAUZIONI DI SICUREZZA



⚠ ATTENZIONE: le precauzioni di sicurezza fanno parte dell'apparecchio. Si prega di leggerle attentamente prima di utilizzare per la prima volta il nuovo apparecchio. Conservarle in un luogo in cui siano facilmente reperibili per riferimenti futuri.

⚠ ATTENZIONE: quando viene visualizzato questo simbolo, fare riferimento alle precauzioni di sicurezza per evitare possibili danni.

i INFORMAZIONE: quando viene visualizzato questo simbolo, annotare l'avviso per poter utilizzare in modo corretto e sicuro l'apparecchio.

⚡ AVVERTENZA: questo simbolo indica la presenza di istruzioni che consentono

di evitare rischi elettrici che potrebbero provocare lesioni.

⚠ Se il cavo è danneggiato, non utilizzare la macchina.

L'uso previsto dell'apparecchio è la preparazione di bevande seguendo le presenti istruzioni.

- Non utilizzare l'apparecchio per nessun altro scopo diverso dall'uso previsto.
- Non utilizzare l'elettrodomestico se si trova in uno spazio chiuso o all'interno di una credenza.
- L'apparecchio è stato progettato per l'uso esclusivo in ambienti interni e a temperature non estreme.
- Proteggere l'apparecchio dall'esposizione diretta alla luce solare, dall'immersione prolungata in acqua e dall'umidità.
- Questo apparecchio è riservato all'uso domestico. Non è previsto l'utilizzo del presente apparecchio in

aree adibite all'uso cucina in punti vendita, uffici e altri ambienti lavorativi, aziende agricole, da parte di clienti di hotel, motel e altre strutture residenziali, strutture simili a bed and breakfast.

- Questo apparecchio può essere utilizzato da bambini di almeno 8 anni di età, purché sotto supervisione, dopo aver ricevuto istruzioni sull'uso dell'apparecchiatura e con la consapevolezza dei rischi implicati.
- I bambini devono essere sorvegliati per assicurarsi che non giochino con l'apparecchio.
- Il produttore declina qualsiasi responsabilità e la garanzia non sarà applicabile in caso di utilizzo commerciale, gestione o uso inappropriato dell'apparecchio, danni risultanti dall'uso per altri scopi, funzionamento difettoso, riparazione eseguita da personale non specializzato o mancata conformità con le istruzioni.
- Questo apparecchio può essere utilizzato da persone

Evitare il rischio di scosse elettriche e incendi mortali.

- In caso di emergenza: rimuovere immediatamente la spina dalla presa di alimentazione.
- Collegare l'apparecchio solamente a un'alimentazione adatta, facilmente accessibile e collegata a terra. Accertarsi che la tensione della sorgente di alimentazione sia la stessa di quella specificata sull'etichetta dell'apparecchio. L'uso di collegamenti non adeguati annulla la garanzia.

L'apparecchio deve essere collegato solamente dopo l'installazione.

- Non tendere e tirare il cavo sopra superfici taglienti, non bloccarlo né farlo penzolare.
- Tenere il cavo lontano da fonti di calore e umidità.

-  Se il cavo di alimentazione è danneggiato, è necessario richiederne la sostituzione da parte del produttore, dell'agente del servizio di assistenza o di personale qualificato, per evitare qualsiasi eventuale rischio.
- Se il cavo è danneggiato, non utilizzare la macchina; restituirla a *Nespresso* o a un rappresentante autorizzato *Nespresso*.
- Se è necessaria una prolunga, utilizzare solo un cavo messo a terra con sezione trasversale del conduttore di almeno 1,5 mm² o una potenza di ingresso corrispondente.
- Per evitare danni, non posizionare l'apparecchio sopra o accanto a superfici calde come termosifoni, fornelli elettrici o a gas, forni, fiamme libere o simili.

- Posizionarlo sempre su una superficie orizzontale, stabile e piana. La superficie deve essere resistente al calore e ai liquidi, come acqua, caffè, decalcificante o liquidi simili.
- Scollegare l'apparecchio dalla presa di corrente quando non in uso per un periodo prolungato. Scollegare l'apparecchio estraendo la spina e non tirando il cavo, altrimenti questo potrebbe subire danni.
- Prima della pulizia e degli interventi di manutenzione, rimuovere la spina dalla presa di corrente e lasciare raffreddare l'apparecchio.
- Non toccare mai il cavo di alimentazione con le mani umide o bagnate.
- Non immergere mai l'apparecchio o parte di esso in acqua o altri liquidi.
- Non inserire mai l'apparecchio o parte di esso

nella lavastoviglie.

- L'elettricità e l'acqua insieme sono pericolose e possono causare scosse elettriche mortali.
- Non aprire l'elettrodomestico: all'interno è presente una tensione pericolosa.
- Non inserire nulla all'interno delle aperture; potrebbero verificarsi incendi o scosse elettriche.

Evitare i possibili danni correlati all'uso dell'apparecchio.

- Se viene impostato un volume di caffè superiore a 150 ml: lasciare raffreddare la macchina per 5 minuti prima di preparare il caffè successivo per evitare il rischio di surriscaldamento.
- Non lasciare mai l'elettrodomestico incustodito durante il funzionamento.

Ⓜ PRECAUZIONI DI SICUREZZA

- Non utilizzare l'apparecchio se ha subito danni o se non funziona perfettamente. Rimuovere immediatamente la spina dalla presa di alimentazione. Contattare *Nespresso* o il rappresentante autorizzato di *Nespresso* per richiedere un esame, una riparazione o una regolazione della macchina.
-  Un elettrodomestico danneggiato può causare scosse elettriche, ustioni e incendi.
- Chiudere sempre completamente la leva e non aprirla mai durante il funzionamento. Potrebbero verificarsi ustioni.
- Non mettere le dita sotto il beccuccio di uscita del caffè onde evitare ustioni.
- Non inserire le dita nel contenitore delle capsule usate o nel vano capsula. Pericolo di lesioni.
- Non toccare il contenitore delle capsule usate subito dopo l'erogazione a causa del rischio di scottature. Quando la capsula non viene perforata, l'acqua può scorrere attorno alla capsula e danneggiare l'apparecchio.
- Non usare mai una capsula danneggiata o deformata. Se una capsula rimane bloccata nel vano delle capsule, disattivare la macchina e scollegarla prima di procedere. Contattare *Nespresso* o il rappresentante autorizzato *Nespresso*.
- L'uso improprio può provocare lesioni.
- Riempire il serbatoio solo con acqua fresca e potabile.
- Svuotare il serbatoio dell'acqua se l'apparecchio non verrà utilizzato per un periodo prolungato (vacanze, ecc.).
- Sostituire l'acqua nel serbatoio quando l'apparecchio non viene utilizzato per un fine settimana o un periodo di tempo simile.
- Utilizzare sempre l'apparecchio con il vassoio raccogli gocce e la relativa griglia di sgocciolamento, per evitare di versare liquidi sulle superfici circostanti.
- Non utilizzare detersivi o solventi aggressivi. Utilizzare un panno umido e un detersivo delicato per pulire la superficie dell'apparecchio.
- Per pulire la macchina, utilizzare solo accessori puliti.
- Non utilizzare materiali abrasivi che potrebbero danneggiare la superficie dell'apparecchio.
- Quando si estrae la macchina dalla confezione, rimuovere la pellicola di plastica e smaltirla correttamente.
- Questo apparecchio è progettato per capsule *Nespresso*, reperibili esclusivamente tramite *Nespresso* o un rappresentante autorizzato.
- Le bevande a base di latte vaccino erogate da questa macchina non sono adatte a persone con intolleranze e allergie al latte o al lattosio e per bambini di età inferiore a 3 anni.
- Tutti gli apparecchi *Nespresso* sono sottoposti a rigidi controlli. Vengono

eseguiti test casuali in condizioni operative su unità selezionate. Per questo motivo può sembrare che l'apparecchio sia già stato utilizzato.

- *Nespresso* si riserva il diritto di modificare le istruzioni senza preavviso.
- Questa macchina contiene magneti.
Decalcificazione
- L'agente decalcificante *Nespresso*, se usato in modo adeguato, contribuisce a garantire un corretto funzionamento della macchina per la sua intera durata di esercizio e assicura un'esperienza di degustazione del caffè sempre perfetta.

CONSERVARE QUESTE ISTRUZIONI
Condividerle con tutti gli utenti della macchina.
Questo manuale di istruzioni è disponibile anche in formato PDF sul sito [nespresso.com](https://www.nespresso.com)



⚠ AVERTISSEMENT: les consignes de sécurité sont indissociables de l'appareil. Veuillez les lire attentivement avant d'utiliser votre nouvel appareil pour la première fois. Gardez-les dans un endroit où vous pourrez les retrouver et vous y référer ultérieurement.

⚠ AVERTISSEMENT: lorsque ce symbole apparaît, veuillez consulter les mesures de sécurité pour éviter d'éventuels dangers et dommages.

i INFORMATIONS: lorsque ce symbole apparaît, veuillez prendre connaissance des recommandations pour utiliser votre appareil de manière sûre et conforme.

⚡ AVERTISSEMENT: lorsque ce symbole apparaît,

suivez les instructions afin d'éviter tout risque de choc électrique pouvant entraîner des blessures.

 Si le cordon est endommagé, n'utilisez pas l'appareil.

L'appareil est conçu pour préparer des boissons conformément à ces instructions.

- N'utilisez pas l'appareil pour d'autres usages que ceux prévus.
- N'utilisez pas l'appareil dans un espace clos ou dans un placard.
- Cet appareil a été conçu seulement pour un usage intérieur et dans des conditions de températures non extrêmes.
- Protégez votre appareil des effets directs des rayons du soleil, des éclaboussures d'eau et de l'humidité.
- Cet appareil est prévu

seulement pour une utilisation domestique. Il n'est pas destiné à un usage dans les espaces cuisine de magasins, bureaux ou autres environnements de travail ; les fermes ; les hôtels, motels et autres types d'hébergement ; les environnements du type Bed & Breakfast.

- Cet appareil peut être utilisé par des enfants de plus de 8 ans, à condition qu'ils soient sous surveillance ou aient reçu des instructions concernant l'utilisation de l'appareil et qu'ils aient compris les risques encourus.
- Les enfants doivent être surveillés pour s'assurer qu'ils ne jouent pas avec l'appareil.
- Le fabricant décline toute responsabilité et la garantie ne s'appliquera pas en cas d'usage commercial, d'utilisations ou de manipulations inappropriées, de dommages résultant d'un usage incorrect, d'un

enfants de moins de 8 ans.

- L'appareil peut être utilisé par des personnes dont les capacités physiques, sensorielles ou mentales sont réduites, ou dont l'expérience et les connaissances sont insuffisantes, à condition qu'elles soient sous surveillance ou aient reçu des instructions concernant l'utilisation de l'appareil, et qu'elles aient compris les risques encourus.

dysfonctionnement, d'une réparation par un non-professionnel ou du non-respect des instructions.

Évitez les risques d'incendie et de choc électrique mortel.

- En cas d'urgence : débranchez immédiatement l'appareil.
- Branchez l'appareil uniquement à des prises adaptées, facilement accessibles et reliées à la terre. Assurez-vous que la tension de la source d'énergie est la même que celle indiquée sur la plaque signalétique. La réalisation d'un mauvais branchement annule la garantie.

L'appareil doit être branché après l'installation uniquement.

- Ne tirez pas le cordon d'alimentation sur des bords

tranchants, ne le fixez pas et ne le laissez pas pendre.

- Protégez le cordon de la chaleur ou de l'humidité.  Si le cordon ou la prise sont endommagés, ils doivent être remplacés par le fabricant, son service après-vente ou des personnes de qualification similaire, pour éviter tout risque.
- Si le cordon d'alimentation est endommagé, n'utilisez pas l'appareil. Renvoyez l'appareil à *Nespresso* ou à un revendeur *Nespresso* agréé.
- Si une rallonge électrique s'avère nécessaire, n'utilisez qu'un câble relié à la terre, dont le conducteur a une section d'au moins 1,5 mm² ou correspondant à la puissance d'entrée.
- Afin d'éviter de dangereux dommages, ne placez jamais l'appareil sur ou à côté de

surfaces chaudes telles que des radiateurs, des cuisinières, des fours, des brûleurs à gaz, des flammes nues ou des sources de chaleur similaires.

- Placez-le toujours sur une surface horizontale, stable et régulière. La surface doit être résistante à la chaleur et aux liquides, tels que l'eau, le café, le détartrant ou autres.
- Débranchez l'appareil de la prise électrique lorsqu'il n'est pas utilisé pendant une période prolongée. Débranchez l'appareil en tirant sur la fiche et non pas sur le cordon d'alimentation afin de ne pas l'endommager.
- Avant le nettoyage et l'entretien de votre appareil, débranchez-le et laissez-le refroidir.
- Ne touchez jamais le fil

électrique avec les mains mouillées.

- Ne plongez jamais l'appareil, en entier ou en partie, dans l'eau ou dans d'autres liquides.
- Ne mettez jamais l'appareil ou une partie de celui-ci dans un lave-vaisselle.
- Le contact de l'électricité avec l'eau est dangereux et peut conduire à des chocs électriques mortels.
- N'ouvrez pas l'appareil. Tension dangereuse à l'intérieur !
- Ne mettez rien dans les ouvertures. Cela pourrait provoquer un incendie ou un choc électrique!

Évitez les dommages possibles lors de l'utilisation de l'appareil

- Si les volumes de café sont programmés à plus de 150 ml, laissez la machine refroidir pendant 5 minutes

FR PRÉCAUTIONS DE SÉCURITÉ

avant de préparer le café suivant afin d'éviter tout risque de surchauffe !

- Ne laissez jamais l'appareil sans surveillance pendant son fonctionnement.
- N'utilisez pas l'appareil s'il est endommagé ou ne fonctionne pas parfaitement. Débranchez-le immédiatement de la prise électrique. Contactez *Nespresso* ou un revendeur *Nespresso* agréé pour examen, réparation ou réglage de l'appareil.
-  Un appareil endommagé peut provoquer des chocs électriques, brûlures et incendies.
- Refermez toujours complètement la fenêtre et ne l'ouvrez jamais pendant que l'appareil fonctionne. Vous risqueriez de vous brûler.

- Ne mettez pas vos doigts sous l'orifice de sortie de café. Vous risqueriez de vous brûler.
- Ne mettez pas vos doigts dans le bac à capsules ou dans le bac de récupération des capsules. Vous risqueriez de vous blesser !
- Ne touchez pas le bac à capsules juste après utilisation afin d'éviter tout risque de brûlure. De l'eau peut s'écouler autour d'une capsule lorsque celle-ci n'a pas été perforée par les lames, et endommager ainsi l'appareil.
- N'utilisez jamais des capsules endommagées ou déformées. Si une capsule est bloquée dans le bac à capsules, éteignez l'appareil et débranchez-le avant toute opération. Contactez

- Nespresso* ou un revendeur *Nespresso* agréé.
- Une mauvaise utilisation peut entraîner des blessures.
 - Remplissez toujours le réservoir d'eau avec de l'eau potable fraîche.
 - Videz le réservoir d'eau si l'appareil n'est pas utilisé pendant une durée prolongée (vacances, etc.).
 - Remplacez l'eau du réservoir d'eau lorsque l'appareil n'est pas utilisé pendant un week-end ou une période similaire.
 - N'utilisez pas l'appareil sans le bac d'égouttement et sa grille afin d'éviter de renverser du liquide sur les surfaces environnantes.
 - Ne nettoyez jamais votre appareil avec un produit d'entretien ou un solvant. Utilisez un chiffon humide et un détergent doux pour nettoyer

- la surface de l'appareil.
- Pour nettoyer la machine, utilisez uniquement du matériel de nettoyage propre.
 - N'utilisez pas de matériaux abrasifs car ils peuvent endommager la surface de l'appareil.
 - Lors du déballage de l'appareil, retirez le film plastique et jetez-le.
 - Cet appareil est conçu pour des capsules de café *Nespresso* disponibles exclusivement auprès de *Nespresso* ou de votre revendeur *Nespresso* agréé.
 - Les boissons à base de lait de vache délivrées par cet appareil ne conviennent pas aux personnes souffrant d'intolérances et d'allergies au lait ou au lactose, ni aux enfants de moins de 3 ans.

- Tous les appareils *Nespresso* sont soumis à des contrôles stricts. Des tests de fiabilité sont effectués au hasard, dans des conditions réelles d'utilisation, sur des unités sélectionnées. Certains appareils peuvent donc présenter des traces d'une utilisation antérieure.
- *Nespresso* se réserve le droit de modifier sans préavis ces instructions d'utilisation.
- Cette machine contient des aimants.

Détartrage

- Lorsqu'il est utilisé correctement, le détartrant *Nespresso* permet d'assurer le bon fonctionnement de votre appareil tout au long de sa vie et de garantir une expérience café aussi parfaite qu'au premier jour.

**CONSERVEZ CES
INSTRUCTIONS**
**Transmettez-les aux
utilisateurs ultérieurs.**
**Ce manuel d'instructions
est également disponible
en version PDF sur
[nespresso.com](https://www.nespresso.com)**

IT Panoramica della macchina /
FR Présentation de la machine

Pulsante di alimentazione
Bouton d'alimentation

Touchscreen LCD
Écran tactile LCD

Leva per inserimento capsula
Lever pour l'insertion des capsules

Contenitore capsule usate
Récipient à capsules

Supporto per tazzine rimovibile
Support de tasse amovible

Griglia raccogliocce rimovibile
Grille d'égouttement amovible

Deflettore vassoio raccogliocce
Chicane du bac d'égouttement

Vassoio raccogliocce
rimovibile con indicatore
di vassoio pieno
Bac d'égouttement
amovible avec indicateur
de remplissage

Lancia vapore
facile da pulire
Buse vapeur
facile à
nettoyer

Sensore di
temperatura
bricco per
il latte
Capteur de
température du
pichet à lait

Bricco per il latte
Pichet à lait

Pulsante di alimentazione
Premere per accendere/spengere la macchina
Bouton d'alimentation
Appuyez pour mettre la machine en marche/
hors tension

Touchscreen LCD
- Scorri il dito per navigare
- Tocca per selezionare
Écran tactile LCD
- Faites glisser pour
naviguer
- Appuyez pour
sélectionner

Serbatoio dell'acqua e
coperchio
Réservoir d'eau et
couvercle

Perno rimovibile (accessorio per la pulizia)
Outil de nettoyage amovible

Primo utilizzo / Première utilisation

i Leggere e smaltire in sicurezza tutti i materiali di imballaggio o le etichette informative attaccate alla macchina prima dell'uso. Lisez et jetez en lieu sûr les emballages et les étiquettes promotionnelles jointes à votre machine avant utilisation.

i Leggere innanzitutto le misure di sicurezza per evitare rischi di scosse elettriche mortali e incendi. Lisez d'abord les mesures de sécurité importantes afin d'éviter tout risque mortel d'électrocution et d'incendie.

1 Collegare la macchina alla presa di alimentazione.

Branchez la machine à la prise électrique.

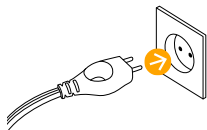

2 Accendere la macchina premendo il pulsante di accensione.

Appuyez sur le bouton d'alimentation pour mettre la machine sur tension.

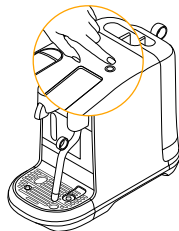

3 Toccare lo schermo per selezionare la lingua.

Appuyez pour sélectionner votre langue.



4 Seguire le istruzioni visualizzate per l'installazione della macchina.

Il ciclo di primo utilizzo serve a sciacquare la macchina e preparare il sistema di riscaldamento.

Suivre les instructions à l'écran pour configurer la machine.

Le premier cycle d'utilisation consiste à rincer la machine et à amorcer le système de chauffe.



5 Seguire la Guida rapida visualizzata.

È possibile impostare manualmente la durezza dell'acqua o utilizzare il valore predefinito. L'impostazione può essere regolata nel menu.

Suivez le guide de démarrage rapide à l'écran.

La durezza de l'eau peut être configurée manuellement ou la valeur par défaut peut être utilisée. Le paramètre peut être réglé depuis le menu.



6 Per spegnere la macchina, premere il pulsante di accensione. È possibile interrompere qualsiasi preparazione spegnendo la macchina.

Appuyez sur le bouton d'alimentation pour mettre la machine hors tension.

Toute recette de boisson peut être interrompue en éteignant la machine.

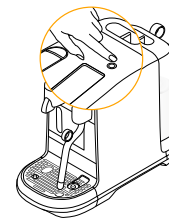

Selezione e menu bevande / Carte des boissons et sélection

Menù bevande Carte des boissons

MENU
MENU



Acqua calda

Toccare per avviare o interrompere manualmente il flusso. Max. 200 ml

Eau chaude

Appuyez pour démarrer et arrêter manuellement. 200 ml maximum.

Far scorrere il dito verso l'alto e il basso sul touchscreen per navigare nel menu.

Faites défiler vers le haut ou vers le bas sur l'écran tactile pour parcourir la carte.

Toccare per selezionare un'opzione.

Appuyez sur l'écran pour sélectionner.

Conferma della bevanda Confirmation de la boisson

Esci
Quitter

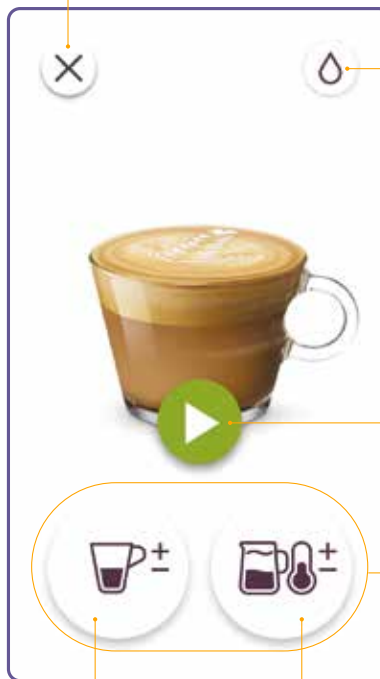

Acqua calda
Eau chaude

Toccare per avviare
Appuyez pour commencer

Regolazioni della bevanda
Ajustements de la boisson

Impostazioni caffè
Paramètres de café

Impostazioni latte
Paramètres du lait

Regolazioni della bevanda / Ajustements de la boisson

Lunghezza caffè Régler le volume de café



Livello densità schiuma di latte Régler le niveau de mousse de lait



Temperatura latte Régler la température du lait

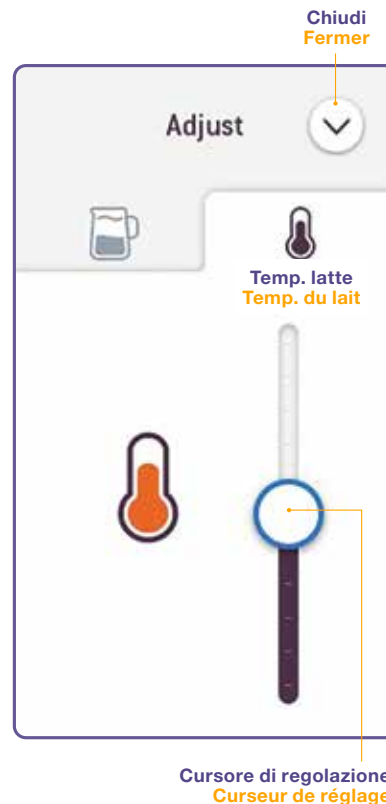

- 1 Far scorrere il cerchio su e giù per effettuare la regolazione. La tacca sulla barra corrisponde all'impostazione predefinita per la bevanda.

Faites glisser le curseur vers le haut ou vers le bas pour régler. L'encoche présente sur la barre correspond au réglage par défaut de la boisson.

- 2 Toccare **+** per salvare l'impostazione personalizzata della bevanda, che verrà poi visualizzata nel Menu bevande.

Appuyez sur **+** pour enregistrer votre réglage personnalisé. La boisson personnalisée s'affiche dans la Carte des boissons.

IT Preparazione di un caffè con latte / Réaliser un café au lait

FR

Erogazione in corso Écoulement de la boisson

Esci
Quitter



Erogazione
del caffè
Écoulement
du café

Montatura
del latte
Moussage
du lait

L'erogazione del
caffè e la montatura
del latte inizieranno
contemporaneamente.

*L'extraction du café
et le moussage
du lait démarrent
simultanément.*

**Entrambe le
procedure
termineranno
automaticamente.**

In alternativa,
toccare l'icona per
interrompere la
relativa procedura.

**Le café et le
lait s'arrêtent
automatiquement.**

Sinon, appuyez sur
l'icône pour arrêter.

Preparazione completata Café terminé

Esci
Quitter



Aggiungere caffè

(insérer une nouvelle capsule e avviare l'erogazione del caffè)

Ajouter du café

(insérez une nouvelle capsule et lancez une nouvelle extraction)

Acqua calda

Toccare per
avviare o
interrompere
manualmente il
flusso.

Eau chaude

Appuyez pour
démarrer
et arrêter
manuellement.

**Montatura del
latte terminata
Moussage du
lait terminé**

Icone
Icônes



**Avanti
Suivant**



**Indietro
Retour**



**Chiudi
Fermer**



**Salta
Ignorer**



**Salva
aggiornamento
Mettre à jour**



**Menu
Menu**



**Informazioni
Informations**



**Salva
Enregistrer**



**Elimina
Supprimer**

Preparazione di un caffè / Réaliser un café

Conferma della bevanda
Confirmation de la boisson

Esci
Quitter

Acqua calda
Eau chaude



Impostazioni caffè
Paramètres de café

Erogazione in corso
Paramètres de café

Esci
Quitter



Erogazione del caffè
Écoulement du café

Preparazione completata
Écoulement du café terminé

Esci
Quitter

Acqua calda
Eau chaude



Aggiungere caffè

(insérer une nouvelle capsule e avviare l'erogazione del caffè)





Ajouter du café

(insérez une nouvelle capsule et lancez une nouvelle extraction)

L'erogazione del caffè termina automaticamente. In alternativa, toccare l'icona per interrompere la relativa procedura.

L'écoulement du café s'arrête automatiquement. Sinon, appuyez sur l'icône pour arrêter.

IT Suggerimenti sulla preparazione del caffè / FR Conseils de préparation du café

-  **Per garantire condizioni** igieniche ottimali, si consiglia vivamente di non riutilizzare una capsula usata.
Pour des raisons d'hygiène, il est fortement recommandé de ne pas réutiliser de capsules usagées.
-  **Per una schiuma di latte ottimale**, utilizzare latte UHT intero o parzialmente scremato o latte pastorizzato a temperatura refrigerata (circa 4-6 °C).
Pour obtenir la meilleure mousse de lait possible, utilisez du lait pasteurisé entier ou demi-écrémé UHT à température réfrigérée (entre 4 et 6°C environ).
-  **Puoi usare latte di** soia, mandorla o avena per le tue preparazioni.
Vous pouvez utiliser une boisson au lait de soja, d'amande ou d'avoine pour vos préparations.
-  **Avvertenza :** le bevande a base vegetale contengono allergeni (es: soia, mandorla, glutine) e devono essere maneggiate con cura da persone che soffrono di allergie alimentari.
Avvertissement : les boissons d'origine végétale contiennent des allergènes (ex : soja, amande, gluten) et doivent être manipulées avec précaution par les personnes souffrant d'allergies alimentaires.

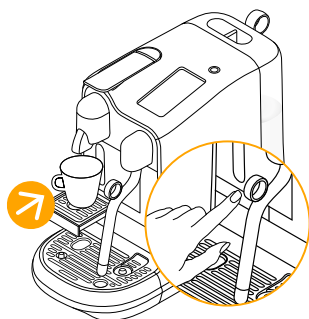

Quando si utilizzano le tazzine, installare sempre l'apposito supporto.
Si vous utilisez des tasses plus petites, utilisez le support de tasses.

Il volume della schiuma dipende dalla natura della bevanda utilizzata e dalla sua temperatura.
Le volume de la mousse dépend de la nature de la boisson utilisée et de sa température.

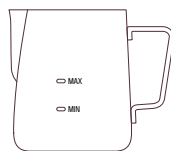

Usare esclusivamente il bricco fornito per la montatura del latte.
Utilisez uniquement le pichet à lait fourni pour le moutage du lait.

-  **Attenzione: non riempire il bricco per il latte oltre il livello massimo indicato all'interno e all'esterno.**
Attention: ne remplissez pas le pichet à lait au-delà du niveau maximum indiqué à l'intérieur et à l'extérieur du pichet.

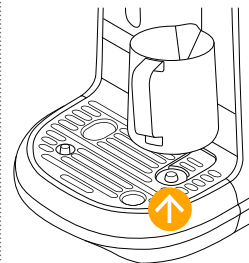

Controllare sempre che il bricco per il latte sia posizionato sul sensore di temperatura del vassoio raccogliogocce quando si monta il latte.
Vérifiez que le pichet à lait est toujours placé sur le capteur de température du bac d'égouttement lors de la préparation de la mousse de lait.

Regolazione del caffè / caffè con latte Ajustement des boissons au café classiques / au lait

Caffè Café standard	Lunghezza del caffè Volume de café	Caffè con latte Café au lait	Impostazioni Réglages
 Ristretto Ristretto	Da 10 a 30 ml De 10 à 30 ml	Lunghezza caffè Volume de café	7 livelli, da 15 a 130 ml 7 niveaux de 15 à 130 ml
 Espresso Espresso	Da 30 a 70 ml De 30 à 70 ml	Quantità acqua calda Volume d'eau chaude	7 livelli, da 50 a 200 ml 7 niveaux de 50 à 200 ml
 Lungo Lungo	Da 70 a 130 ml De 70 à 130 ml	Temperatura latte Température du lait	11 livelli, da 50 a 76 °C 11 niveaux de 50 à 76 °C
		Schiuma di latte Mousse de lait	8 livelli, da 2 a 30 mm 8 niveaux de 2 à 30 mm

Livelli del latte Niveaux de lait			Latte Macchiato Latte Macchiato
Flat White Flat White	Café Latte Café Latte	Cappuccino Cappuccino	
			
Min Min	Min Min	Min Min	Max Max

Pulizia giornaliera / Nettoyage quotidien

IT

FR

i **Non utilizzare solventi**, spugne o detersivi in crema forti o abrasivi durante la pulizia. Non mettere nessun componente in lavastoviglie ad eccezione della punta del tubo per il vapore.
N'utilisez pas de solvant fort ou abrasif, d'éponges ou de crèmes à récurer lors du nettoyage. Ne mettez aucune pièce dans le lave-vaisselle, à l'exception de l'embout de la buse vapeur qui a été retiré.

i **Non immergere** l'apparecchio o i componenti in acqua o altri liquidi.
Ne plongez jamais l'appareil ou toute pièce de l'appareil dans de l'eau ou tout autre liquide.

1 **Selezionare Pulisci lancia** vapore dal MENU e seguire i passaggi visualizzati.

Sélectionnez Nettoyage buse vapeur dans le MENU et suivez les étapes à l'écran.

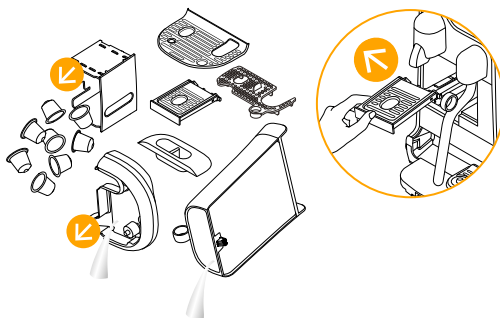

2 **La pulizia quotidiana** deve essere effettuata nell'ambito di una regolare routine di manutenzione, per garantire condizioni igieniche ottimali. Si consiglia vivamente di svuotare e pulire il contenitore delle capsule ogni giorno. Rimuovere e pulire il supporto per tazzine e pulire l'interno della macchina. Rimuovere e pulire il serbatoio dell'acqua con un detergente inodore e risciacquare con acqua calda. La punta del tubo per il vapore può essere messa in lavastoviglie per la pulizia. Posizionare la punta su un cestello per lavastoviglie ed eseguire un ciclo normale per ottenere i migliori risultati.

Le nettoyage quotidien doit être effectué dans le cadre d'une routine d'entretien régulière, afin de garantir des conditions hygiéniques satisfaisantes. Il est fortement recommandé de vider et de nettoyer le conteneur de capsules tous les jours. Retirez et nettoyez le support de tasse puis essuyez l'intérieur de la machine. Enlevez et nettoyez le réservoir d'eau avec un détergent inodore puis rincez à l'eau tiède. L'embout de la buse vapeur peut être placé dans le lave-vaisselle pour être nettoyé. Placez-le sur un picot du panier du lave-vaisselle et lancez un cycle normal pour de meilleurs résultats.

3 **Risciacquare e asciugare** il bricco per il latte dopo ogni utilizzo. Se necessario, utilizzare un detergente delicato.

Rincez et séchez le pichet à lait après chaque utilisation. Si nécessaire, utilisez un détergent doux.



4 **Asciugare tutti i componenti** con un panno morbido e pulito e riassemblare la macchina. Pulire il beccuccio di uscita del caffè e la macchina regolarmente utilizzando un panno umido pulito.

Séchez toutes les pièces avec un chiffon doux et propre et remontez la machine. Nettoyez régulièrement la sortie de café et la machine avec un chiffon humide et propre.

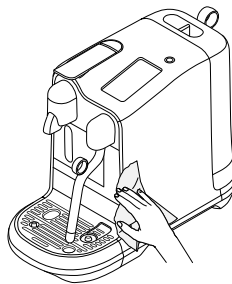

Toccare per selezionare e seguire le istruzioni visualizzate.



Pulisci lancia vapore

Eseguire la procedura quotidianamente per pulire i condotti del vapore, la lancia vapore e prevenire ostruzioni.



Sciacqua lancia vapore

Utilizzare questa opzione quando necessario per disostruire la lancia vapore.



Decalcifica

Consente di rimuovere eventuali accumuli di calcare. Consultare le istruzioni per la decalcificazione nella pagina seguente.



Durezza dell'acqua

Consente di impostare il livello di durezza dell'acqua.



Ciclo di risciacquo

Selezionare questa opzione se la macchina non è stata utilizzata per un lungo periodo di tempo.



Ciclo di svuotamento

Utilizzare questa opzione quando non si utilizzerà la macchina per un periodo di tempo oppure per la protezione antigelo.



Guida rapida

Riprodurre nuovamente la Guida rapida.



Lingua

Consente di modificare la lingua.



Ripristino impostazioni di fabbrica

Consente di cancellare tutte le impostazioni personalizzate e riporta l'unità alle impostazioni di fabbrica.

Appuyez pour sélectionner et suivez les instructions à l'écran.



Nettoyage buse vaporeur

À faire tous les jours pour nettoyer le circuit de vaporeur, la buse vaporeur et éviter les blocages.



Rinçage buse à vaporeur

Utilisez si besoin pour éliminer tout blocage survenant dans la buse vaporeur.



Détartrage

Élimine le tartre accumulé. Reportez-vous aux instructions de détartrage à la page suivante.



Dureté de l'eau

Réinitialise le niveau de dureté de l'eau.



Cycle de rinçage

À utiliser lorsque la machine n'a pas été utilisée pendant une période prolongée.



Cycle de vidange

À effectuer avant de stocker la machine pour une période de non-utilisation ou pour la protéger contre le gel.



Guide de démarrage rapide

Consultez à nouveau le Guide de démarrage rapide.



Langue

Modifiez la langue de la machine.



Réinitialisation

Efface tous les réglages et réinitialise la machine sur les réglages d'usine.

Decalcificazione / Détartrage



Durata circa 15 minuti.
Durée environ 15 minutes.



Leggere le informazioni importanti riportate sulla confezione del decalcificante e fare riferimento alla tabella per la frequenza di utilizzo. La soluzione decalcificante può causare danni. Evitare il contatto con occhi, pelle e altre superfici. Non utilizzare mai prodotti diversi dal kit di decalcificazione *Nespresso*, disponibile presso *Nespresso*, per evitare di danneggiare la macchina. La tabella seguente riporta la frequenza necessaria con cui eseguire la decalcificazione per garantire un funzionamento ottimale della macchina, in base alla durezza dell'acqua. Per qualsiasi domanda relativa alla decalcificazione, contattare *Nespresso*.

Lisez l'avertissement important sur l'emballage du détartrant et reportez-vous au tableau concernant la fréquence d'utilisation. La solution détartrante peut être nocive. Évitez le contact avec les yeux, la peau et les surfaces. N'utilisez jamais d'autre produit que le kit de détartrage *Nespresso* disponible auprès de *Nespresso* pour éviter d'endommager votre machine. Le tableau suivant indique la fréquence de détartrage nécessaire au fonctionnement optimal de votre machine, en fonction de la dureté de l'eau. Pour toute autre question concernant le détartrage, veuillez contacter *Nespresso*.

Decalcificazione: rimuove l'accumulo di calcare, preserva l'aroma del caffè e previene danni alla macchina. La frequenza dipende dalla durezza dell'acqua e da quanto viene utilizzata la macchina. Eseguire la decalcificazione quando indicato sul touchscreen. La macchina smette di funzionare se il ciclo di decalcificazione non viene eseguito dopo 30 preparazioni. Viene visualizzato un conto alla rovescia che mostra il numero di preparazioni rimanenti al blocco della macchina.

Détartrage: cette opération élimine les dépôts de tartre, préserve le goût du café et évite que votre machine soit endommagée. La fréquence dépend de la dureté de l'eau et du nombre d'utilisations. Procédez au détartrage lorsque l'invite s'affiche à l'écran. La machine cesse de fonctionner si le cycle de détartrage n'a pas été effectué après 30 utilisations. Un compte à rebours de « verrouillage » apparaît vous avertissant du nombre d'utilisations restantes avant le blocage de votre machine.



Accedere al Menu

e selezionare Decalcifica. Seguire le istruzioni visualizzate.









Accédez au menu

et sélectionnez Détartrage. Suivez les instructions à l'écran.

Livelli di durezza dell'acqua / Niveaux de dureté de l'eau

Durezza dell'acqua / Dureté de l'eau

	App.	fH	dH	Decalcifica dopo / Détartrer après	CaCO ₃	 (40 ml)
	Level 0	<5	<3	< 50 mg/l	2 200	
	Level 1	>7	>4	> 70 mg/l	1 600	
	Level 2	>13	>7	> 130 mg/l	1 100	
	Level 3	>25	>14	> 250 mg/l	800	
	Level 4	>38	>21	> 380 mg/l	600	

fH Grado francese / Degré français

dH Grado tedesco / Degré allemand

CaCO₃ Carbonato di calcio / Carbonate de calcium

IT Risoluzione dei problemi

Schermo/pulsanti non illuminati.	<ul style="list-style-type: none">- La macchina si spegne automaticamente.- Premere il pulsante di alimentazione per accendere la macchina.	<ul style="list-style-type: none">- Controllare la presa e la spina.
Non viene erogato vapore o acqua calda.	<ul style="list-style-type: none">- La macchina è spenta. Premere il pulsante di alimentazione per accendere la macchina.	<ul style="list-style-type: none">- Controllare la presa e la spina.
Non esce caffè, non esce acqua, il flusso del caffè è anormale.	<ul style="list-style-type: none">- Verificare che il serbatoio dell'acqua sia posizionato correttamente. Se è vuoto, riempirlo con acqua fresca potabile.	<ul style="list-style-type: none">- Eseguire la decalcificazione, se necessario.
Il caffè non è abbastanza caldo.	<ul style="list-style-type: none">- Preriscaldare la tazza usando il pulsante dell'acqua calda.	<ul style="list-style-type: none">- Eseguire la decalcificazione, se necessario.
La leva di inserimento della capsula non si chiude completamente.	<ul style="list-style-type: none">- Svuotare il contenitore delle capsule usate.	<ul style="list-style-type: none">- Verificare che le capsule non si blocchino all'interno della macchina (Nota: non inserire le dita nella macchina).
Perdita (acqua sotto la macchina).	<ul style="list-style-type: none">- Svuotare il vassoio raccogliogocce, se pieno.- Verificare che il vassoio raccogliogocce sia inserito correttamente.	<ul style="list-style-type: none">- Se il problema persiste, contattare <i>Nespresso</i>.
Nessun flusso di caffè, l'acqua entra direttamente nel contenitore delle capsule usate (nonostante la capsula sia inserita).	<ul style="list-style-type: none">- Verificare che la leva sia chiusa.	<ul style="list-style-type: none">- Svuotare il contenitore delle capsule usate e verificare che non vi siano capsule bloccate all'interno della macchina (NOTA: non inserire le dita nella macchina). Se il problema persiste, contattare <i>Nespresso</i>.
Il display è scuro. Non si riesce a vedere/leggere.	<ul style="list-style-type: none">- La luminosità dello schermo è impostata su un valore basso.- Premere il pulsante di alimentazione per accenderlo.	<ul style="list-style-type: none">- Regolare la luminosità dello schermo. Accedere al menu e selezionare Luminosità schermo.
Il messaggio Riempire il serbatoio dell'acqua rimane visualizzato sullo schermo (il serbatoio dell'acqua è pieno).	<ul style="list-style-type: none">- Verificare che il serbatoio dell'acqua sia posizionato correttamente.	<ul style="list-style-type: none">- Se il problema persiste, contattare <i>Nespresso</i>.
Viene visualizzato l'avviso di decalcificazione.	<ul style="list-style-type: none">- Eseguire la decalcificazione della macchina	<ul style="list-style-type: none">- Accedere al menu e selezionare Decalcifica. Seguire le istruzioni sullo schermo.
La macchina è accesa ma smette di funzionare.	<ul style="list-style-type: none">- Premere il pulsante di alimentazione per spegnere la macchina.- Attendere 1 ora e accendere la macchina premendo il pulsante di alimentazione.	<ul style="list-style-type: none">- Se il problema persiste, contattare <i>Nespresso</i>.
Il touchscreen non funziona.	<ul style="list-style-type: none">- Premere il pulsante di alimentazione per spegnere la macchina. Premere nuovamente il pulsante di alimentazione per accendere la macchina.	<ul style="list-style-type: none">- Se il problema persiste, contattare <i>Nespresso</i>.
Il touchscreen è in Modalità in-store.	<ul style="list-style-type: none">- Per uscire dalla modalità in-store, premere il pulsante di alimentazione e spegnere la macchina. Premere di nuovo il pulsante di alimentazione per accendere la macchina.	

Risoluzione dei problemi relativi alla preparazione della schiuma di latte IT

Il ciclo di montatura del latte non parte.	<ul style="list-style-type: none">- Verificare che il serbatoio dell'acqua sia posizionato correttamente. Se è vuoto, riempirlo con acqua fresca potabile.- Verificare che la punta della lancia vapore sia pulita e che la lancia sia abbassata.	
La schiuma di latte non è ottimale.	<ul style="list-style-type: none">- Per una schiuma di latte ottimale, utilizzare latte UHT intero o parzialmente scremato o latte pastorizzato a temperatura refrigerata (circa 4-6 °C). Il risultato migliore si ottiene appena si apre la confezione del latte.- Controllare l'impostazione relativa alla montatura del latte.	<ul style="list-style-type: none">- Utilizzare il bricco per il latte fornito.- Pulire il bricco per il latte e la lancia vapore dopo ogni utilizzo.- Completare il ciclo di pulizia della lancia vapore. Accedere al menu e selezionare pulisci lancia vapore, quindi seguire le istruzioni visualizzate.
Il vapore è troppo liquido.	<ul style="list-style-type: none">- Usare acqua fresca potabile.	<ul style="list-style-type: none">- Non utilizzare acqua altamente filtrata, demineralizzata o distillata.
Il latte fuoriesce dal bricco.	<ul style="list-style-type: none">- Riempire il bricco per il latte con la quantità di latte appropriata. NON superare il livello MAX.- I livelli minimo e massimo sono indicati all'interno e all'esterno del bricco per il latte.	<ul style="list-style-type: none">- Per evitare fuoriuscite, ridurre la quantità di latte iniziale e/o ridurre il livello di schiuma. Ciò varia in base al tipo di latte.
Il latte è troppo caldo.	<ul style="list-style-type: none">- Utilizzare il bricco per il latte fornito.- Controllare che il bricco per il latte sia posizionato sul sensore di temperatura del vassoio raccogliocce.- Verificare che il sensore di temperatura del vassoio raccogliocce sia pulito e asciutto.	<ul style="list-style-type: none">- Diminuire l'impostazione della temperatura del latte.
Il latte non è abbastanza caldo.	<ul style="list-style-type: none">- Preriscaldare la tazza.- Utilizzare il bricco per il latte fornito.- Controllare che il bricco per il latte sia posizionato sul sensore di temperatura del vassoio raccogliocce.	<ul style="list-style-type: none">- Aumentare l'impostazione della temperatura del latte.- Controllare che la punta della lancia vapore non sia ostruita.
Viene visualizzato l'avviso Pulisci lancia vapore.	<ul style="list-style-type: none">- Pulire la lancia vapore.	<ul style="list-style-type: none">- Accedere al menu e selezionare Pulisci lancia vapore. Seguire le istruzioni visualizzate.

FR Résolution des problèmes

Écran / boutons non allumés.	<ul style="list-style-type: none">- La machine s'ÉTEINT automatiquement.- Appuyez sur le bouton d'alimentation pour mettre la machine en marche.	<ul style="list-style-type: none">- Vérifiez la prise électrique : fiche, tension, fusible.
Aucune vapeur ni eau chaude.	<ul style="list-style-type: none">- La machine est ÉTEINTE. Appuyez sur le bouton d'alimentation pour mettre la machine en marche.	<ul style="list-style-type: none">- Vérifiez la prise électrique : fiche, tension, fusible.
Pas de café, pas d'eau, débit de café inhabituel.	<ul style="list-style-type: none">- Vérifiez si le réservoir d'eau est placé correctement ; s'il est vide, le remplir d'eau potable fraîche.	<ul style="list-style-type: none">- Détartrez la machine si nécessaire.
Le café n'est pas assez chaud.	<ul style="list-style-type: none">- Préchauffez la tasse à l'aide du bouton d'eau chaude.	<ul style="list-style-type: none">- Détartrez la machine si nécessaire.
Le levier à capsules ne se ferme pas complètement.	<ul style="list-style-type: none">- Videz le récipient à capsules	<ul style="list-style-type: none">- Vérifiez que les capsules ne sont pas bloquées à l'intérieur de la machine. (Remarque : ne pas mettre vos doigts à l'intérieur de la machine)
Fuite (eau sous la machine).	<ul style="list-style-type: none">- Videz le bac d'égouttement s'il est plein.- Vérifiez que le bac d'égouttement est bien inséré.	<ul style="list-style-type: none">- Si le problème persiste, veuillez contacter <i>Nespresso</i>.
Pas de débit de café, l'eau va directement dans le récipient à capsules (alors que la capsule est insérée).	<ul style="list-style-type: none">- Vérifiez que le levier à capsules est fermé.	<ul style="list-style-type: none">- Videz le récipient à capsules et vérifiez si une capsule est bloquée à l'intérieur de la machine. (REMARQUE : ne mettez pas vos doigts à l'intérieur de la machine) Si le problème persiste, veuillez contacter <i>Nespresso</i>.
L'affichage est faible et difficile à voir / lire.	<ul style="list-style-type: none">- La luminosité de l'écran est définie sur un réglage bas.- Appuyez sur le bouton d'alimentation pour mettre sous tension.	<ul style="list-style-type: none">- Réglez la luminosité de l'écran. Accédez au menu et sélectionnez Luminosité de l'écran.
L'invite Remplir le réservoir d'eau reste affichée à l'écran (le réservoir d'eau est plein).	<ul style="list-style-type: none">- Vérifiez si le réservoir d'eau est placé correctement.	<ul style="list-style-type: none">- Si le problème persiste, veuillez contacter <i>Nespresso</i>.
L'alerte de détartrage s'affiche.	<ul style="list-style-type: none">- Détartrez la machine.	<ul style="list-style-type: none">- Accédez au menu et sélectionnez Détartrage. Suivez les instructions à l'écran.
La machine est sous tension mais ne fonctionne pas.	<ul style="list-style-type: none">- Appuyez sur le bouton d'alimentation pour éteindre la machine.- Attendez 60 minutes puis appuyez sur le bouton d'alimentation pour mettre la machine en marche.	<ul style="list-style-type: none">- Si le problème persiste, veuillez contacter <i>Nespresso</i>.
L'écran tactile ne fonctionne pas.	<ul style="list-style-type: none">- Appuyez sur le bouton d'alimentation pour éteindre la machine.- Appuyez à nouveau sur le bouton d'alimentation pour mettre la machine en marche.	<ul style="list-style-type: none">- Si le problème persiste, veuillez contacter <i>Nespresso</i>.
L'écran tactile est en mode démo.	<ul style="list-style-type: none">- Pour quitter le mode démo, appuyez sur le bouton d'alimentation pour éteindre la machine. Appuyez à nouveau sur le bouton d'alimentation pour mettre la machine en marche.	

Le cycle de vapeur de lait ne démarre pas.

- Vérifiez si le réservoir d'eau est placé correctement ; s'il est vide, le remplir d'eau potable fraîche.
- Vérifiez si l'embout de la buse vapeur est bouché et assurez-vous que la buse est abaissée.

La qualité de la mousse n'est pas conforme aux normes.

- Veillez à utiliser du lait pasteurisé entier ou demi-écrémé à température réfrigérée (entre 4 et 6 °C). Pour un meilleur résultat, le lait utilisé doit provenir d'une bouteille venant d'être ouverte.
- Vérifiez le réglage de la mousse de lait.
- Utilisez le pichet à lait fourni.
- Nettoyez le pichet à lait et la buse vapeur après chaque utilisation.
- Procédez au cycle de nettoyage de la buse vapeur. Accédez au menu et sélectionnez Nettoyage buse vapeur, puis suivez les instructions à l'écran.

La vapeur contient beaucoup d'eau.

- Utilisez de l'eau potable fraîche.
- N'utilisez pas d'eau fortement filtrée, déminéralisée ou distillée.

Le lait déborde.

- Remplissez le pichet du volume de lait approprié. NE remplissez PAS au-dessus du niveau MAX.
- Les niveaux minimum et maximum sont indiqués à l'intérieur et à l'extérieur du pichet.
- Pour arrêter le débordement, réduisez le volume initial de lait et / ou diminuez le niveau de mousse. Ces éléments varient selon le type de lait.

La température du lait est trop élevée.

- Utilisez le pichet à lait fourni.
- Vérifiez que le pichet à lait est placé correctement sur le capteur de température du pichet à lait dans le bac d'égouttement.
- Vérifiez que le capteur de température dans le bac d'égouttement est propre et sec.
- Réduisez le réglage de température du lait.

La température du lait est trop basse.

- Préchauffez la tasse.
- Utilisez le pichet à lait fourni.
- Vérifiez que le pichet à lait est placé sur le capteur de température dans le bac d'égouttement.
- Augmentez le réglage de température du lait.
- Vérifiez si l'embout de la buse vapeur est bouché.

L'alerte Nettoyage buse vapeur s'affiche.

- Nettoyez la buse vapeur.
- Accédez au menu et sélectionnez Nettoyage buse vapeur. Suivez les instructions à l'écran.

IT

Smaltimento e protezione ambientale /

FR

Élimination et protection de l'environnement



L'apparecchio contiene materiali di valore che possono essere recuperati o riciclati. La differenziazione dei materiali di scarto restanti semplifica il riciclo delle materie prime di valore. Lasciare l'elettrodomestico presso il punto di raccolta più vicino. È possibile ottenere informazioni sullo smaltimento dalle autorità locali.

Votre appareil contient des matériaux de valeur qui peuvent être réutilisés ou recyclés. Le tri des déchets restants selon leur type facilite le recyclage des matières premières de valeur. Déposez votre appareil à un point de collecte. Pour plus d'informations sur l'élimination des déchets, adressez-vous à vos autorités locales.

Contattare Nespresso / Contacter Nespresso

Dal momento che potremmo non aver previsto tutti gli usi della macchina, per ulteriori informazioni, in caso di problemi o semplicemente per ricevere qualche consiglio, contattare Nespresso o il rappresentante autorizzato Nespresso. È possibile trovare i dettagli di contatto Nespresso o del rappresentante autorizzato Nespresso nella cartella "Benvenuto in Nespresso" nella macchina o su [nespresso.com](https://www.nespresso.com)

Nous n'avons peut-être pas prévu toutes les utilisations de votre appareil, aussi pour toute demande d'informations, en cas de problème ou simplement pour obtenir des conseils, veuillez contacter le Club Nespresso ou votre revendeur Nespresso agréé. Les coordonnées de votre Club Nespresso ou de votre revendeur Nespresso agréé sont indiquées dans le guide « Bienvenue chez Nespresso » dans la boîte de votre machine ou sur le site Internet [nespresso.com](https://www.nespresso.com)

Sage garantisce questo prodotto contro difetti di conformità (di fabbricazione o dei materiali) per un periodo di 2 anni. Poiché il periodo di garanzia ha inizio dalla data di acquisto, Sage richiede la presentazione della prova di acquisto originale per accertare la data.

Durante il periodo di garanzia, Sage riparerà o sostituirà qualsiasi prodotto difettoso, senza alcun costo per il proprietario. I prodotti sostitutivi o i componenti riparati saranno coperti esclusivamente da sei mesi di garanzia o dal periodo rimanente della garanzia originale, se più lungo.

La presente garanzia limitata non si applica ad alcun difetto derivante da negligenza, incidente, uso improprio o qualsiasi altro motivo al di fuori del ragionevole controllo di Sage, incluso ma non limitato a: normale usura, negligenza o mancata osservanza delle istruzioni del prodotto, manutenzione impropria o inadeguata, accumulo di calcio o decalcificazione, collegamento a un'alimentazione non corretta, modifica o riparazione non autorizzata del prodotto, uso a fini commerciali, incendi, fulmini, inondazioni o altre cause esterne.

Questa garanzia è valida solo nel paese di acquisto o in altri paesi in cui Sage vende o offre servizi relativi allo stesso modello di macchina con specifiche tecniche identiche. Il servizio di garanzia al di fuori del paese di acquisto è limitato ai termini e alle condizioni della garanzia corrispondente nel paese di servizio. Qualora il costo delle riparazioni o della sostituzione non fosse coperto dalla garanzia, Sage avviserà il proprietario e il costo verrà addebitato al proprietario stesso.

La presente garanzia limitata costituisce la piena estensione della responsabilità di Sage, a prescindere dalla causa. Fatta eccezione per quanto consentito dalla legge vigente, i termini della presente garanzia limitata non escludono, limitano o modificano i diritti legali obbligatori applicabili alla vendita di questo prodotto e si aggiungono a tali diritti.

Se si ritiene che il prodotto sia difettoso, contattare *Nespresso* o Sage per istruzioni su come procedere con la riparazione. Per i dettagli di contatto, visitare il sito www.nespresso.com

Garantie limitée

Sage garantit ce produit contre les défauts matériels et de fabrication pour une période de 2 ans. La période de garantie débute à la date d'achat et Sage exige la présentation de la preuve d'achat originale pour déterminer la date.

Pendant la période de garantie, Sage répare ou remplace tout produit défectueux à sa seule discrétion, sans frais pour le propriétaire. Les produits de remplacement et les pièces réparées ne seront garantis que pour la portion non expirée de la garantie originale ou pour six mois, selon la durée la plus élevée.

Cette garantie limitée ne s'applique pas à tout défaut résultant d'une négligence, d'un accident, d'une mauvaise utilisation ou de toute autre raison échappant au contrôle raisonnable de Sage, y compris, mais sans s'y limiter : l'usure normale, la négligence ou le non-respect des instructions du produit, un entretien incorrect ou inapproprié, les dépôts de calcium ou le détartage, le raccordement à une alimentation électrique inappropriée, une modification ou réparation du produit non autorisée, une utilisation commerciale, un incendie, la foudre, une inondation ou toute autre cause extérieure.

Cette garantie est valable uniquement dans le pays d'achat ou dans tout autre pays où Sage vend ou propose l'entretien du même modèle doté de spécifications techniques identiques. Le service de garantie en dehors du pays d'achat est limité aux conditions générales de la garantie correspondante dans le pays de service. Si le coût des réparations ou du remplacement n'est pas couvert par la présente garantie, Sage en avisera le propriétaire et le coût sera à la charge de ce dernier.

La présente garantie limitée couvre l'intégralité de la responsabilité de Sage, quelle que soit la cause. Sauf dans la mesure autorisée par la loi applicable, les conditions de cette garantie limitée n'excluent, ne restreignent ou ne modifient pas les droits légaux obligatoires applicables à la vente de ce produit et s'ajoutent à ces droits.

Si vous pensez que votre produit est défectueux, veuillez contacter *Nespresso* ou Sage pour savoir comment procéder à une réparation. Veuillez consulter notre site Internet www.nespresso.com pour obtenir nos coordonnées.

Nespresso Sage Creatista Pro

Nespresso Sage Creatista Pro

Gefeliciteerd met jouw aankoop van de **Nespresso Sage Creatista Pro**, de machine waarmee je koffie met opgeschuimde melk van professionele kwaliteit kunt maken.

Tillykke med din nye Nespresso Creatista Pro – en kaffemaskine til fremstilling af professionelle kaffedrikke.

NL Inhoud van de verpakking DK Indhold i pakken



- 1 **Creatista Pro**-koffiemachine
Creatista Pro-kaffemaskine



- 2 **Capsuleset**
En **prøvepakke** Nespresso-kapsler



- 3 **Melkan**
Mælkekande



- 4 **Nespresso**-welkomstbrochure
Introduktionsbrochure til Nespresso

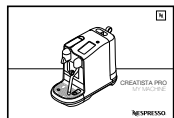

- 5 **Gebruiksaanwijzing**
Brugervejledning



- 6 **1 x waterhardheid teststrookje**, in de gebruiksaanwijzing
1 striimmel til test af vandets hårdhed
(i brugervejledningen)

Creatista Pro

DE BELEVING VAN KLASSIEKE ESPRESSOKOFFIE

Met het Nespresso Original systeem word je uitgenodigd om te genieten van de essentie van een espresso, met of zonder melk. Geïnspireerd door de traditie van de Italiaanse koffie, garandeert dit systeem een tijdloze ervaring met één druk op de knop. De machines en capsules van Nespresso Original bieden een scala aan aroma's om aan iedere smaak te voldoen. Een normale espresso of lungo, zwart of een koffierecept, altijd romig of met een zachte crema. Dit wordt alleen mogelijk gemaakt door de druk van 19 bar van de machine. Deze haalt al het aroma uit elke capsule en brengt het over naar jouw kopje. Nespresso Original, klassiek op eigen manier.

DEN KLASSISKE ESPRESSO-OPELVELSE

Med Nespresso Original-systemet er du inviteret til at nyde essensen af en espresso, med eller uden mælk. Inspireret af de italienske kaffetraditioner, hvilket er en tidsløs oplevelse, blot ved et enkelt tryk på knappen. Nespresso Original-maskiner og kaffekapsler tilbyder et bredt udvalg af aromaer, som passer til alle kaffesmag. Espresso eller lungo, sort kaffe eller som en kaffeopskrift, altid med en blød crema og lækkert skum. Dette er kun muligt at producere takket være de 19-bar tryk i hver maskine. Det ekstraherer de optimale smage i hver kaffekapsel. Nespresso Original, klassisk på sin egen måde.

Specificaties SNE900 Specifikationer for SNE900

~ 220–240 V, 50–60 Hz, 2300 W

P_{max} 19 bar/1,9 MPa

 ~6,65 kg / 14,7 lbs

 2 L / 68 fl.oz

  25,1 cm
9,8 in  41,8 cm
16,5 in  49,9 cm
19,6 in

<i>Veiligheidsvoorschriften / Sikkerhedsbemærkninger</i>	60
<i>Machine-onderdelen / Oversigt af maskinen</i>	67
<i>Eerste gebruik / Første brug</i>	68
<i>Koffiemenu / Drikkemenuen</i>	69
<i>Koffie-instellingen / Kaffeindstillinger</i>	70
<i>Kofife met melk bereiden / Kaffe med mælk</i>	71
<i>Koffie bereiden / Tilberedning af sort kaffe</i>	72
<i>Tips voor koffiebereiding / Tips til kaffebrygning</i>	73
<i>Standaard koffiebereiding / Sort kaffe</i>	73
<i>Dagelijkse reiniging / Daglig rengøring</i>	74
<i>Onderhoud / Vedligeholdelse</i>	75
<i>Ontkalken / Afkalkning</i>	76
<i>Waterhardheid / Vandets hårdhed</i>	76
<i>Probleemoplossing / Fejlfinding</i>	77
<i>Verwijdering en milieubescherming / Bortskaffelse og miljøoplysninger</i>	81
<i>Neem contact op met Nespresso / Kontakt Nespresso</i>	81
<i>Garantiebeperking / Begrænset garanti</i>	82



⚠ OPGELET: De veiligheidsvoorschriften zijn onderdeel van de machine. Lees ze aandachtig door voordat je de nieuwe machine voor het eerst gebruikt. Bewaar ze op een plek waar je ze later kunt terugvinden om te raadplegen.

⚠ OPGELET: Als dit symbool wordt gebruikt, raadpleeg dan de veiligheidsvoorschriften om mogelijk letsel en schade te voorkomen.

i INFORMATIE: Als dit symbool wordt gebruikt, lees dan de instructies voor een veilig en correct gebruik van de machine.

⚡ WAARSCHUWING: Als dit symbool wordt gebruikt, raapleeg de instructies

om risico's met betrekking tot elektriciteit die kunnen leiden tot persoonlijk letsel te voorkomen.

🔌 Gebruik de machine niet als het netsnoer beschadigd is.

De machine is bedoeld om dranken te bereiden volgens deze instructies.

- Gebruik de machine niet voor andere doeleinden dan waarvoor het bedoeld is.
- Gebruik de machine nooit in een kastje of afgesloten ruimte.
- Deze machine is uitsluitend ontworpen voor gebruik binnenshuis en onder normale temperatuur-omstandigheden.
- Bescherm de machine tegen direct zonlicht, spatwater en vocht.
- Deze machine is uitsluitend bedoeld voor huishoudelijk gebruik. De machine is

niet bedoeld voor gebruik in: personeelskeukens in winkels, bedrijven en andere werkomgevingen; boerderijen; in hotels, motels en andere logiesgelegenheden; in bed and breakfasts.

- Kinderen vanaf 8 jaar mogen deze machine gebruiken, zolang ze onder toezicht staan, instructies hebben gekregen over het veilige gebruik en de mogelijke gevaren begrijpen. Reiniging en onderhoud mogen niet worden uitgevoerd door kinderen, tenzij ze ouder zijn dan 8 jaar en onder toezicht staan van een volwassene.
- Houd de machine en het snoer buiten het bereik van kinderen jonger dan 8 jaar.
- Deze machine mag worden gebruikt door personen met een fysieke, zintuiglijke of verstandelijke beperking, of

met onvoldoende kennis of ervaring, zolang ze onder toezicht staan en instructies hebben gekregen over het veilige gebruik van de machine en de mogelijke gevaren.

- Zorgvuldig toezicht is vereist als de machine wordt gebruikt door of in aanwezigheid van kinderen, om te voorkomen dat er met de machine wordt gespeeld.
- De fabrikant aanvaardt geen enkele verantwoordelijkheid en de garantie is niet van toepassing bij commercieel gebruik, onjuist hanteren of onjuist gebruik, schade voortvloeiend uit gebruik voor andere doeleinden dan de machine bedoeld is, verkeerde bediening, niet-professionele reparaties of het niet opvolgen van de instructies.

Voorkom risico op elektrische schokken en brand.

- Bij noodgevallen: trek de stekker onmiddellijk uit het stopcontact.
- Sluit de machine alleen aan op daarvoor geschikte, eenvoudig bereikbare, gearde stopcontacten. Zorg ervoor dat het voltage van de voedingsbron overeenkomt met het voltage op het typeplaatje. De garantie vervalt bij gebruik van een ongeschikte voeding.

De machine mag pas na installatie worden aangesloten.

- Trek het snoer niet over scherpe randen, klem het niet vast en laat het niet hangen.
- Houd het snoer uit de buurt van hitte en vocht.

 Mocht het snoer beschadigd zijn, dan moet het worden vervangen door de fabrikant, de servicepartner of een gekwalificeerd persoon, om risico's uit te sluiten.

- Gebruik de machine niet als het netsnoer beschadigd is. Breng de machine naar **Nespresso** of naar een gemachtigde vertegenwoordiger van **Nespresso**.
- Mocht er een verlengsnoer nodig zijn, gebruik dan alleen een geaard verlengsnoer met een kabeldoorsnede van minstens 1,5 mm² of een vergelijkbaar ingangsvermogen.
- Plaats de machine niet op of naast hittebronnen zoals radiatoren, kookplaten, ovens, gasbranders of open vuur.

- Plaats de machine altijd op een horizontaal, stabiel en plat oppervlak. De ondergrond moet bestand zijn tegen hitte en vloeistoffen zoals water, koffie en ontkalkingsmiddel.
- Trek de stekker uit het stopcontact als de machine een lange tijd niet wordt gebruikt. Koppel de machine los door aan de stekker te trekken. Trek niet aan het snoer om beschadiging te voorkomen.
- Verwijder de stekker uit het stopcontact vóórdat je de machine reinigt of onderhoud pleegt en laat de machine afkoelen.
- Raak het snoer nooit aan met natte handen.
- Dompel de machine of delen ervan nooit onder in water of andere vloeistof.

- Plaats de machine of delen ervan nooit in de vaatwasser.
- Elektriciteit in combinatie met water is gevaarlijk en kan dodelijke elektrische schokken tot gevolg hebben.
- Open de machine niet. Gevaarlijke spanningen in de binnenkant!
- Steek niets in openingen. Dit kan brand of elektrische schokken veroorzaken.

Voorkom letsel bij gebruik van de machine.

- Als er koffievolumes hoger dan 150 ml zijn geprogrammeerd, laat de machine 5 minuten afkoelen voordat je het volgende kopje bereidt om het risico op oververhitting te voorkomen.
- Laat de machine niet onbeheerd achter tijdens gebruik.

- Gebruik de machine niet als het is beschadigd of niet optimaal werkt. Verwijder de stekker onmiddellijk uit het stopcontact. Neem contact op met **Nespresso** of een door **Nespresso** gemachtigde vertegenwoordiger om de machine te laten nakijken.
- ⚡ Een beschadigde machine kan elektrische schokken, brandwonden en brand veroorzaken.
- Sluit de hendel altijd volledig en open deze nooit tijdens gebruik. Dit kan brandwonden veroorzaken.
- Houd de vingers niet onder de koffiemitloop om verbranding te voorkomen.
- Steek de vingers niet in de capsulehouder. Gevaar voor letsel!
- Er kan water om de capsules vloeien als de messen niet perforeren. De machine kan zo beschadigd raken.
- Gebruik nooit capsules die beschadigd of vervormd zijn. Als een capsule de capsulehouder blokkeert, zet de machine dan uit en trek de stekker uit het stopcontact voordat je andere handelingen uitvoert. Neem contact op met **Nespresso** of een door **Nespresso** gemachtigde vertegenwoordiger.
- Verkeerd gebruik kan tot letsel leiden.
- Vul het waterreservoir alleen met vers drinkwater.
- Maak het waterreservoir leeg als de machine een tijd niet gebruikt (bijvoorbeeld tijdens een vakantie).
- Ververs het water in de watertank als je de machine bijvoorbeeld een weekend niet hebt gebruikt.
- Gebruik de machine niet zonder het lekbakje of lekrooster om morsen van vloeistoffen op de omliggende oppervlaktes te voorkomen.
- Gebruik geen sterke schoonmaakmiddelen of oplosmiddelen. Reinig de buitenkant met een vochtige doek en een mild schoonmaakmiddel.
- Reinig de machine uitsluitend met schone schoonmaakspullen.
- Gebruik geen schurende middelen aangezien deze het oppervlak van de machine kunnen beschadigen.
- Verwijder de beschermfolie als je de machine uitpakt en gooi deze weg.
- De machine is ontworpen voor **Nespresso** koffiecapsules, die exclusief verkrijgbaar zijn via **Nespresso** of een door **Nespresso** gemachtigde vertegenwoordiger.
- Koemelkdranken die met deze machine worden bereid zijn niet geschikt voor personen die lactose-intolerant of allergisch voor melk zijn, en voor kinderen onder de 3 jaar.
- Alle machines van **Nespresso** worden uitvoerig getest. De betrouwbaarheidstests worden steekproefsgewijs uitgevoerd onder praktijkomstandigheden. Deze tests kunnen gebruikssporen veroorzaken.

- **Nespresso** behoudt zich het recht voor om de instructies zonder voorafgaande kennisgeving te wijzigen.
- Deze machine bevat magneten.

Ontkalken

- Bij correct gebruik zorgt de **Nespresso** ontkalkingsoplossing voor een blijvende goede werking van de machine en een perfecte koffiebeleving zoals op de eerste dag.

BEWAAR DEZE INSTRUCTIES

**Geef deze instructies
door aan een eventuele
volgende gebruiker.
Deze handleiding is ook
beschikbaar als PDF
op [nespresso.com](https://www.nespresso.com)**



⚠ FORSIGTIG: Disse sikkerhedsbemærkninger leveres sammen med apparatet. Læs dem grundigt igennem, før du begynder at bruge apparatet. Opbevar dem et sted, hvor du nemt kan finde dem igen i tilfælde af tvivl.

⚠ FORSIGTIG: Dette symbol betyder, at du skal læse sikkerhedsbemærkningerne for at undgå potentielle skader på personer og udstyr.

ℹ INFORMATION: Dette symbol betyder, at du skal læse anbefalingen om den korrekte og sikre brug af apparatet.

⚡ ADVARSEL: Dette symbol betyder, at du skal følge sikkerhedsvejledningen til punkt og prikke for at undgå risiko for personskade pga. elektricitet.

🔌 Hvis ledningen er beskadiget, må apparatet ikke benyttes.

Apparatet er beregnet til tilberedning af drikkevarer i henhold til denne brugervejledning.

- Brug ikke apparatet til andet end det tiltænkte formål.
- Brug ikke apparatet, hvis det er lukket inde i f.eks. et skab.
- Apparatet er kun beregnet til indendørs brug ved normale temperaturer.
- Apparatet må ikke udsættes for direkte sollys, langvarig kontakt med vand og fugt.
- Apparatet er kun beregnet til brug i private hjem. Det er ikke beregnet til at blive brugt i: personalekøkkener i butikker, kontorer og andre arbejdspladser; større kommercielle landbrug; af kunder på hoteller, moteller og lignende; pensionater og b&b-foretagener.
- Dette apparat må godt bruges af børn over 8 år, så længe

de er under opsyn og har fået instruktioner om sikker brug af apparatet og er fuldt opmærksomme på de potentielle farer. Rengøring og vedligeholdelse må ikke foretages af børn, medmindre de er over 8 år og under opsyn.

- Apparatet og dets ledning skal være uden for rækkevidde for børn.
- Dette apparat må godt bruges af personer med nedsatte fysiske, sensoriske eller mentale evner, eller personer uden den nødvendige erfaring og viden, forudsat at de er under opsyn eller har modtaget specifikke instruktioner om sikker og forsvarlig brug af apparatet, og er opmærksomme på de potentielle farer.

- Børn skal være under opsyn for at sikre, at de ikke leger med apparatet.
- Producenten påtager sig intet ansvar for, og garantien gælder ikke for nogen former for kommerciel brug, forkert håndtering eller brug af apparatet, skader, der opstår pga. brug af apparatet til andre formål, forkert betjening, reparation af ikke-professionelle, eller manglende overholdelse af brugervejledningen.

⚡ Undgå risiko for elektrisk stød og brand.

- I nødstilfælde: Tag stikket ud af stikkontakten med det samme.
- Apparatet må kun tilsluttes egnede, let tilgængelige stikkontakter med jord. Sørg for, at spændingen i stikkontakten svarer til den spænding, der er angivet i

apparatets specifikationer. Ved brug af en forkert tilslutning bortfalder garantien.

Apparatet må kun tilsluttes strøm, når det er blevet forsvarligt placeret.

- Placer ikke ledningen over skarpe kanter, spænd den ikke fast, og lad den ikke hænge ned i en bue, som man kan snuble over.
- Hold ledningen væk fra varme og vanddampe.
-  Hvis strømledningen beskadiges, skal det udskiftes af producenten, en autoriseret montør eller lignende kvalificeret personale for at undgå potentielle risici.
- Hvis ledningen er beskadiget, må apparatet ikke benyttes, men afleveres til Nespresso eller en autoriseret Nespresso-partner.
- Hvis der kræves en forlængerledning, skal du kun bruge en jordet ledning med en leder på mindst 1,5 mm², og som er korrekt til den anvendte spænding.
- Placer aldrig apparatet på eller ved siden af varme overflader, som f.eks. radiatorer, komfurer, ovne, gasbrændere, åben ild eller lignende.
- Placer det altid på en vandret, stabil og jævn overflade. Overfladen skal kunne tåle varme og spildte væsker som vand, kaffe, afkalkningsmiddel og lignende.
- Tag stikket ud af stikkontakten, hvis apparatet ikke skal bruges i en længere periode. Stikket skal tages ud ved at holde på selve stikket og ikke ved at trække i ledningen, da dette kan beskadige ledningen.
- Inden du udfører rengøring og vedligeholdelse, skal du tage stikket ud af stikkontakten og lade apparatet køle af.
- Rør aldrig ved ledningen med våde hænder.
- Nedsænk aldrig apparatet i vand eller andre væsker.
- Apparatet eller dets dele må ikke sættes i opvaskemaskinen.
- Elektricitet og vand er en farlig kombination og kan forårsage elektriske stød med døden til følge.
- Åbn ikke apparatet. Der er farlig spænding indeni!
- Stik ikke nogen genstande ind i apparatets åbninger. Dette kan forårsage brand eller elektrisk stød!

Undgå at komme til skade, når du betjener apparatet.

- Hvis der laves en større portion kaffe end 150 ml på én gang,

skal du lade apparatet køle ned i 5 minutter, før du laver den næste portion, fordi ellers risikerer apparatet at blive overophedet.

- Lad ikke apparatet være uden opsyn, når det er i brug.
- Brug ikke apparatet, hvis det er beskadiget eller ikke fungerer efter hensigten. Tag stikket ud af stikkontakten med det samme. Kontakt Nespresso eller Nespressos autoriseret partner ang. fejlfinding, reparation eller justering.
- Et beskadiget apparat kan forårsage elektriske stød, forbrændinger og brand.
- Håndtaget skal altid lukkes helt, og det må aldrig åbnes, mens apparatet er i gang med at lave kaffe. Ellers risikerer du forbrændinger.

- Placer ikke fingrene under kaffehanen af risiko for forbrændinger.
- Stik ikke fingrene i kapselrummet eller kapselakslen. Ellers risikerer du at komme til skade.
- Rør ikke ved kapselrummet lige efter brygning af risiko for forbrændinger. Der kan flyde vand rundt om kapslen, hvis den ikke er blevet perforeret, hvilket kan beskadige apparatet.
- Brug aldrig en beskadiget eller bøjet kapsel. Hvis en kapsel sidder fast i kapselrummet, skal du slukke for apparatet og tage stikket ud af stikkontakten, inden du foretager dig videre. Kontakt derefter Nespresso eller Nespressos autoriseret partner.
- Forkert brug kan medføre personskade.
- Vandtanken må kun fyldes med frisk drikkevand.
- Tøm vandtanken, hvis apparatet ikke vil blive brugt i længere tid (f.eks. ferie).
- Udskift vandet i vandtanken, når apparatet ikke har været brugt i nogle dage (f.eks. over en weekend).
- Brug ikke apparatet uden drypbakken og drypgitteret for at undgå spild af væske uden om apparatet.
- Brug ikke nogen form for stærke rens- eller rengøringsmidler. Brug en fugtig klud og mildt rengøringsmiddel til at rengøre apparatets overflade.
- Brug kun rene genstande til rengøring af maskinen.
- Brug ikke rengøringsmidler med slibevirkning, der kan beskadige apparatets overflade.
- Når apparatet er blevet pakket ud, skal plastfolien fjernes fra det og bortskaffes.
- Dette apparat er designet til at bruge Nespresso-kaffekapsler, der kun kan købes hos Nespresso eller en autoriseret Nespresso-forhandler.
- De opskrifter med komælk, der kan laves på denne maskine er ikke egnede til personer med laktoseintolerance eller mælkeallergi, og ej heller til børn under 3 år.
- Alle Nespresso-apparater har bestået streng kvalitetskontrol. Der udføres desuden pålidelighedstest under virkelige forhold ved stikprøver på udvalgte enheder. Nogle apparater kan derfor have spor af tidligere brug.
- Nespresso forbeholder sig retten til at ændre instruktionerne uden forudgående varsel.
- Apparatet indeholder magneter.

Afkalkning

- Når det bruges korrekt, hjælper Nespresso-afkalkningsmiddel med at sikre, at apparatet fungerer korrekt i løbet af hele dets levetid, og at enhver kop kaffe, du laver, smager lige så godt som den første kop.

GEM DISSE INSTRUKTIONER
Giv dem også til andre brugere af apparatet.
Denne brugervejledning findes også i PDF-format på [nespresso.com](https://www.nespresso.com)

Onderdelen van de machine / Oversigt af maskinen

NL

DK

Aan/uit-knop
Tænd/sluk-knap

LCD-touchscreen
LCD-berøringskærm

Hendel
Håndtag til indsettelse af kapsler

Bak voor gebruikte capsules
Kapselbeholder

Verzonken kophouder
Afkalkning

Uitneembaar lekrooster
Aftagelig drypgitter

Plaat voor opvangbak
Mælkeskummer

Uitneembare lekbak
met legingsindicator
Aftagelig drypbakke
med indikator for
fuld bakke

Eenvoudig
te reinigen
stoompijpje
Mælkeskummer

Temperatuur-
sensor voor
melkkan
Temperaturoføler
til mælkekande

Melkkan
Mælkekande

LCD-touchscreen
- Swipen om te navigeren
- Tikken om te selecteren.
LCD-berøringskærm
- Stryk for at navigere
- Tryk for at vælge

Aan/uit-knop
Druk op de knop om de machine Aan of uit
te zetten.
Tænd/sluk-knap
Tryk på knappen
for at tænde/slukke for maskinen

Waterreservoir met deksel
Vandtank med låg

Uitneembare reinigingspin
Rengøringsværktøj

NL Eerste gebruik / Første brug

DK

i Lees vóór gebruik de tekst op al het verpakkingsmateriaal of alle promotielabels op de machine en gooi ze hierna veilig weg. **Fjern og bortskaf al indpakningsmateriale** og alle reklameetiketter, der er sat på apparatet, inden du begynder at bruge det.

i Lees eerst de veiligheidsvoorschriften om risico op een dodelijke elektrische schokken of vuur te voorkomen. **Læs først de vigtige sikkerhedsoplysninger** for at undgå risiko for elektriske stød og brand.

1 Sluit de machine aan op een stopcontact.
Sæt stikket i stikkontakten.

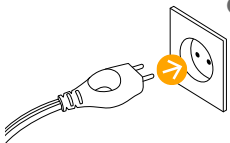

! **OPGELET:** Zorg voor een goede massaverbinding wanneer je de machine in het stopcontact steekt.
FORSIGTIG: Sorg for, at der er god jordforbindelse, nar du sætter apparatets stik i stikkontakten.

2 Schakel de machine in door op de knop aan/uit-knop drukken.
Tænd for apparatet ved at trykke på tænd/sluk-knappen.

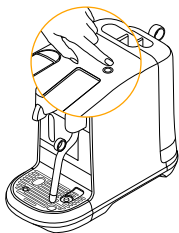

3 Tik om jouw taal te selecteren.
Tryk på skærmen for at vælge sprog.



4 Volg de instructies op het scherm om de machine in te stellen. Tijdens de eerste gebruikscyclus wordt de machine gespoeld en het verwarmingssysteem gebruiksklaar gemaakt.

Følg anvisningerne på skærmen for at gøre maskinen klar til brug. Den første cyklus har til formål at gennemskylle maskinen og klargøre opvarmningssystemet.



5 Volg de instructies van de snelstartgids op het scherm. Waterhardheid kan handmatig worden ingesteld of de standaardwaarde kan worden gebruikt. Je kunt de instelling in het menu aanpassen.

Følg anvisningerne på skærmen. Vandets hårdhed kan indstilles manuelt, eller du kan bruge standardindstillingen. Indstillingen kan ændres i menuen.

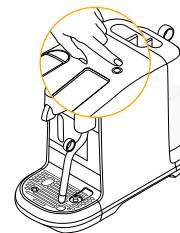

6 Schakel de machine uit door op de aan/uit-knop te drukken. Je kunt het koffie zetten onderbreken door de machine uit te schakelen.
Maskinen slukkes ved at trykke på tænd/sluk-knappen. Brygningen kan til enhver tid afbrydes ved at slukke for maskinen.

Koffiemenu en selectie / Valg af drik fra drikkemenuen

Drankmenu Drikkemenu

MENU
MENU



Heet water

Tik om handmatig te starten en stoppen. Max. 200 ml

Varmt vand

Tryk for at åbne og lukke for vandet. Maks. 200 ml

Swipe omhoog en omlaag op het touchscreen om door het menu te navigeren.

Stryg op og ned på berøringskærmen for at navigere i menuen.

Tik op het scherm om te selecteren.

Tryk på skærmen for at vælge.

Bevestiging het koffierecept Bekræftelse af den valgte drik

Sluiten
Afslut

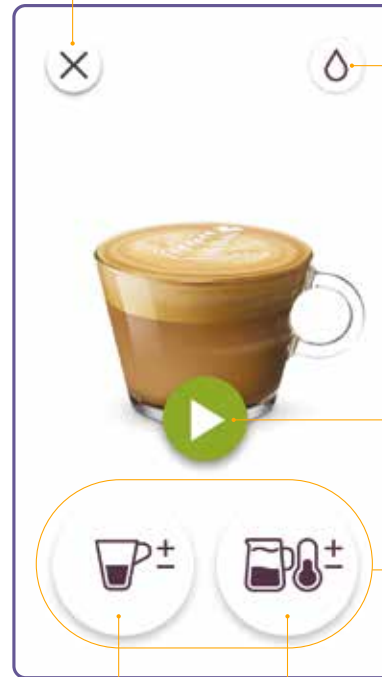

Heet water
Varmt vand

Tikken om te beginnen
Tryk for at starte

Tikken voor aanpassingen
Tryk for at starte

Koffie-instellingen
Kaffeindstillinger

Melkinstellingen
Mælkeindstillinger

Koffievolume aanpassen
Justering af kaffemængden



Schuifregelaar voor
aanpassingen
Justeringsknop

Melkschuimniveau aanpassen
Justering af mælkeskum

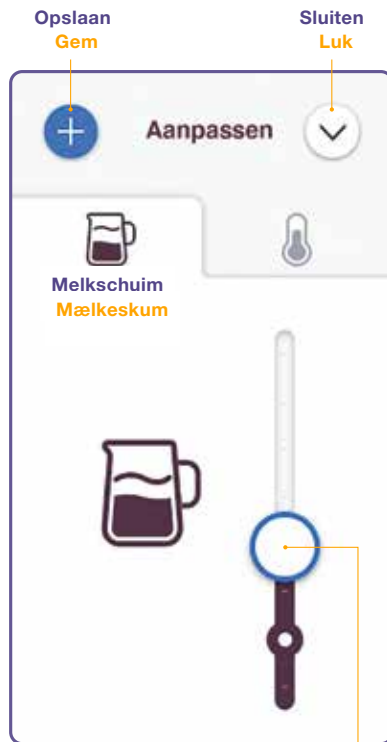

Schuifregelaar voor
aanpassingen
Justeringsknop

Melktemperatuur aanpassen
Justering af mælketemperatur

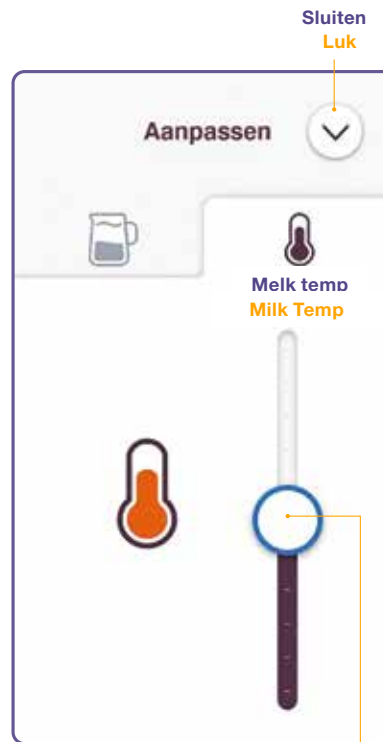

Schuifregelaar voor
aanpassingen
Justeringsknop

1 **Schuif de cirkel omhoog** en omlaag om aan te passen. Puntje op de balk is de standaardinstelling van de drank.

Flyt skydeknappen op og ned for at justere. Mærket på akslen er drikkens standardindstilling.

2 **Tik op + om de aangepaste drankinstelling op te slaan.** Aangepaste koffierecept verschijnt in het koffiemenu.

Tryk på + for at gemme din brugerdefinerede indstilling. Den brugerdefinerede drik vises i drikkemenuen.

Koffie met melk bereiden / Tilberedning af kaffe med mælk

Koffierecept wordt gezet

Kaffen brygges

Sluiten
Afslut



Koffie loopt
Kaffe
tilberedes

Melk loopt
Mælk
tilberedes

Koffie-extractie en melktexturering starten tegelijkertijd.
Kaffeekstraktion og mælkeskumning starter samtidig.

Koffie en melk stoppen automatisch met lopen. Je kunt ook op het pictogram tikken om te stoppen.

Tilberedning af kaffe og mælk stopper automatisk. Du kan også stoppe manuelt ved at trykke på ikonet.

Koffierecept gezet

Kaffen er færdig

Sluiten
Afslut

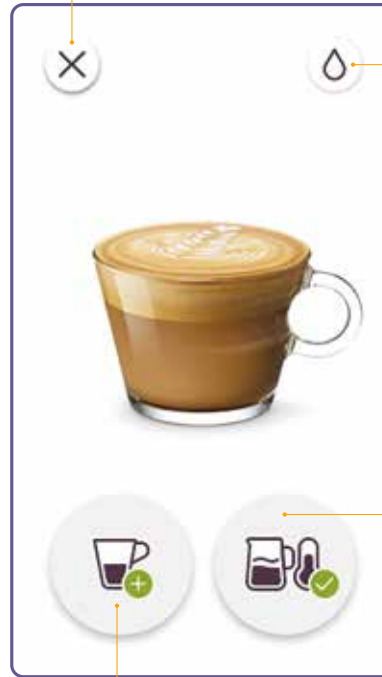

Koffie toevoegen
(plaats een nieuwe capsule en start extractie opnieuw)
Tilføj kaffe
(indsæt ny kapsel til ekstraktion)

Heet water

Tik om handmatig te starten en stoppen.

Varmt vand

Tryk for at åbne og lukke for vandet.

Melk is toegevoegd
Mælken er færdig

Symbolen

Ikoner



Volgende
Næste



Terug
Tilbage



Sluiten
Næste



Over slaan
Spring over



Opgeslagen
koffierecept bijwerken
Opdater/gem



Menu
Menu



Informatie
Info



Opslaan
Gem



Verwijderen
Slet

Standaard koffiebereiding / Tilberedning af sort kaffe

Bevestiging koffierecept
Bekræftelse af den valgte drik



Koffie-instellingen
Kaffeindstillinger

koffierecept wordt gezet
Kaffeindstillinger



Koffie loopt
Kaffe tilberedes

koffierecept gezet
Kaffen er færdig



Koffie toevoegen
(plaats een nieuwe capsule en start extractie opnieuw)

Tilføj kaffe
(indsæt ny kapsel til ekstraktion)

Koffie stopt automatisch met lopen. Je kunt ook op het pictogram tikken om te stoppen.

Tilberedning af kaffe stopper automatisch. Du kan også stoppe manuelt ved at trykke på ikonet.

Tips voor koffiebereiding / Tips til kaffebrygning

NL

DK

- i** Om hygiënische redenen kan je gebruikte capsules beter niet opnieuw gebruiken.
- For at sikre den bedste hygiejne** anbefales det stærkt, at man ikke genbruger brugte kapsler.
- i** **Gebruik voor het optimale melkschuim** volle of halvolle gesteriliseerde of gepasteuriseerde melk op koelkasttemperatuur (4-6 °C).
- For at få en optimal mælkeskum anbefales det**, at du bruger homogeniseret sødmælk eller letmælk ved køleskabstemperatur.
- i** **Het is mogelijk omsoja-, amandel- of haverdrink te gebruiken voor jouw bereidingen.**
- Du kan bruge soja- mandel- eller havredrik** til dine opskrifter.
- ⚠ Waarschuwing:** plantaardige dranken bevatten allergenen (gluten, amandel, soja) en moeten voorzichtig behandeld worden bij mensen met een voedselallergie.
- Advarsel:** Plantebaseret drikke indeholder allergener (f.eks. soja, mandel, gluten) og bør håndteres forsigtigt af personer med fødevarerallergi.

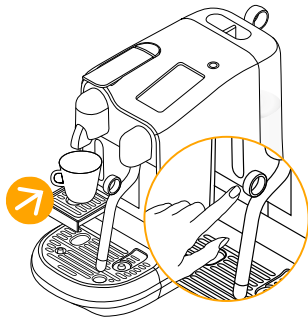

Gebruik voor kleinere kopjes de kophouder.

Brug kopstøtten til små kopper.

Het volume van melkschuim is afhankelijk van het soort melk dat gebruikt wordt en de temperatuur.

Mængden af skum afhænger af arten af den anvendte drik og temperatur.

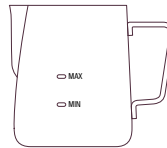

Gebruik alleen de meegeleverde melkkan voor het opschuimen van melk.

Brug kun den medfølgende mælkekande til skumning af mælk.

⚠ OPGELET: Overskrid de maximale hoeveelheid gemarket an de binnensiden og ydersiden af mælkekanden.

Forsigtig: Fyld ikke mælkekanden over det maksimale niveau, der er markeret på indersiden og ydersiden af mælkekanden.

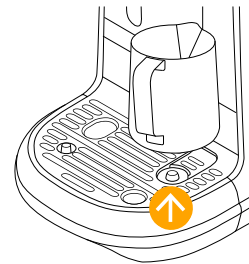

Zorg ervoor dat de melkkan contact maakt met de temperatuursensor in het lekbakje.

Sørg altid for, at mælkekanden er placeret oven på drypbakkens temperatuursensor, når du skummer mælk.

Koffiesoorten aanpassen / Justering af sort kaffe og kaffe med mælk

Koffie	Koffievolumen	Koffie met melk	Instellingen
Sort kaffe	Koffievolumen	Kaffe med mælk	Indstillinger
☐ Ristretto	Van 10 tot 30 ml Mellem 10 og 30 ml	Koffievolumen	7 niveaus, van 15 tot 130 ml 7 mærker mellem 15 og 130 ml
☐ Espresso	Van 30 tot 70 ml Mellem 30 og 70 ml	Kaffemængde	7 niveaus, van 50 tot 200 ml 7 mærker mellem 50 og 200 ml
☐ Lungo	Van 70 tot 130 ml Mellem 70 og 130 ml	Volume heet water	11 niveaus, van 50 °C tot 76 °C 11 mærker mellem 50 °C og 76 °C
		Mængde varmt vand	
		Melktemperatuur	
		Mælketemperatuur	
		Melkschuim	8 niveaus, van 2 tot 30 mm
		Mælkeskum	8 mærker mellem 2 og 30 mm

Melkniveau			Latte
Mælkemængde			Macchiato
Flat White	Cafe Latte	Cappuccino	Latte
Flat White	Cafe latte	Cappuccino	Macchiato
Min	Min	Min	Max
Min.	Min.	Min.	Maks.

Dagelijkse reiniging / Daglig rengøring

i **Gebruik geen bijtende** of schurende reinigingsmiddelen, sponzen of reinigingsmiddelen op crèmebasis. Plaats geen onderdelen in de vaatwasser, behalve de verwijderde stoomtip. **Brug ikke stærke** rengøringsmidler eller rengøringsmidler med slibende effekt, grydesvampe eller lignende til rengøring. Kom ikke andre dele i opvaskemaskinen, undtagen spidsen på dampdyssen.

i **Dompel de machine** of delen ervan nooit onder in water of andere vloeistof. **Nedsæk aldrig** apparatet eller nogen af dets dele i vand eller andre væsker.

1 **Selecteer Stoompijpe reinigen** in het menu en volg de instructies op het scherm.

Vælg rens mælkeskummer i menuen, og følg vejledningen på skærmen.

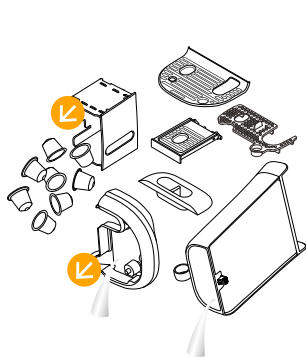

2 **Dagelijkse reiniging** is belangrijk om hygiënische omstandigheden te waarborgen. Het is aanbevolen om dagelijks de capsulehouder te legen en te reinigen. Verwijder de kophouder, reinig deze en veeg de binnenkant van de machine schoon. Verwijder het waterreservoir en reinig het met een geurloos reinigingsmiddel. Spoel vervolgens af met warm water. De stoomtip kan in de vaatwasser worden gereinigd. Plaats de tip op de vaatwasserkorf en start een regulier programma voor de beste resultaten.

Daglig rengøring skal udføres som en del af en regelmæssig vedligeholdelsesrutine, for at sikre hygiejniske forhold. Det anbefales meget at man tømmer og rengør kapselbeholderen hver dag. Fjern og rengør kopstøtten, og tør maskinen af. Fjern vandtanken, og rengør den med et lugtfrit rengøringsmiddel, og skyl den af med varmt vand. Dampdyssens spids kan komme i opvaskemaskinen for rengøring. Placer spidsen på et opvaskestativ og køør et normalt program, for at få det bedste resultat.

3 **Spoel en droog** de melkkan na elk gebruik. Gebruik indien nodig een mild reinigingsmiddel.

Skyl mælkekanden af, og tør den af efter hver brug. Brug evt. et mildt opvaskemiddel.



4 **Droog alle onderdelen** met een zachte, schone doek en zet de machine weer in elkaar. Neem de koffie-uitloop en de machine regelmatig af met een schone, vochtige doek.

Tør alle dele af med en blød, ren klud, og sæt dem i maskinen igen. Tør kaffehanen og maskinen af med en ren, fugtig klud med jævne mellemrum.

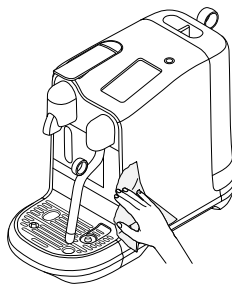

Tik om te selecteren en volg de instructies op het scherm.



Stoompijpe reinigen

Doe dit dagelijks om stoompaden en de stoompijp te reinigen en verstoppingen te voorkomen.



Stoompijpe spoelen

Gebruik zoals vereist om eventuele verstoppingen in de stoompijp te verhelpen.



Ontkalken

Verwijder eventuele kalkaanslag. Raadpleeg de instructies voor ontkalken op de volgende pagina.



Waterhardheid

Stel het waterhardheidsniveau opnieuw in.



Spoelcyclus

Wanneer de machine langere tijd niet is gebruikt.



Legingscyclus

Wanneer je de machine tijdelijk niet gebruikt en opbergt of voor vorstbescherming.



Snelstartgids

Raadpleeg de snelstartgids opnieuw.



Taal

Wijzig de taalinstellingen van de machine.



Fabrieksinstellingen

Verwijder alle instellingen en herstel de fabrieksinstellingen.

Tryk på for at vælge, og følg vejledningen på skærmen.



Rens mælkeskummer

Udføres dagligt for at rense damprørene, mælkeskummeren og for at forhindre tilstopninger.



Skyl mælkeskummer

Brug efter behov for at fjerne eventuelle tilstopninger i mælkeskummeren.



Afkalkning

Fjern eventuelt ophobet kalk fra maskinen. Se vejledningen på følgende side.



Vandets hårdhed

Nulstil vandets hårdhedsniveau.



Rensningscyklus

Når maskinen ikke har været brugt i længere tid.



Tømning

Når maskinen ikke skal bruges i længere tid, eller hvis den skal frostsikres.



Hurtig startvejledning

Se den hurtige startvejledning igen.



Sprog

Skift sprog i maskinen.



Fabriksindstillinger

Sletter alle indstillinger og gendanner fabriksindstillingerne.

i Duurt ongeveer 15 minuten.
Varighed: ca. 15 minutter.

! Lees de veiligheidsinstructies op de verpakking voor de aanbevolen gebruiksfrequentie. Het ontcalcingsmiddel kan schadelijk zijn. Vermijd contact met ogen, huid en oppervlaktes. Gebruik nooit een ander product dan de Nespresso ontcalcingsset, verkrijgbaar via Nespresso, om schade aan de machine te voorkomen. In de volgende tabel vind je de benodigde ontcalcingsfrequentie voor een optimale werking van de machine, gebaseerd op de waterhardheid. Heb je nog vragen over ontcalcen, neem dan contact op met Nespresso.

Læs de vigtige sikkerhedsoplysninger på pakken med afkalkningsmidlet, og kontrollér, hvor ofte maskinen skal afkalkes. Afkalkningsmidlet kan være helbredsskadeligt. Undgå kontakt med øjne og hud. Brug aldrig andre produkter end det Nespresso-afkalkningsmiddel, der købes hos Nespresso, for at undgå at beskadige maskinen. Følgende tabel viser, hvor ofte maskinen skal afkalkes for at kunne fungere optimalt, baseret på vandets hårdhed. Hvis du har yderligere spørgsmål angående afkalkning, kan du kontakte Nespresso.

Ontkalken: Verwijderd kalkaanslag, zorgt dat de koffie optimaal blijft smaken en voorkomt schade aan de machine. Frequentie is afhankelijk van de waterhardheid en gebruikintensiteit. De machine geeft aan wanneer de ontcalcening moet plaatsvinden. De machine wordt vergrendeld als de ontcalcingscyclus na 30 keer gebruiken nog niet is uitgevoerd. Er verschijnt een afteltimer voor vergrendeling om te laten weten hoe vaak je de machine nog kunt gebruiken voordat deze wordt vergrendeld.

Afkalkning: Fjern kalkophobninger for at sikre den gode kaffesmag og forhindre beskadigelse af maskinen. Hvor ofte maskinen skal afkalkes afhænger af vandets hårdhed, og hvor meget maskinen bruges. Afkalk maskinen, når en meddelelse om det vises på skærmen. Maskinens funktioner blokeres midlertidigt, hvis maskinen har været brugt 30 gange uden afkalkning. En nedtælling til låsningen vises, så du kan se, hvor mange gange maskinen kan bruges, inden dens funktioner blokeres.

📱 Navigeer naar het menu
 en selecteer ontcalcen. Volg de instructies op het scherm.

📱 Åbn menuen
 og vælg Afkalkning. Følg vejledningen på skærmen.

Waterhardheidsniveaus / Vandets hårdhedsniveau

Waterhardheid / Vandets hårdhed

	App.	fH	dH	CaCO ₃	☕ (40 ml)
	Level 0	<5	<3	< 50 mg/l	2 200
	Level 1	>7	>4	> 70 mg/l	1 600
	Level 2	>13	>7	> 130 mg/l	1 100
	Level 3	>25	>14	> 250 mg/l	800
	Level 4	>38	>21	> 380 mg/l	600

Ontkalken na / Afkalkes efter

fH Waterhardheid Frankrijk / Fransk standard
dH Waterhardheid Duitsland / Tysk standard
CaCO₃ Calciumcarbonaat / Calciumkarbonat

Scherms/knoppen niet verlicht	<ul style="list-style-type: none"> - De machine schakelt automatisch uit. - Druk op de aan/uit-knop om de machine weer aan te zetten. 	<ul style="list-style-type: none"> - Controleer het stopcontact: stekker, spanning, zekering.
Geen stoom of heet water	<ul style="list-style-type: none"> - De machine staat uit. Druk op de aan/uit-knop om de machine weer aan te zetten. 	<ul style="list-style-type: none"> - Controleer het stopcontact: stekker, spanning, zekering.
Geen koffie, geen water, afwijkende doorstroming koffie	<ul style="list-style-type: none"> - Controleer of het waterreservoir correct is geplaatst. Indien het leeg is, vul het met vers drinkwater. 	<ul style="list-style-type: none"> - Ontkalk de machine indien nodig.
Koffie is niet warm genoeg	<ul style="list-style-type: none"> - Verwarm kopje voor met de knop voor heet water. 	<ul style="list-style-type: none"> - Ontkalk de machine indien nodig.
De hendel sluit niet goed	<ul style="list-style-type: none"> - Maak de capsulehouder leeg. 	<ul style="list-style-type: none"> - Controleer of er geen capsules in de machine verstopt zitten. (Opmerking: steek geen vingers niet in de machine).
Lekkage (water onder de machine)	<ul style="list-style-type: none"> - Maak de opvangbak leeg. - Controleer of de opvangbak stevig is geplaatst. 	<ul style="list-style-type: none"> - Neem contact op met Nespresso als het probleem aanhoudt.
Koffie stroomt niet door, water stroomt rechtstreeks in de capsulehouder (ondanks geplaatste capsule)	<ul style="list-style-type: none"> - Zorg ervoor dat de hendel voor capsules in de gesloten stand staat. 	<ul style="list-style-type: none"> - Maak de capsulehouder leeg en controleer of er geen capsules in de machine verstopt zitten. Opmerking: steek geen vingers de machine. Neem contact op met Nespresso als het probleem aanhoudt.
Scherms is moeilijk te af te lezen	<ul style="list-style-type: none"> - De helderheid van het scherm staat op een lage instelling. - Druk op de aan/uit-knop om de machine in te schakelen. 	<ul style="list-style-type: none"> - Pas de helderheid van het scherm aan. Navigeer naar het menu en selecteer schermhelderheid.
Het bericht waterreservoir vullen blijft op het scherm staan (waterreservoir is vol)	<ul style="list-style-type: none"> - Controleer of het waterreservoir correct is geplaatst. 	<ul style="list-style-type: none"> - Neem contact op met Nespresso als het probleem aanhoudt.
Waarschuwingmelding voor ontkalken	<ul style="list-style-type: none"> - Ontkalk de machine. 	<ul style="list-style-type: none"> - Navigeer naar het menu ontkalken. Volg de instructies op het scherm.
Het apparaat staat AAN, maar werkt niet meer	<ul style="list-style-type: none"> - Druk op de aan/uit-knop om het apparaat UIT te zetten. - Wacht 60 minuten en druk op de knop opnieuw in om de machine weer aan te zetten. 	<ul style="list-style-type: none"> - Neem contact op met Nespresso als het probleem aanhoudt.
Touchscreen werkt niet	<ul style="list-style-type: none"> - Druk op de aan/uit-knop om de machine uit te zetten. Druk opnieuw op de knop om de machine te zetten. 	<ul style="list-style-type: none"> - Neem contact op met Nespresso als het probleem aanhoudt.
Touchscreen staat in winkelmodus	<ul style="list-style-type: none"> - Om de winkelmodus te sluiten, druk je op de aan/uit-knop om de machine uit te zetten. Druk opnieuw op de knop om de machine weer aan te zetten. 	

NL Probleemoplossing melk opschuimen

Het opschuimproces start niet	<ul style="list-style-type: none">- Controleer of het waterreservoir correct is geplaatst. Vul het waterreservoir met water als hij leeg is.- Controleer het stoompijpje op blokkades en zorg ervoor dat het stoompijpje naar beneden hangt.	
De kwaliteit van het melkschuim is voldoet niet	<ul style="list-style-type: none">- Gebruik voor het optimale melkschuim, volle of halfvolle gesteriliseerde of gepasteuriseerde melk op koelkasttemperatuur (4-6 °C).- Controleer de melkschuiminstellingen.	<ul style="list-style-type: none">- Gebruik de melkkan die bij de machine hoort.- Reinig de melkkan en het stoompijpje na elk gebruik.- Reinig het stoompijpje. Volg de instructies op het scherm.
Stoom is erg nat	<ul style="list-style-type: none">- Gebruik vers drinkwater.- Gebruik geen sterk gefilterd, gedemineraliseerd of gedestilleerd water.	
Melk loopt over	<ul style="list-style-type: none">- Vul melkkan met een gepaste hoeveelheid melk.- Het minimum- en maximumniveau zijn aangegeven aan de binnen- en buitenkant van de melkkan.	<ul style="list-style-type: none">- Verminder de hoeveelheid melk en/of het schuimniveau.
De temperatuur van de melk is te hoog	<ul style="list-style-type: none">- Gebruik de melkkan die bij de machine hoort.- Controleer of de melkkan correct op de temperatuursensor is geplaatst.- Controleer of de temperatuursensor in de opvangbak schoon is.	<ul style="list-style-type: none">- Zet de melktemperatuur op een lagere stand.
De temperatuur van de melk is niet warm genoeg	<ul style="list-style-type: none">- Verwarm het kopje voor.- Gebruik de melkkan die bij de machine hoort.- Controleer of de melkkan correct op de temperatuursensor is geplaatst.	<ul style="list-style-type: none">- Zet de melktemperatuur op een hogere stand.- Controleer het stoompijpje op blokkades.
Waarschuwing stoompijpje reinigen verschijnt	<ul style="list-style-type: none">- Reinig het stoompijpje.	<ul style="list-style-type: none">- Volg de instructies op het scherm.

Intet lys i skærm/knapper.	<ul style="list-style-type: none"> - Maskinen slukker automatisk. - Tryk på tænd/sluk-knappen for at tænde for maskinen. 	<ul style="list-style-type: none"> - Kontroller stikkontakten: stik, spænding, sikring.
Ingen damp eller varmt vand.	<ul style="list-style-type: none"> - Maskinen er slukket. Tryk på tænd/sluk-knappen for at tænde for maskinen. 	<ul style="list-style-type: none"> - Kontroller stikkontakten: stik, spænding, sikring.
Ingen kaffe, intet vand, forandret kaffestrøm.	<ul style="list-style-type: none"> - Kontroller, om vandtanken er korrekt placeret. Hvis den er tom, skal den fyldes med frisk drikkevand. 	<ul style="list-style-type: none"> - Afkalk maskinen om nødvendigt.
Kaffen er ikke varm nok.	<ul style="list-style-type: none"> - Opvarm koppen ved at trykke på knappen til varmt vand. 	<ul style="list-style-type: none"> - Afkalk maskinen om nødvendigt.
Kapselhåndtaget lukker ikke helt.	<ul style="list-style-type: none"> - Tøm kapselbeholderen. 	<ul style="list-style-type: none"> - Kontrollér, at kapsler ikke sidder fast inde i maskinen. (Bemærk: stik ikke fingre ind i maskinen)
Læk (vand under maskinen).	<ul style="list-style-type: none"> - Tøm drypbakken, hvis den er fuld. - Kontrollér, at drypbakken er korrekt indsat. 	<ul style="list-style-type: none"> - Hvis det ikke løser problemet, skal du kontakte Nespresso.
Ingen kaffe, vandet ledes direkte ned i kapselbeholderen (selvom der er en kapsel i).	<ul style="list-style-type: none"> - Kontrollér, at kapselhåndtaget er lukket. 	<ul style="list-style-type: none"> - Tøm kapselbeholderen, og kontrollér, at der ikke sidder nogen kapsler fast i maskinen. (BEMÆRK: Stik ikke fingre ind i maskinen) Hvis det ikke løser problemet, skal du kontakte Nespresso.
Skærmen lyser kun svagt og er svært at læse.	<ul style="list-style-type: none"> - Skærmens lysstyrke er sat til en lav indstilling. - Tryk på tænd/sluk-knappen for at tænde for maskinen. 	<ul style="list-style-type: none"> - Juster indstillingen for skærmens lysstyrke. Åbn menuen, og vælg Lysstyrke.
Skærmen viser, at vandtanken skal fyldes, selvom den er fuld.	<ul style="list-style-type: none"> - Kontrollér, at vandtanken er korrekt placeret. 	<ul style="list-style-type: none"> - Hvis det ikke løser problemet, skal du kontakte Nespresso.
Skærmen viser, at maskinen skal afkalkes.	<ul style="list-style-type: none"> - Afkalk maskinen 	<ul style="list-style-type: none"> - Åbn menuen, og vælg Afkalkning. Følg anvisningerne på skærmen.
Maskinen er tændt, men fungerer ikke.	<ul style="list-style-type: none"> - Tryk på tænd/sluk-knappen for at slukke for maskinen. - Vent 60 minutter, og tryk på tænd/sluk-knappen for at tænde for maskinen. 	<ul style="list-style-type: none"> - Hvis det ikke løser problemet, skal du kontakte Nespresso.
Berøringsskærmen virker ikke.	<ul style="list-style-type: none"> - Tryk på tænd/sluk-knappen for at slukke for maskinen. Tryk på tænd/sluk-knappen igen for at tænde for maskinen. 	<ul style="list-style-type: none"> - Hvis det ikke løser problemet, skal du kontakte Nespresso.
Berøringsskærmen er i demotilstanden.	<ul style="list-style-type: none"> - For at forlade demotilstanden skal du trykke på tænd/sluk-knappen for at slukke for maskinen. Tryk på tænd/sluk-knappen for at tænde for maskinen. 	

DK Fejlfinding af problemer med tilberedning af mælkeskum

Mælkeskumning starter ikke.	<ul style="list-style-type: none">- Kontroller, om vandtanken er korrekt placeret. Hvis den er tom, skal den fyldes med frisk drikkevand.- Kontrollér, at spidsen på mælkeskummeren ikke er tilstoppet, og sørg for, at mælkeskummeren er korrekt nedsænket	
Kvaliteten af skummet er ringe.	<ul style="list-style-type: none">- For at få en optimal mælkeskum anbefales det, at du bruger homogeniseret sødmælk eller letmælk ved køleskabstemperatur. De bedste resultater opnås med mælk, der lige er blevet åbnet.- Kontrollér indstillingen for mælkeskum.	<ul style="list-style-type: none">- Brug den medfølgende mælkekande.- Rengør både mælkekanden og mælkeskummeren efter brug.- Kør mælkeskummerens rengøringscyklus. Åbn menuen, vælg.- Rens mælkeskummer, og følg anvisningerne på skærmen.
Dampen er meget fugtig.	<ul style="list-style-type: none">- Brug frisk drikkevand.- Brug ikke filtreret, demineraliseret eller destilleret vand.	
Mælken flyder over.	<ul style="list-style-type: none">- Brug en passende mængde mælk i kanden. Fyld IKKE kanden til over MAX-mærket.- Minimum- og maksimumniveauet er markeret på indersiden og ydersiden af mælkekanden.	<ul style="list-style-type: none">- Hvis der er for meget mælkeskum, skal du bruge mindre mælk og/eller reducere indstillingen for skumniveau. Det afhænger også af mælketypen.
Mælken er for varm.	<ul style="list-style-type: none">- Brug den medfølgende mælkekande.- Sørg for, at mælkekanden er placeret på temperatursensoren i drypbakken.	<ul style="list-style-type: none">- Brug en højere indstilling for mælketemperatur.
Mælken er ikke varm nok.	<ul style="list-style-type: none">- Varm koppen op.- Brug den medfølgende mælkekande.- Sørg for, at mælkekanden er placeret på temperatursensoren i drypbakken.	<ul style="list-style-type: none">- Brug en højere indstilling for mælketemperatur.- Kontrollér, at spidsen på mælkeskummeren ikke er tilstoppet.
Skærmen viser meddelelsen Rens mælkeskummer.	<ul style="list-style-type: none">- Rens mælkeskummeren.	<ul style="list-style-type: none">- Åbn menuen, og vælg Rens mælkeskummer. Følg vejledningen på skærmen.

Verwijdering en milieubescherming / Bortskaffelse og miljøoplysninger

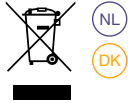

Jouw machine bevat waardevolle materialen die geschikt zijn om opnieuw te gebruiken of te recylen. Het overige afvalmateriaal scheiden maakt het recylen van grondstoffen eenvoudiger. Breng de machine naar een verzamelpunt. Bij de gemeente kan je informatie inwinnen over het verwijderen van de machine.

Apparat indeholder værdifulde materialer, der kan genvindes og genbruges. Når et udtjent produkt afleveres på en genbrugsplads, kan de forskellige råstoffer udtrækkes og genanvendes. Aflever derfor det udtjente apparat det korrekte sted på din lokale genbrugsstation. Du kan finde den nærmeste genbrugsplads på din kommunes hjemmeside.

Neem contact op met Nespresso / Kontakt Nespresso

Voor verdere informatie, neem contact op met Nespresso of een door Nespresso gemachtigde vertegenwoordiger voor aanvullende informatie, als je een probleem ondervindt of gewoon advies wilt inwinnen.

Je vindt de contactgegevens van Nespresso of jouw vertegenwoordiger in de brochure 'Welkom bij Nespresso' in de doos van de machine of op [nespresso.com](https://www.nespresso.com)

Da det er umuligt at forudse alle tænkelige situationer, der kan opstå under brug af apparatet, skal du være velkommen til at kontakte Nespresso eller en autoriseret Nespresso-forhandler, hvis du har spørgsmål eller brug for gode råd om brug af apparatet.

Kontaktoplysninger til Nespresso eller en autoriseret Nespresso-forhandler findes i folderen "Velkommen til Nespresso" i produktpakken eller på [nespresso.com](https://www.nespresso.com)

Sage-GARANTIE

Sage biedt voor dit product een garantie van twee jaar tegen defecten veroorzaakt door gebrekkige afwerking en materialen. De garantieperiode gaat in op de datum van aankoop. Sage vereist het originele aankoopbewijs om de datum vast te stellen.

Tijdens de garantieperiode zal Sage elk defect product naar eigen goeddunken kosteloos repareren of vervangen. De garantie voor de vervangende producten of gerepareerde onderdelen loopt zo lang als de resterende originele garantieperiode of zes maanden indien dit minder dan zes maanden is.

Deze beperkte garantie is niet van toepassing op enig defect als gevolg van nalatigheid, ongeval, verkeerd gebruik of enige andere reden buiten

Sage-GARANTI

Begrænset garanti

Sage stiller en garanti om, at produktet ikke lider af defekter mht. materialer og udførelse, i en periode på 2 år. Garantiperioden begynder på købsdatoen, og det originale købsbevis skal forevises Sage på forlangende for at fastsætte den præcise dato.

I løbet af garantiperioden vil Sage efter eget skøn enten vælge at reparere eller erstatte et defekt produkt uden beregning for ejeren. Den udskiftede eller reparerede produkt del er kun omfattet af garanti for den resterende periode af den oprindelige garantiperiode eller seks måneder, alt efter hvilken periode der er længst.

Denne begrænsede garanti gælder ikke for fejl, der skyldes uagtsomhed, uheld, forkert brug eller andre årsager uden for Sages rimelige kontrol, herunder,

redelige kontrol van Sage, met inbegrip van maar niet beperkt tot: normale slijtage, nalatigheid of het niet volgen van de productinstructies, onjuist of onvoldoende onderhoud, kalkafzettingen of ontkalking, aansluiting met onjuiste voeding, ongeautoriseerde aanpassingen aan of reparatie van het product, gebruik voor commerciële doeleinden, brand, bliksem, overstroming of andere externe oorzaken.

Deze garantie is alleen geldig in het land van aankoop of in andere landen waar Sage hetzelfde model met identieke technische specificaties verkooft of repareert. Garantieservice buiten het land van aankoop is beperkt tot de algemene voorwaarden van de overeenkomstige garantie van het land waarin de dienst wordt aangeboden. Als

men ikke begrænset til: normal slitage, uagtsomhed eller manglende overholdelse af instruktioner i brugervejledningen, forkert eller utilstrækkelig vedligeholdelse, kalkaflejring eller forkert afkalkning, tilslutning til forkert strømforsyning, uautoriseret produktmodifikation- eller reparation, brug til kommercielle formål, brand, lynnedslag, oversvømmelse eller andre eksterne årsager.

Denne garanti gælder kun i købslandet eller i sådanne andre lande, hvor Sage sælger eller servicerer den samme model med identiske tekniske specifikationer. Garantidækningen uden for købslandet er begrænset til vilkårene og betingelserne for den tilsvarende garanti i det pågældende land. Hvis omkostningerne til reparationer eller udskiftning ikke er dækket af

de kosten van de reparatie of vervanging niet door deze garantie worden gedekt, zal Sage de eigenaar hiervan op de hoogte brengen en worden de kosten aan de eigenaar in rekening gebracht.

Deze beperkte garantie omvat de volledige omvang van de aansprakelijkheid van Sage, ongeacht de oorzaak. Behalve voor zover toegestaan door de toepasselijke wetgeving, sluiten de voorwaarden van deze beperkte garantie de verplichte wettelijke rechten die van toepassing zijn op de verkoop van dit product niet uit, beperken of wijzigen ze deze niet en vormen ze een aanvulling op die rechten.

Al je denkt dat jouw product defect is, neem contact op met **Nespresso** of Sage. Zij vertellen wat je kunt doen. Bezoek onze website **www.nespresso.com** voor contactgegevens.

denne garanti, vil Sage underrette ejeren om dette, og omkostningerne dækkes af ejeren.

Sages eventuelle ansvar, der måtte gøre sig gældende i forbindelse med produktet, dækkes udelukkende af denne begrænsede garanti. Bortset fra i det omfang, som er tilladt i henhold til gældende lov, udelukker, begrænser eller ændrer betingelserne i denne begrænsede garanti ikke de obligatoriske lovmæssige rettigheder, der gælder for salget af dette produkt, og stilles i forlængelse af disse rettigheder.

Hvis du har en formodning om, at dit produkt er defekt, skal du kontakte **Nespresso** eller Sage angående videre forløb med henblik på en udbedring af defekten. Kontaktoplysningerne findes på vores websted på **www.nespresso.com**.

Nespresso Sage Creatista Pro

Nespresso Sage Creatista Pro

Olet nyt liittynyt *Nespresso Creatista Pro*n käyttäjien joukkoon. Tämän kahvikoneen avulla voit valmistaa laadukkaita maitokahveja.

Parabéns por ter adquirido a *Nespresso Creatista Pro*, a máquina que permite fazer café com leite de qualidade profissional.

FI Pakkauksen sisältö
PT Conteúdo da embalagem



- 1 **Creatista Pro** -kahvikone
Máquina de café **Creatista Pro**



- 2 **Nespresso-kapselipakkaus**
Caixa de amostra de amostra de cápsulas *Nespresso*



- 3 **Maitokannu**
Jarro de **leite**



- 4 **Nespresso-tervetuloesite**
Folheto de boas-vindas da **Nespresso**

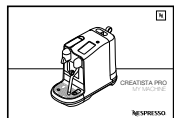

- 5 **Käyttöopas**
Manual do **utilizador**



- 6 **Veden kovuuden testiliuska** käyttöoppaassa
1 x tira de teste de dureza da água, no manual do utilizador

Creatista Pro

KLASSINEN ESPRESSO-KOKEMUS

Nespresso Original -järjestelmällä voit nauttia espresson maidolla tai ilman. Tämä ajaton kahvittelemahdollisuus on saanut inspiraationsa italialaisista kahvipöytäkokemuksista, ja se on vain yhden painalluksen päässä. *Nespresso Original* -kahvikoneet ja -kahvikapselit tarjoavat monipuolisen valikoiman jokaiseen makuun. Oli valintana espresso tai lungo, mustana tai erikoiskahvina, lopputuloksena on herkullinen kahvi pehmeällä kahvicremalla. Kahvikoneet uuttaavat kahvin 19 baarin paineella, joka vapauttaa herkulliset aromit jokaisesta kahvikapselistä suoraan kuppiisi. *Nespresso Original* -klassinen omalla tyyllillään.

A EXPERIÊNCIA DE UM ESPRESSO CLÁSSICO

Com o sistema *Nespresso Original*, será convidado a apreciar a essência de um café espresso, com ou sem leite. Inspirada na tradição do café italiano, é uma experiência intemporal com o toque de um botão. As máquinas e cápsulas *Nespresso Original* oferecem uma variedade de aromas para todos os gostos. Café espresso ou lungo, somente café ou em receita de café com leite, sempre acompanhado de um creme suave e surpreendente. Tal só é possível graças à pressão de 19 bar em todas as máquinas *Nespresso*. *Nespresso Original*, clássico à sua maneira.

SNE900:n tekniset tiedot Especificações do modelo SNE900

~ 220–240 V, 50–60 Hz, 2300 W

Pmax 19 bar/1,9 MPa

kg ~6,65 kg / 14,7 lbs

2 L / 68 fl.oz

25,1 cm 41,8 cm 49,9 cm
9,8 in 16,5 in 19,6 in

<i>Varotoimet / Precauções de segurança</i>	85
<i>Laitteen yleiskatsaus / Descrição geral da máquina</i>	92
<i>Ensimmäinen käyttökerta / Primeira utilização</i>	93
<i>Juomavalikko / Menu de bebidas</i>	94
<i>Kahvin asetukset / Definições de café</i>	95
<i>Maitokahvi / Café com leite</i>	96
<i>Tavallinen kahvi / Café normal</i>	97
<i>Kahvinvalmistusvinkkejä / Sugestões de preparação de café</i>	98
<i>Päivittäinen puhdistus / Limpeza diária</i>	99
<i>Huolto / Manutenção</i>	100
<i>Kalkinpoisto / Descalcificação</i>	101
<i>Veden kovuus / Dureza da água</i>	101
<i>Ongelmanratkaisu / Resolução de problemas</i>	102
<i>Laitteen hävittäminen ja ympäristönsuojelu / Eliminação e proteção ambiental</i>	106
<i>Ota yhteyttä Nespresso / Contactar com a Nespresso</i>	106
<i>Rajoitettu takuu / Garantia limitada</i>	107



⚠ HUOMIO: Varotoimet ovat osa laitetta. Lue ne huolellisesti ennen laitteen ensikäyttöä. Säilytä niitä sopivassa paikassa ja tarkista ne tarvittaessa.

⚠ HUOMIO: Kun näet tämän huomiomerkin, tarkista varotoimet välittömästi vahingoilta ja vammoilta.

ℹ TIETOA: Kun näet tämän kuvakkeen, huomioi ohjeet laitteen oikeaan ja turvalliseen käyttöön.

⚡ VAROITUS: Kun näet tämän varoitusmerkin, noudata ohjeita välittömästi sähköiskuilta ja vammoilta.

👉 Älä käytä laitetta, jos johto on vaurioitunut.

Laitte on tarkoitettu juomien valmistamiseen näiden

ohjeiden mukaisesti.

- Älä käytä laitetta muuhun kuin sen oikeaan käyttötarkoitukseen.
- Älä käytä laitetta, jos se on suljetussa tilassa tai kaapissa.
- Laitte on suunniteltu sisäkäyttöön normaalissa lämpötilassa.
- Suojaa laitetta suorilta auringonvalolta, nesteiden roiskumiselta ja kosteudelta.
- Laitte on tarkoitettu vain kotitalouskäyttöön. Sitä ei ole tarkoitettu käyttää seuraavissa tilanteissa tai ympäristöissä: työympäristöjen, kuten kauppojen tai toimistojen, henkilökunnan keittiöissä; majataloissa tai kodinomaisessa majoituksessa; asumiseen tarkoitettussa ympäristössä, kuten hotelleissa tai motelleissa asiakkaiden käytössä.

- Yli kahdeksanvuotiaat lapset voivat käyttää laitetta, jos heitä valvotaan, heille on annettu ohjeet laitteen turvallisesta käytöstä ja he ymmärtävät aiheutuvat riskit. Vain yli kahdeksanvuotiaat, aikuisen valvomat lapset tai saavat puhdistaa laitteen tai huoltaa sitä.
- Pidä laite ja sen johto alle kahdeksanvuotiaiden lasten ulottumattomissa.
- Henkilöt, joiden fyysinen tai psyykkinen toimintakyky on rajoittunut tai joilla ei ole riittävästi kokemusta tai tietoa, saavat käyttää laitetta ainoastaan toisen henkilön valvonnassa, saatuaan ohjeet laitteen turvalliseen käyttöön ja ymmärrettyään käytöstä mahdollisesti aiheutuvat riskit.

- Lapsia tulee valvoa sen valmistamiseksi, etteivät he leiki laitteella.
- Valmistaja ei kannu vastuuta seuraavista tilanteista eikä takuu kata niitä: kaupallinen käyttö, laitteen vääränlainen käsittely tai käyttö, muun kuin laitteen käyttötarkoituksen mukaisesta käytöstä aiheutuneet vahingot, virheellinen käyttö, muun kuin ammattilaisen suorittamat korjaukset tai ohjeiden noudattamatta jättäminen.

⚡ Vältä tulipaloriski tai kuolettavan sähköiskun vaara.

- Häätapauksessa irrota pistoke välittömästi pistorasiasta.
- Kytke laite vain oikeanlaisiin, helposti käytettäviin ja maadoitettuihin pistorasioihin. Varmista, että

virtalähteen jännite on sama kuin arvokilvessä ilmoitettu jännite. Vääränlaisen pistorasian käyttäminen mitätöi takuun.

Laitteen saa kytkeä virtalähteeseen ainoastaan asennuksen jälkeen.

- Älä vedä johtoa terävien reunojen yli, purista sitä tai anna sen roikkua vapaana.
- Älä altista johtoa lämmölle tai kosteudelle.
-  Jos virtajohto on vaurioitunut, valmistajan, valmistajan huoltohenkilöstön tai vastaavan pätevän henkilöstön on vaihdettava virtajohto uuteen, jotta riskiä vältetään.
- Älä käytä laitetta, jos johto on vaurioitunut. Palauta laite *Nespressolle* tai *Nespresson* valtuuttamalle edustajalle.
- Jos sinun pitää käyttää jatkojohtoa, käytä vain

maadoitettua johtoa, jonka poikkileikkauksen pinta-ala on vähintään 1,5 mm² tai jonka syöttöteho on sama kuin laitteen omassa johdossa.

- Älä sijoita laitetta kuumien pintojen päälle tai läheisyyteen, esimerkiksi lämpöpatterin päälle, liedelle, uunille, kaasuhellalle tai avotulelle. Se voi vioittaa laitetta.
- Sijoita laite aina vaakatasoon vakaalle ja tasaiselle pinnalle. Pinnan pitää kestää lämpöä ja hyliä nesteitä, kuten vettä, kahvia, kalkinpoistoainetta tai vastaavia aineita.
- Irrota laite pistorasiasta, kun sitä ei käytetä pitkään aikaan. Irrota laite vetämällä pistoke rasiasta. Älä vedä johdosta, sillä se voi vaurioitua.
- Irrota pistoke pistorasiasta ja

anna laitteen jäähtyä ennen sen puhdistamista tai huoltamista.

- Älä koske johtoon märillä käsillä.
- Älä upota laitetta kokonaan tai osittain veteen tai muuhun nesteeseen.
- Älä pane laitetta kokonaan tai osittain astianpesukoneeseen.
- Sähkön ja veden yhdistelmä tulee välttää, sillä se voi aiheuttaa hengenvaarallisen sähköiskun.
- Älä avaa laitetta. Sen sisällä on vaarallinen jännite!
- Älä työnnä mitään laitteen aukkoihin. Siitä voi aiheutua tulipalo tai sähköisku.

Vältä vahinkoja, kun käytät laitetta.

- Jos kahvin määräksi on ohjelmoitu yli 150 ml, anna laitteen jäähtyä viisi minuuttia ennen seuraavan kahvin valmistamista, jotta

laite ei ylikuumene.

- Vahdi aina laitetta käytön aikana.
- Älä käytä laitetta, jos se on vioittunut tai se ei toimi täysin oikein. Irrota pistoke välittömästi pistorasiasta. Pyydä *Nespresso*a tai *Nespresson* valtuuttamaa edustajaa tutkimaan tai korjaamaan vika tai säätämään laitetta.
-  Vioittunut laite voi aiheuttaa sähköiskun, palovamman tai tulipalon.
- Sulje kapselisäiliön kansi kunnolla äläkä avaa sitä käytön aikana. Palovammavaara.
- Älä työnnä sormia kahviaukon alle. Palovammavaara.
- Älä työnnä sormia kapselisäiliöön tai säiliön kanavaan. Loukkaantumisvaara.
- Älä koske kapselisäiliöön heti kahvin valmistamisen jälkeen

palovammavaaran vuoksi. Jos terät eivät ole puhkoneet reikiä kapseliin, vesi saattaa virrata kapselin ohi, mikä voi vahingoittaa laitetta.

- Älä käytä viallista tai epämuodostunutta kapselia. Jos kapseli jää jumiin säiliöön, sammuta laite ja irrota pistoke ennen kuin teet mitään muuta. Ota yhteyttä *Nespresso*on tai *Nespresson* valtuuttamaan edustajaan.
- Väärinkäyttö voi johtaa loukkaantumiseen.
- Täytä vesisäiliö vain raikkaalla juomavedellä.
- Tyhjä vesisäiliö, jos laitetta ei käytetä pitkään aikaan, esimerkiksi lomaillessasi.
- Vaihda vesisäiliön vesi, kun laitetta ei ole käytetty muutamaan päivään.
- Älä käytä laitetta ilman tippa-alustaa ja -ritilää, jotta viereisille pinnoille ei roisku nestettä.

- Älä käytä voimakkaita puhdistusaineita tai liuotinpesuaineita. Pyyhi laitteen pinta kostealla liinalla ja miedolla puhdistusaineella.
- Puhdista laite vain puhtailla välineillä.
- Älä käytä hankaavia materiaaleja, jotka voivat vahingoittaa laitteen pintaa.
- Kun otat laitteen pakkauksesta, poista ja hävitä muovikalvat.
- Laite on suunniteltu käytettäväksi yhdessä *Nespresso*-kahvikapseleiden kanssa, joita saa vain *Nespressolta* tai *Nespresson* valtuuttamalta edustajalta.
- Tällä laitteella valmistettavat lehmänmaidosta valmistetut juomat eivät sovellu henkilöille, joilla on maito- tai laktoosi-intoleranssi tai -allergia.
- Kaikki *Nespresso*-laitteet ovat läpäisseet tarkan valvonnan.

- Toimintavarmuutta testataan satunnaisesti todenmukaisissa olosuhteissa valituissa laitteissa. Tämän vuoksi laitteessa saattaa näkyä aiemman käytön jälkiä.
- *Nespresso* pidättää oikeuden muuttaa ohjeita ilman ennakoilmoitusta.
 - Laite sisältää magneetteja.

Kalkinpoisto

- *Nespresson* kalkinpoistoaine auttaa oikein käytettynä varmistamaan laitteen toimintakyvyn koko sen elinkaaren ajan. Lisäksi kalkinpoistoaineen käyttö auttaa saavuttamaan täydellisen kahvinautinnon kerta toisensa jälkeen.

PIDÄ OHJEET TALLESSA

Anna ne seuraavalle käyttäjälle. Käyttöohje on saatavilla myös pdf-muodossa osoitteesta [nespresso.com](https://www.nespresso.com).



⚠ CUIDADO: as precauções de segurança fazem parte do aparelho. Leia-as atentamente antes de utilizar o seu novo aparelho pela primeira vez. Mantenha-as num local de fácil acesso para consulta posterior.

⚠ CUIDADO: quando for apresentado este sinal, consulte as precauções de segurança para evitar possíveis danos e ferimentos.

ℹ INFORMAÇÃO: quando for apresentado este sinal, siga os conselhos para a utilização correta e segura do seu aparelho.

⚡ AVISO: Quando vir este sinal, siga as instruções para evitar riscos elétricos

que podem resultar em ferimentos.

🔌 Se o cabo estiver danificado, não utilize o aparelho.

O aparelho foi concebido para preparar bebidas de acordo com estas instruções.

- Não utilize o aparelho para outra função diferente da utilização a que se destina.
- Não opere o aparelho se estiver num espaço fechado ou dentro de um armário.
- Este aparelho foi concebido apenas para utilização no interior e em condições normais de temperatura.
- Proteja o aparelho contra os efeitos da luz solar direta, salpicos prolongados de água e humidade.
- Este aparelho destina-se apenas a uso doméstico. Não se destina a ser

utilizado em: áreas de cozinha dos funcionários em lojas, escritórios e outros ambientes de trabalho; quintas; por clientes em hotéis, motéis e outros ambientes residenciais; ambientes de hospedarias.

- Este aparelho pode ser utilizado por crianças a partir de 8 anos de idade, desde que estejam sob supervisão e se receberam instruções sobre a utilização em segurança do aparelho e forem conscientes dos perigos inerentes. As tarefas de limpeza do aparelho e de manutenção realizadas pelo utilizador não devem ser executadas por crianças a menos que tenham mais de 8 anos e sejam supervisionados por um adulto.
- Mantenha o aparelho e o seu cabo fora do alcance das crianças com idade inferior a 8 anos.
- Este aparelho pode ser utilizado por pessoas com capacidades físicas, sensoriais ou mentais reduzidas, ou cuja experiência ou conhecimento não seja suficiente, desde que supervisionadas ou se tiverem recebido instruções sobre a utilização em segurança do aparelho e compreenderem os perigos.
- As crianças devem estar sob supervisão de modo a assegurar que não mexem na máquina de café.
- O fabricante declina qualquer responsabilidade e a garantia não é aplicável para qualquer utilização comercial, manuseamento ou utilização inadequada do

PT PRECAUÇÕES DE SEGURANÇA

aparelho, quaisquer danos resultantes da utilização para outros fins, utilização incorreta, reparação por amadores ou incumprimento das instruções.

Evite o risco de choque elétrico fatal e incêndio.

- Em caso de emergência: remova imediatamente a ficha da tomada.
- Apenas ligue o aparelho em tomadas adequadas com ligação à terra e facilmente acessíveis. Certifique-se de que a tensão da fonte de energia é igual à especificada na placa de características. A utilização de uma ligação incorreta anula a garantia.

O aparelho apenas deve ser ligado após a instalação.

- Não puxe o fio sobre arestas afiadas, nem o prenda

ou deixe pendurado.

- Mantenha o fio afastado do calor e da humidade.

-  Se o cabo de alimentação estiver danificado, deve ser substituído pelo fabricante, o seu agente de serviço ou pessoas qualificadas, para evitar todos os riscos.

- Se o cabo estiver danificado, não utilize o aparelho; devolva o aparelho à *Nespresso* ou a um representante autorizado da *Nespresso*.

- Se for necessário um cabo de extensão, utilize apenas um cabo com ligação à terra com uma secção transversal do condutor de pelo menos 1,5 mm² ou potência de entrada correspondente.

- Para evitar danos perigosos, nunca coloque o aparelho sobre ou ao lado de

superfícies quentes, como radiadores, fogões, fornos, queimadores a gás, chama aberta ou similares.

- Coloque-o sempre numa superfície horizontal, estável e plana. A superfície deve ser resistente ao calor e a líquidos, como água, café, descalcificador ou líquidos semelhantes.
- Desligue o aparelho da rede elétrica quando não utilizar durante um longo período. Desligue puxando a ficha e não pelo cabo porque pode provocar danos.
- Antes de limpar e efetuar a manutenção, retire a ficha da tomada e deixe o aparelho arrefecer.
- Nunca toque no cabo com as mãos molhadas.
- Nunca submerja o aparelho ou parte do mesmo em água ou qualquer outro líquido.

- Nunca submerja o aparelho ou parte do mesmo na máquina de lavar louça.
- A combinação de água e eletricidade é perigosa e pode provocar choques elétricos fatais.
- Não abra o aparelho. Tensão perigosa no interior!
- Não coloque nada nas ranhuras. Pode provocar um incêndio ou choque elétrico!

Evite possíveis danos ao operar o aparelho.

- Se programar volumes de café superiores a 150 ml (5 oz), deixe a máquina arrefecer durante 5 minutos antes de fazer o próximo café para evitar o risco de sobreaquecimento!
- Não deixe o aparelho sem supervisão durante a utilização.
- Não utilize o aparelho se estiver danificado ou

funcionar incorretamente. Retire imediatamente a ficha da tomada. Contacte a *Nespresso* ou o representante autorizado da *Nespresso* para verificação, reparação ou ajuste.

- ⚠ Um aparelho danificado pode provocar choques elétricos, queimaduras e incêndios.
- Feche sempre completamente a alavanca e nunca a abra durante o funcionamento. Podem ocorrer queimaduras.
- Não coloque os dedos sob a saída do café, risco de queimaduras.
- Não coloque os dedos no compartimento da cápsula ou no canal da cápsula. Perigo de ferimentos!
- Não toque no compartimento da cápsula imediatamente após a extração devido ao risco

de queimaduras. A água pode fluir em volta de uma cápsula se não for perfurada pelas lâminas e danificar o aparelho.

- Nunca utilize uma cápsula danificada ou deformada. Se uma cápsula estiver bloqueada no compartimento de cápsulas, desligue a máquina e retire a ficha da tomada antes de qualquer ação. Contacte a *Nespresso* ou o representante autorizado da *Nespresso*.
- A utilização incorreta pode resultar em ferimentos.
- Encha o depósito de água apenas com água fresca potável.
- Esvazie o depósito de água se o aparelho não for utilizado durante um longo período de tempo (férias, etc.).
- Substitua a água no

depósito de água quando o aparelho não for utilizado durante um fim de semana ou um período de tempo semelhante.

- Não utilize o aparelho sem a bandeja e a placa de gotejamento para evitar o derramamento de líquido nas superfícies circundantes.
- Não utilize produtos de limpeza agressivos nem solventes. Utilize um pano húmido e um agente de limpeza suave para limpar a superfície do aparelho.
- Para limpar a máquina, utilize apenas ferramentas de limpeza limpas.
- Não utilize materiais abrasivos que possam danificar a superfície do equipamento.
- Ao desempacotar a máquina, remova a película plástica e elimine-o.

- Este aparelho foi concebido para as cápsulas de café *Nespresso* disponíveis exclusivamente através da *Nespresso* ou do seu representante autorizado *Nespresso*.
- As receitas de leite preparadas por esta máquina não são recomendadas para pessoas com alergia ou intolerância ao leite ou à lactose, ou para crianças abaixo dos 3 anos de idade.
- Todos os aparelhos *Nespresso* passam por controlos rigorosos. São realizados testes de fiabilidade em condições práticas de forma aleatória em unidades selecionadas. Por este motivo, o aparelho pode apresentar sinais de uso prévio.

PT PRECAUÇÕES DE SEGURANÇA

- A *Nespresso* reserva o direito de alterar as instruções sem aviso prévio.
- Esta máquina contém ímanes.

Descalcificação

- O agente descalcificante *Nespresso*, quando usado corretamente, ajuda a garantir o funcionamento adequado da sua máquina durante a vida útil e que a sua experiência é tão perfeita como no primeiro dia.

GUARDE ESTAS INSTRUÇÕES

Entregue-as a qualquer utilizador posterior.

Este manual de instruções também está disponível como PDF em [nespresso.com](https://www.nespresso.com)

Laitteen yleiskatsaus / Descrição geral da máquina

Virtapainike
Botão Ligar/desligar

LCD-kosketusnäyttö
Ecrã tátil LCD

Kapselisäiliön kansi
Alavanca para introdução da cápsula

Kapselisäiliö
Recipiente de cápsulas

Ulosvedettävä kuppialusta
Suporte de cápsulas emergente

Irrottettava tipparitilä
Bandeja de gotas removível

Tippa-alustan levy
Placa da bandeja de gotas

Irrottettava tippa-alusta
täyden alustan
indikaattorilla
Bandeja de gotas
removível com indicador
de cheio

**Helposti
puhdistettava
höyryputki**
Vaporizador
de limpeza fácil

**Maitokannun
lämpötila-anturi**
Sensor de
temperatura do
jarro de leite

Maitokannu
Jarro de leite

LCD-kosketusnäyttö
– liikkuminen pyyhkäisyllä
– valinta napauttamalla
Ecrã tátil LCD
- Deslize para navegar
- Toque para
selecionar

Vesisäiliö ja kansi
Depósito de água
e tampa

Irrottettava neulanpuhdistustyökalu
Utensílio de limpeza removível

**Virtapainike kahvikoneen käynnistämiseen
ja samuttamiseen**
Botão Ligar/desligar
Prima para ligar/desligar a máquina

FI

PT

Ensimmäinen käyttökerta / Primeira utilização

- i** **Lue ja hävitä turvallisesti kaikki kahvikoneessa** kiinni olevat mainostarrat ja pakkausmateriaalit ennen käyttöä.
Leia e elimine em segurança qualquer material de embalagem ou etiquetas promocionais da máquina antes de utilizar.
- i** **Lue ensin tärkeät turvaohjeet**, jotta vältät tulipaloriskin tai kuolettavan sähköiskun vaaran.
Leia os cuidados importantes primeiro para evitar o risco de choque elétrico fatal e incêndio.

- 1 Kytke laite** pistorasiaan.

Ligue a máquina à tomada de alimentação.

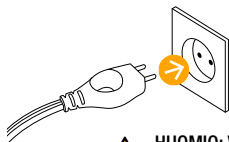

⚠ HUOMIO: Varmista laitteen maadoitus ennen kuin kytket sen pistorasiaan.

- 2 Käynnistä laite** virtapainikkeesta.

Prima o botão Ligar/desligar para ligar a máquina.

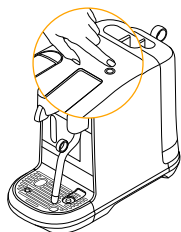

- 3 Valitse kieli** napauttamalla.

Toque para seleccionar o seu idioma.

- 4 Määritä laitteen asetukset näytön** ohjeiden mukaisesti. Ensikäyttösykli puhdistaa laitteen ja valmistee lämmitysjärjestelmän.

Siga as instruções no ecrã para configurar a máquina.

O primeiro ciclo de utilização serve para limpar a máquina e preparar o sistema de aquecimento.



- 5 Noudata näytön** pika-aloitusopasta. Veden kovuus voidaan määrittää manuaalisesti tai oletusarvo voidaan käyttää. Asetusta voidaan säätää valikosta.

Siga o Manual de início rápido no ecrã.

A dureza da água pode ser definida manualmente ou pode utilizar a predefinição. Pode ajustar a definição no menu.



- 6 Sammuta laite** virtapainikkeesta. Kun laite sammutetaan, juoman valmistus keskeytyy.

Para desligar a máquina, prima o botão Ligar/desligar. Pode interromper qualquer receita de bebida desligando a máquina.

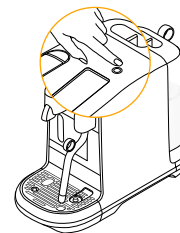

Juomavalikko Menu de bebidas

VALIKKO MENU



Kuuma vesi

Käynnistä manuaalisesti napauttamalla. Max 200 ml

Água quente

Toque para iniciar e parar manualmente. Máx. 200 ml (6,5 fl. oz)

Siirry valikossa

pyyhkäisemällä ylös tai alas.

Deslize para cima

e para baixo no ecrã tátil para navegar no menu.

Valitse juoma

napauttamalla näyttöä.

Toque no ecrã

para seleccionar.

Juoman vahvistus Confirmação da bebida

Poistu Sair

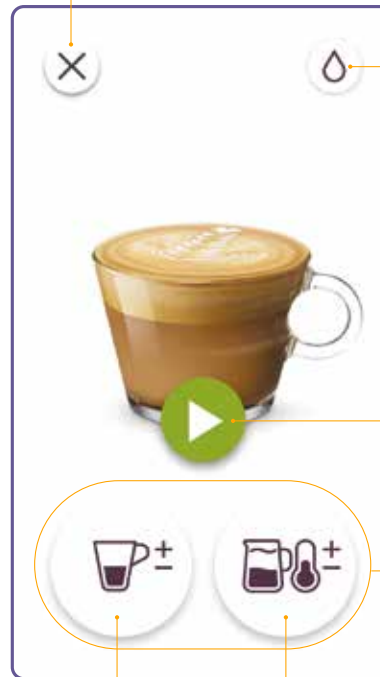

Kuuma vesi Água quente

Käynnistys napauttamalla

Toque para começar

Juoman muokaus Ajustes da bebida

Kahvin asetukset
Definições de café

Maidon asetukset
Definições de leite

Kahvin määrän valinta Ajustar o volume do café



Liikusäädin
Controlo de
deslize do ajuste

Maidon vaahdotustason valinta Ajustar o volume da espuma de leite

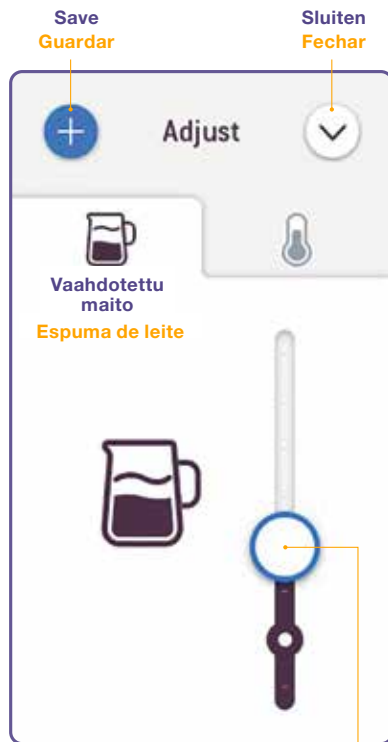

Liikusäädin
Controlo de
deslize do ajuste

Maidon lämpötilan valinta Ajustar a temperatura do leite



Liikusäädin
Controlo de
deslize do ajuste

- 1 Valitse taso liu'uttamalla palkkia ylös tai alas.

Deslize o círculo para cima e para baixo na barra para ajustar.

A marca na barra é a predefinição da bebida.

- 2 Tallenna mukautettu juoman asetus napauttamalla + Mukautettu juoma ilmestyy juomavalkioon

Toque + para guardar a sua definição personalizada da bebida. A bebida personalizada aparece no menu de bebidas.

Maitokahvin valmistus / Preparar um café com leite

FI

PT

Juoman valmistus Preparação da bebida

Poistu
Sair



Kahvin uuttaminen
Extração
do café

Maidon vaahdotus
Preparação
do leite

Kahvin uutto ja maidon vaahdotus käynnistyvät samaan aikaan.
A extração de café e a texturização do leite são iniciadas simultaneamente.

Kahvin ja maidon valutus pysähtyvät automaattisesti.
Voit pysäyttää valutuksen myös napauttamalla kuvaketta.

A extração do café e a preparação do leite pára automaticamente.
Em alternativa, toque no ícone para parar.

Juoma valmis Bebida terminada

Poistu
Sair

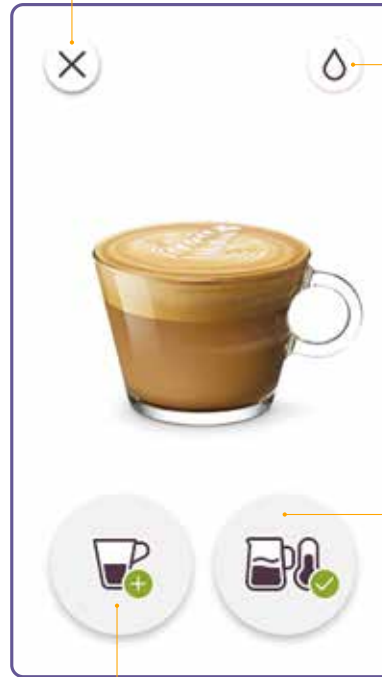

Kahvin lisäys
(asetä uusi kapseli ja uuta uudelleen)
Adicionar café

(insira uma nova cápsula e extraia novamente)

Kuumu vesi
Käynnistä manuaalisesti napauttamalla.

Água quente
Toque para iniciar e parar manualmente.

**Maito valmis
Leite
terminado**

Kuvakkeet Ícones



Seuraava
Seguinte



Takaisin
Anterior



Sulje
Fechar



Ohita
Ignorar



Päivitä tallennus
Confirmar



Valikko
Menu



Tiedot
Informação



Tallenna
Guardar



Poista
Eliminar

Tavallisen kahvin valmistus / Preparar um café

Juoman vahvistus
Confirmação da bebida

Poistu
Sair

Kuuma vesi
Água quente



Kahvin asetukset
Definições de café

Juoman valutus
Extração da bebida

Poistu
Cerrar



Kahvin uuttaminen
Extração do café

Juoma valmis
Bebida terminada

Poistu
Sair

Kuuma vesi
Água quente



Kahvin lisäys
(asetä uusi kapseli ja uuta uudelleen)
Adicionar café
(insira uma nova cápsula e extraia novamente)

Kahvin valutus pysähtyy automaattisesti.
Voit pysäyttää valutuksen myös napauttamalla kuvaketta.

A extração de café para automaticamente.
Em alternativa, toque no ícone para parar.

Päivittäinen puhdistus / Limpeza diária

FI

PT

i **Älä käytä laitteen** puhdistamiseen voimakkaita tai hankaavia liuottimia, sieniä tai puhdistusaineita. Älä laita astianpesukoneeseen muita osia paitsi irrotettu höyryputken kärki.
Não utilize solventes, esponjas ou cremes de limpeza agressivos ou abrasivos. Apenas o topo do vaporizador pode ser colocado na máquina de lavar louça.

i **Älä upota laitetta** kokonaan tai osittain veteen tai muuhun nesteeseen.
Nunca submerja o aparelho ou qualquer parte do mesmo em água ou qualquer outro líquido.

1 **Valitse** valikosta **Clean Steam Wand** (Höyryputken puhdistus) ja noudata näytön ohjeita.

Selecione Limpar Vaporizador

no MENU e siga os passos no ecrã.

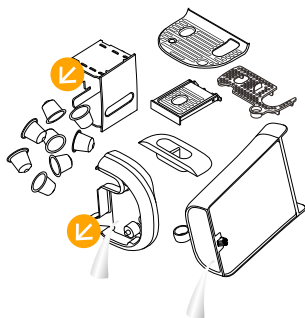

2 **Päivittäinen puhdistus** tulee tehdä osana koneen säännöllistä huoltoa hygienian varmistamiseksi. On erittäin suositeltavaa tyhjentää ja puhdistaa kapselisäiliö päivittäin. Vedä kuppialusta ulos, pese se ja pyyhi laitteen sisäpuoli. Poista vesisäiliö, puhdista se hajuttomalla pesuaineella ja huuhtelee lämpimällä vedellä. Höyryputken kärki voidaan laittaa astianpesukoneeseen puhdistusta varten. Aseta kärki astianpesukoneen telineen piikin päälle ja käytä normaalia ohjelmaa parhaan tuloksen saavuttamiseksi.

A limpeza diária deve fazer parte da rotina de manutenção regular da máquina, para garantir as condições de higiene. É altamente recomendado que esvazie e limpe o depósito de cápsulas usadas diariamente. Retire e limpe o suporte de chávenas e limpe o interior da máquina. Retire e limpe o depósito de água com um detergente inodoro e enxágue com água morna. O topo do vaporizador pode ser lavado na máquina de lavar louça. Coloque o topo preso num dos espigões da máquina de lavar louça e utilize um ciclo de lavagem normal para melhores resultados.

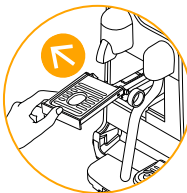

3 **Huuhtelee ja kuivaa** maitokannu aina käytön jälkeen. Käytä tarvittaessa mietoja pesuainetta.

Enxágue e seque o jarro de leite após cada utilização. Se necessário, utilize um detergente suave.

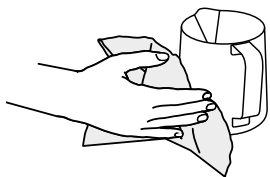

4 **Kuivaa kaikki osat puhtaalla**, pehmeällä liinalla ja pane osat takaisin paikalleen. Pyyhi kahvin ulostuloaukko ja laite säännöllisesti puhtaalla, kostealla liinalla.

Seque todas as partes com um pano macio e limpo e instale novamente as partes. Limpe regularmente o bico de extração de café e a máquina com um pano limpo e húmido.

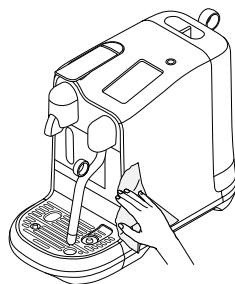

Valitse napauttamalla ja noudata näytön ohjeita.

 **Clean Steam Wand (Höyryputken puhdistus)**
Puhdista höyryaukot ja höyryputki päivittäin tukosten ehkäisemiseksi.

 **Rinse Steam Wand (Höyryputken huuhtelu)**
Huuhtele höyryputki tarvittaessa tukosten poistamiseksi.

 **Descale (Kalkinpoisto)**
Poista kalkkisaostumat. Katso seuraavan sivun kalkinpoisto-ohjeet.

 **Water Hardness (Veden kovuus)**
Määritä veden kovuustaso.

 **Rinse Cycle (Huuhtelu)**
Käytetään silloin, kun laitetta ei ole käytetty pitkään aikaan.

 **Empty Cycle (Tyhjennys)**
Käytetään silloin, kun laite on ollut käyttämättömänä säilytyksessä.

 **Pika-aloitusopas**
Katso pika-aloitusopas uudelleen.

 **Language (Kieli)**
Vaihda laitteen kieli.

 **Factory Reset (Tehdasasetukset)**
Poistaa kaikki asetukset ja palauttaa laitteen tehdasasetuksiin.

Toque para seleccionar e siga as instruções no ecrã.

 **Limpar vaporizador**
Efetue diariamente para limpar o percurso do vapor, vaporizador e evitar bloqueios.

 **Enxaguar vaporizador**
Utilize quando necessário para limpar todos os bloqueios que possam ocorrer no vaporizador.

 **Descalcificar**
Remova qualquer acumulação de calcário. Consulte as instruções de Descalcificação na página seguinte.

 **Dureza da água**
Reponha o nível de dureza da água.

 **Ciclo de lavagem**
Quando a máquina não for utilizada durante um longo período de tempo.

 **Ciclo de descarga**
Quando armazenar a máquina durante um período de inatividade ou para proteção contra congelamento.

 **Manual de início rápido**
Consulte novamente o Manual de início rápido.

 **Idioma**
Altere o idioma da máquina.

 **Reposição de fábrica**
Apaga todas as definições e repõe as predefinições de fábrica da máquina.



Kesto noin 15 minuuttia.

Duraçao: aproximadamente 15 minutos.



Lue turvallisuusohjeet kalkinpoistopakkauksesta ja katso taulukosta, kuinka usein kalkinpoisto pitää tehdä. Kalkinpoistoliuos voi olla haitallista. Älä päästä ainetta silmiin, iholle tai pinnoille. Käytä aina ainoastaan *Nespresso* omaa kalkinpoistopakkausta, jonka saa *Nespresso*lta, jotta laite ei vahingoitu. Seuraavassa taulukossa kerrotaan ihanteellinen aikaväli kalkinpoistolle jolla varmistetaan laitteen toimintakyky ja joka perustuu veden kovuuteen. Jos sinulla on kysyttävää kalkinpoistosta, ota yhteyttä *Nespresso*on.

Consulte os cuidados importantes na embalagem do descalcificante e consulte a tabela para saber a frequência de utilização. A solução de descalcificação pode ser nociva. Evite o contacto com os olhos, pele e superfícies. Nunca utilize outro produto que não seja o kit de descalcificação *Nespresso* disponível na *Nespresso* para evitar danos na sua máquina. A tabela seguinte indica a frequência de descalcificação necessária para o desempenho ideal da sua máquina, com base na dureza da água. Para qualquer outra pergunta sobre a descalcificação, contacte a *Nespresso*.

Kalkinpoisto: Poistaa kalkkisaostumia, säilyttää kahvin hyvän maun ja ehkäisee laitteen vahingoittumisen. Kalkinpoiston väli riippuu veden kovuudesta ja laitteen käyttömäärästä. Suorita kalkinpoisto, kun näytölle tulee siitä kehoitus. Et voi käyttää laitetta, jos kalkinpoistoa ei ole suoritettu 30 käyttökerran jälkeen. Näet lukitusilmoituksen, joka kertoo, montako käyttökertaa on jäljellä ennen käytön päättymistä.

Descalcificação: A frequência depende da dureza da água e da quantidade de utilização. Descalcifique quando solicitado no ecrã. A máquina bloqueará a sua utilização se não efetuar o ciclo de descalcificação após 30 utilizações. Uma contagem decrescente de "bloqueio" aparece para alertá-lo sobre o número de utilizações restantes até bloquear a utilização.



Siirry VALIKKOON

ja valitse Descale (Kalkinpoisto). Noudata näytön ohjeita.







Navegue até ao MENU

e seleccione Descalcificar. Siga as instruções no ecrã.

Veden kovuustasot / Níveis de dureza da água

Water Hardness (Veden kovuus) / Dureza da água

	App.	fH	dH	CaCO ₃	 (40 ml)
	Level 0	<5	<3	< 50 mg/l	2 200
	Level 1	>7	>4	> 70 mg/l	1 600
	Level 2	>13	>7	> 130 mg/l	1 100
	Level 3	>25	>14	> 250 mg/l	800
	Level 4	>38	>21	> 380 mg/l	600

fH Kovuus Ranskassa / Nível francês

dH Kovuus Saksassa / Nível alemão

CaCO₃ Kalsiumkarbonaatti / Carbonato de cálcio

Näyttö tai painikkeet eivät ole valaistuja.	- Laite sammuu automaattisesti. - Käynnistä laite virtapainikkeesta.	- Tarkista pistorasia, pistoke, jännite ja sulake.
Höyryä tai kuumaa vettä ei tule.	- Laite on poissa päältä. Käynnistä laite virtapainikkeesta.	- Tarkista pistorasia, pistoke, jännite ja sulake.
Kahvia/vettä ei tule tai kahvi valuu epätavallisesti	- Tarkista, että vesisäiliö on asetettu oikein. Jos säiliö on tyhjä, täytä se raikkaalla juomavedellä.	- Suorita tarvittaessa kalkinpoisto.
Kahvi ei ole tarpeeksi kuumaa.	- Esilämmitä kuppi kuumavesipainikkeella.	- Suorita tarvittaessa kalkinpoisto.
Kapselisäiliön kansi ei napsahda kunnolla kiinni.	- Tyhjennä kapselisäiliö.	- Tarkista, että kapselit eivät tuki laitetta. (Huom. Älä työnnä sormia laitteeseen).
Laite vuotaa (sen alla on vettä).	- Tyhjennä tippa-alusta, jos se on täynnä. - Tarkista, että tippa-alusta on kunnolla paikallaan.	- Jos ongelma jatkuu, ota yhteyttä <i>Nespresso</i> on.
Kahvi ei valu. Vesi valuu suoraan kapselisäiliöön (vaikka kapseli on paikallaan).	- Tarkista, että kapselisäiliön kansi on kiinni.	- Tyhjennä kapselisäiliö ja tarkista, että laitteen sisällä ei ole jumissa kapselia. (Huom. Älä työnnä sormia laitteeseen). Jos ongelma ei ratkea, ota yhteyttä <i>Nespresso</i> on.
Näyttö on himmeä ja sen tekstiä on vaikea lukea.	- Näytön kirkkaus on asetettu matalaksi. - Käynnistä laite virtapainikkeesta.	- Säädä näytön kirkkautta. Siirry valikkoon ja valitse Screen Brightness (Näytön kirkkaus).
Vesisäiliön täyttökehote ei poistu näytöstä (vesisäiliö on täynnä).	- Tarkista, että vesisäiliö on asetettu oikein.	- Jos ongelma jatkuu, ota yhteyttä <i>Nespresso</i> on.
Näen kalkinpoistohälytyksen.	- Suorita kalkinpoisto.	- Siirry valikkoon ja valitse Descale (Kalkinpoisto). Noudata näytön ohjeita.
Laite on päällä, mutta lakkaa toimimasta.	- Sammuta laite virtapainikkeesta. - Odota 60 minuuttia ja käynnistä laite virtapainikkeesta.	- Jos ongelma jatkuu, ota yhteyttä <i>Nespresso</i> on.
Kosketusnäyttö ei toimi.	- Sammuta laite virtapainikkeesta. Paina virtapainiketta uudestaan, jotta laite käynnistyy.	- Jos ongelma jatkuu, ota yhteyttä <i>Nespresso</i> on.
Kosketusnäyttö on myymälätilassa.	- Poistu myymälätilasta sammuttamalla laite virtapainikkeesta. Käynnistä laite uudelleen virtapainikkeesta.	

FI Maidon vaahdotuksen ongelmanratkaisu

Maidon höyrytys ei käynnisty.	<ul style="list-style-type: none">- Tarkista, että vesisäiliö on asetettu oikein. Jos säiliö on tyhjä, täytä se raikkaalla juomavedellä.- Tarkista, ettei höyryputken kärki ole tukkeutunut. Varmista, että putki on ala-asennossa.	
Vahto on huonolaatuista.	<ul style="list-style-type: none">- Käytä pastöroitua täys- tai kevytmaitoa, joka on jääkaappikylmää (noin 4–6 °C). Vaahdosta tulee parempaa, jos maitopurkki on vasta avattu.- Tarkista maidon vaahdotusasetukset.	<ul style="list-style-type: none">- Käytä mukana toimitettua maitokannua.- Puhdista maitokannu ja höyryputki aina käytön jälkeen.- Suorita höyryputken puhdistus. Siirry valikkoon ja valitse Clean Steam Wand (Höyryputken puhdistus) ja noudata näytön ohjeita.
Höyry on hyvin kosteaa.	<ul style="list-style-type: none">- Käytä raikasta juomavettä.- Älä käytä suodatettua, demineralisoitua tai tislattua vettä.	
Maito vuotaa yli.	<ul style="list-style-type: none">- Kaada kannuun sopivasti maitoa. Älä täytä kannua MAX-tason yli.- Vähimmäis- ja enimmäistasot on merkitty maitokannun sisä- ja ulkopuolelle.	<ul style="list-style-type: none">- Jotta maito ei vuoda yli, vähennä maidon määrää tai pienennä vaahdotustasoa. Valinta riippuu maidon tyypistä.
Maito on liian kuumaa.	<ul style="list-style-type: none">- Käytä mukana toimitettua maitokannua.- Varmista, että kannu on tippa-alustan lämpötila-anturin päällä.- Tarkista, että anturi on kuiva ja puhdas.	<ul style="list-style-type: none">- Pienennä maidon lämpötilaa.
Maito on liian haaleaa.	<ul style="list-style-type: none">- Esilämmitä kuppi.- Käytä mukana toimitettua maitokannua.- Varmista, että maitokannu on tippa-alustan lämpötila-anturin päällä.	<ul style="list-style-type: none">- Nosta maidon lämpötilaa.- Tarkista, ettei höyryputken kärki ole tukkeutunut.
Näen höyryputken puhdistuskehotteen.	<ul style="list-style-type: none">- Puhdista höyryputki.	<ul style="list-style-type: none">- Siirry valikkoon ja valitse Clean Steam Wand (Höyryputken puhdistus). Noudata näytön kehoitteita.

Ecrã/botões não iluminados.	<ul style="list-style-type: none">- A máquina desliga-se automaticamente.- Prima o botão Ligar/desligar para ligar a máquina.	<ul style="list-style-type: none">- Verifique a tomada: ficha, tensão, fusível.
Não há vapor ou água quente.	<ul style="list-style-type: none">- A máquina está ligada. Prima o botão Ligar/desligar para ligar a máquina.	<ul style="list-style-type: none">- Verifique a tomada: ficha, tensão, fusível.
Sem café, sem água, fluxo de café irregular.	<ul style="list-style-type: none">- Verifique se o depósito de água está posicionado corretamente. Se estiver vazio, encha com água fresca potável.	<ul style="list-style-type: none">- Descalcifique a máquina apenas se necessário.
O café não está suficientemente quente.	<ul style="list-style-type: none">- Pré-aqueça a chávena utilizando o botão de água quente.	<ul style="list-style-type: none">- Descalcifique a máquina apenas se necessário.
A alavanca da cápsula não fecha completamente.	<ul style="list-style-type: none">- Esvazie o recipiente de cápsulas.	<ul style="list-style-type: none">- Verifique se as cápsulas não estão bloqueadas dentro da máquina. (Nota: não coloque os dedos dentro da máquina)
Fugas (água debaixo da máquina).	<ul style="list-style-type: none">- Esvazie a bandeja de gotejamento se estiver cheia.- Verifique se a bandeja de gotejamento está corretamente instalada.	<ul style="list-style-type: none">- Se o problema persistir, contacte a <i>Nespresso</i>.
Sem fluxo de café, a água entra diretamente no recipiente de cápsulas (apesar de existir uma cápsula inserida)	<ul style="list-style-type: none">- Certifique-se de que a alavanca do compartimento de cápsulas está fechada.	<ul style="list-style-type: none">- Esvazie o recipiente de cápsulas e verifique se não existe nenhuma cápsula bloqueada dentro da máquina. (NOTA: não coloque os dedos no interior da máquina). Se o problema persistir, contacte a <i>Nespresso</i>.
O ecrã está escuro e é difícil ver/ler.	<ul style="list-style-type: none">- O brilho do ecrã tem uma definição muito baixa.- Prima o botão Ligar/desligar para ligar.	<ul style="list-style-type: none">- Ajuste a definição de brilho do ecrã. Navegue até ao Menu e selecione Ecrã Brilho.
A mensagem Encha o depósito mantém-se no ecrã (o depósito de água está cheio).	<ul style="list-style-type: none">- Verifique se o depósito de água está posicionado corretamente.	<ul style="list-style-type: none">- Se o problema persistir, contacte a <i>Nespresso</i>.
O alerta de descalcificação é apresentado.	<ul style="list-style-type: none">- Descalcifique a máquina.	<ul style="list-style-type: none">- Navegue até ao menu e selecione Descalcificar. Siga as instruções no ecrã.
A máquina está ligada mas deixou de funcionar.	<ul style="list-style-type: none">- Prima o botão Ligar/desligar para desligar a máquina.- Aguarde 60 minutos e prima o botão Ligar/desligar para ligar a máquina.	<ul style="list-style-type: none">- Se o problema persistir, contacte a <i>Nespresso</i>.
O ecrã tátil não funciona.	<ul style="list-style-type: none">- Prima o botão Ligar/desligar para desligar a máquina. Prima o botão Ligar/desligar novamente para ligar a máquina.	<ul style="list-style-type: none">- Se o problema persistir, contacte a <i>Nespresso</i>.
O ecrã tátil está no modo de demonstração.	<ul style="list-style-type: none">- Para sair do modo de demonstração, prima o botão Ligar/desligar para desligar a máquina. Prima novamente o botão Ligar/desligar para ligar a máquina.	

PT Resolução de problemas com a preparação da espuma de leite

O ciclo de vaporização do leite não inicia.	<ul style="list-style-type: none">- Verifique se o depósito de água está posicionado corretamente. Se estiver vazio, encha com água fresca potável.- Verifique a ponta do vaporizador para detetar obstruções e certifique-se de que o vaporizador está em baixo.	
A qualidade da espuma não é aceitável.	<ul style="list-style-type: none">- Para uma otimização da espuma de leite, utilize leite pasteurizado ou UHT Semi-desnatado a uma temperatura de refrigeração (4-6 °C). Para obter melhores resultados, o leite deve ser aberto apenas antes de utilizar.- Verifique a definição da espuma de leite.	<ul style="list-style-type: none">- Utilize o jarro de leite fornecido.- Limpe o jarro de leite e o vaporizador após cada utilização.- Efetue o ciclo de limpeza do vaporizador. Navegue até ao menu e seleccione- Limpe o vaporizador e siga as instruções no ecrã.
O vapor é muito húmido.	<ul style="list-style-type: none">- Utilize água fresca potável.- Não utilize água altamente filtrada, desmineralizada ou destilada.	
O leite transborda.	<ul style="list-style-type: none">- Encha o jarro com o volume adequado de leite. NÃO encha o jarro acima do nível "MAX".- Os níveis máximo e mínimo estão marcados no interior e exterior do jarro.	<ul style="list-style-type: none">- Para impedir que o leite transborde, reduza o volume de leite inicial e/ou reduza o nível de espuma. Isso varia dependendo do tipo de leite.
A temperatura do leite está demasiado quente.	<ul style="list-style-type: none">- Utilize o jarro de leite fornecido.- Verifique se o jarro de leite está posicionado corretamente no sensor de temperatura da bandeja de gotas.- Verifique se o sensor de temperatura da bandeja de gotas está seco e limpo.	<ul style="list-style-type: none">- Diminua a definição de temperatura do leite.
O leite não está suficientemente quente.	<ul style="list-style-type: none">- Pré-aqueça a chávena.- Utilize o jarro de leite fornecido.- Verifique se o jarro de leite está posicionado corretamente no sensor de temperatura da bandeja de gotas.	<ul style="list-style-type: none">- Aumente a definição da temperatura do leite.- Verifique a ponta do vaporizador para detetar obstruções.
É apresentado alerta Limpar vaporizador.	<ul style="list-style-type: none">- Limpe o vaporizador.	<ul style="list-style-type: none">- Navegue até ao menu e seleccione Limpar vaporizador. Siga as instruções no ecrã.

Laitteen hävittäminen ja ympäristönsuojelu / Eliminação e proteção ambiental

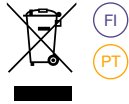

Laitteen valmistuksessa on käytetty arvokkaita raaka-aineita, jotka voidaan kierrättää. Kun jätemateriaalit kierrätetään lajin mukaan, arvokkaiden raaka-aineiden uudelleen käyttäminen on helpompaa. Vie laite keräyspisteeseen. Lisätietoja laitteen hävittämisestä saat kunnalta tai jätehuoltomääräyksistä.

O seu aparelho contém materiais valiosos que podem ser recuperados ou recicláveis. A separação dos resíduos restantes em diferentes tipos facilita a reciclagem de matérias-primas valiosas. Deixe o aparelho num ponto de recolha para reciclagem. Pode obter informações sobre a eliminação contactando as autoridades locais.

Ota yhteyttä Nespressoon / Contactar a Nespresso

Emme pysty ennakoimaan laitteen kaikkia käyttötilanteita. Jos siis tarvitset lisätietoa, kohtaat ongelmia tai kaipaavat neuvoa, ota yhteyttä *Nespressoon* tai *Nespresson* valtuuttamaan edustajaan. *Nespresson* tai *Nespresson* valtuuttaman edustajan yhteystiedot löytyvät laitteen pakkauksen tervetuloesitteestä tai osoitteesta **nespresso.com**.

Como não é possível prever todas as utilizações do seu aparelho, se precisar de informações adicionais, em caso de problemas ou simplesmente para obter aconselhamento, contacte a *Nespresso* ou o seu representante autorizado da *Nespresso*. Os detalhes de contacto da *Nespresso* ou do seu representante autorizado da *Nespresso* encontram-se na pasta "Bem-vindo à *Nespresso*" na caixa da máquina ou em **nespresso.com**

Rajoitettu takuu

Sage myöntää tälle tuotteelle kahden vuoden takuun, joka kattaa materiaali- ja valmistusvirheistä aiheutuvat viat. Takuu astuu voimaan tuotteen ostopäivänä. Sage edellyttää alkuperäisen ostokuitin esittämistä, jotta päivämäärä voidaan vahvistaa.

Takuuaikana Sage joko korjaa tai vaihtaa vialliset tuotteet maksutta harkintansa mukaan. Vaihdotuotteet tai korjatut osat kuuluvat takuun piiriin vain alkuperäisen takuun voimassaolon ajan tai kuusi kuukautta sen mukaan, kumpi ajanjakso on pidempi.

Rajoitettu takuu ei kata vikoja, jotka on aiheuttanut huolimattomuus, vahinko, väärinkäyttö tai muut Sagen hallinnan ulottumattomissa olevat syyt,

joihin lukeutuvat seuraavat syyt niihin kuitenkin rajoittamatta: tavallinen kuluminen, käyttöohjeiden noudattamatta jättäminen, virheellinen tai riittämätön huolto, kalkkisaostumat tai kalkinpoisto, laitteen kytkeminen vääränlaiseen virtalähteeseen, tuotteen muokkaaminen tai korjaaminen ilman valtuutusta, kaupallinen käyttö, tulipalo, salamanisku, tulva tai muut ulkoiset syyt.

Takuu on voimassa ainoastaan kahvikoneen ostomaassa tai sellaisessa maassa, jossa Sage myy tai huoltaa samaa tuotemallia, jonka tekniset tiedot ovat täysin samat. Ostomaan ulkopuolinen takuuhuolto rajoittuu huoltomaan vastaavan takuun ehtoihin. Jos tämä takuu ei kata tuotteen korjaus-

tai vaihtokuluja, Sage ilmoittaa omistajalle ja maksu veloitetaan omistajalta.

Sagen vastuut, mikä tahansa niiden syy on, rajautuvat tähän rajoitettuun takuuseen. Paitsi sovellettavan lain sallimissa puitteissa, tämän rajoitetun takuun ehdot eivät poista, rajoita tai muuta tämän tuotteen myyntiin sovellettavia pakollisia lakisääteisiä oikeuksia, ja ne ovat voimassa näiden oikeuksien lisäksi.

Jos tuote on mielestäsi viallinen, ota yhteyttä *Nespresso*on tai Sageen ja pyydä korjausmenettelyn ohjeita. Yhteystiedot löytyvät osoitteesta www.nespresso.com.

GARANTIA da Sage

Garantia Limitada

A Sage garante este produto contra defeitos de material e fabrico por um período de 2 anos. O período de garantia inicia-se na data da compra e a Sage exige a apresentação do comprovativo de compra original para confirmar a data. Durante o período da garantia, a Sage efetuará a substituição ou reparação, sob o seu critério exclusivo, de qualquer produto defeituoso sem quaisquer custos para o proprietário. Os produtos de substituição ou peças reparadas serão garantidos apenas pela parte não expirada da garantia original ou por seis meses, o que for maior. Esta garantia limitada não se aplica a qualquer defeito resultante de negligência, acidente, uso indevido ou qualquer outro motivo fora do controlo razoável da Sage, incluindo, mas não limitado a: desgaste normal, negligência

ou incumprimento das instruções do produto, manutenção incorreta ou inadequada, depósitos de cálcio ou descalcificação, ligação a uma fonte de alimentação inadequada, modificação ou reparação não autorizada do produto, uso para fins comerciais, incêndio, raios, inundação ou outras causas externas. Esta garantia apenas é válida no país de compra ou noutros países onde a Sage vende ou presta serviços de reparação ao mesmo modelo com especificações técnicas idênticas. O serviço de garantia fora do país de compra está limitado aos termos e condições da garantia correspondente no país de reparação. Se os custos de reparação ou substituição não forem cobertos por esta garantia, a Sage informará o proprietário e os custos serão cobrados ao proprietário. Esta garantia comercial,

independentemente da causa, corresponde à extensão total da responsabilidade da SAGE. Em conformidade com a legislação local aplicável, os termos desta garantia comercial não excluem, restringem ou modificam os direitos estatutários obrigatórios aplicáveis à venda deste produto e são adicionais a esses direitos. A presente garantia comercial não afeta quaisquer direitos legalmente previstos e que prevejam o direito do consumidor a uma garantia legal por um período mais extenso de tempo.

Visite o nosso website em www.nespresso.com para obter os detalhes de contacto.

SE
NO

Förpackningens innehåll

Pakken inneholder



- 1 **Creatista Pro** kaffemaskin
Creatista Pro kaffemaskin



- 2 **Smakprovsbox** med Nespresso-kapsler
Eske med smaksprøver av Nespresso-kapsler



- 3 **Mjölkebehållare**
Melkekanne



- 4 Introduktionsbroschyr från Nespresso
Velkomstbrosjyre fra Nespresso

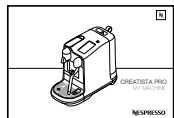

- 5 **Bruksanvisning**
Bruksanvisning

- 6 1 **testremsa for vannets hårdhet**, ligger i bruksanvisningen
1 x **testpinne for** vannhardhet, vedlagt i bruksanvisning



Creatista Pro

DEN KLASSISKA ESPRESSO-UPPLEVELSEN

Med Nespresso Original-systemet är du inbjuden att njuta av essensen i en Espresso, med eller utan mjölk. Inspirerad av den italienska kaffetraditionen är det en tidlös upplevelse med en knapptryckning. Nespresso Original-maskiner och kapslar erbjuder en mängd aromer som passar alla kaffesmakare. Espresso eller Lungo, svart eller i ett recept, alltid i lager med en mjuk crema eller ett oemotståndligt skum. Detta möjliggörs endast tack vare 19-barstrycket i varje maskin. Den extraherar de optimala smakerna från varje kapsel för att avslöja dem i din kopp. Nespresso Original, klassiskt på sitt sätt.

DEN KLASSISKE ESPRESSOBASERTE OPPLEVELSEN

Med Nespresso Original-systemet kan du glede deg over den klassiske opplevelsen av en espresso, med eller uten melk. Oppdag den italienske kaffetradisjonen kun ved et knappetrykk. Nespresso Original-maskiner og -kapsler tilbyr en rekke varianter som passer til enhver kaffesmak. Espresso eller lungo, svart eller med melk, nyt den lagvise cremaen eller melkeskummet på toppen. Dette er bare mulig takket være 19-bar trykk i hver maskin. De optimale smakene fra hver Nespresso-kapsel avsløres i din kopp. Nespresso Original, klassisk på sin måte.

SNE900 specifikationer

Spesifikasjoner for SNE900

~ 220–240 V, 50–60 Hz, 2300 W

Pmax 19 bar / 1.9 MPa (19 bar/1,9 MPa)

kg 6,65 kg (~ 6,65 kg) / 14.7 lbs

l 2 L / 68 fl.oz (2 l)

mm	25,1 cm	mm	41,8 cm	mm	49,9 cm
in	9.8 in	in	16.5 in	in	19.6 in
tommer	9,8 tommer	tommer	16,5 tommer	tommer	19,6 tommer

<i>Säkerhetsinstruktioner / Sikkerhetsinstruksjoner</i>	111
<i>Översikt av maskinen / Oversikt over maskinen</i>	117
<i>Första användningen / Førstegangsbruk</i>	118
<i>Dryckesmeny / Drikkemeny</i>	119
<i>Inställningar för kaffe / Kaffeinnstillinger</i>	120
<i>Kaffe med mjölk / Melkebasert kaffe</i>	121
<i>Svart kaffe / Svart kaffe</i>	122
<i>Tips när du tillreder kaffet / Tips til tilberedning av kaffe</i>	123
<i>Daglig rengöring / Daglig rengjøring</i>	124
<i>Underhåll / Vedlikehold</i>	125
<i>Avkalkning / Avkalking</i>	126
<i>Vattenhårdhet / Vannhardhet</i>	126
<i>Felsökning / Feilsøking</i>	127
<i>Källsortering och miljöskydd / Gjenvinning og miljøvern</i>	131
<i>Kontakta Nespresso / Kontakt Nespresso</i>	131
<i>Begränsad garanti / Begrenset garanti</i>	132



⚠ VAR FÖRSIKTIG:

säkerhetsinstruktionerna är en del av produkten. Läs dem noga innan du använder produkten för första gången. Förvara dem på ett ställe där du lätt kan hitta dem för senare bruk.

⚠ **VAR FÖRSIKTIG:** läs säkerhetsinstruktionerna när du ser denna symbol för att undvika eventuella person- och materialskador.

i INFORMATION:
FÖLJ DE ANVISNINGAR FÖR KORREKT OCH SÄKER ANVÄNDNING AV PRODUKTEN SOM MEDFÖLJER DENNA SYMBOL.

f VARNING: Följ de instruktioner som medföljer denna symbol för att förebygga risker i samband med elektricitet som kan orsaka personskador.

f Använd inte apparaten om sladden är skadad. Apparats syfte är att tillreda drycker enligt dessa instruktioner.

- Apparaten får inte användas för något annat ändamål än sitt avsedda syfte.
- Använd inte apparaten i ett slutet utrymme eller i ett köksskåp.
- Apparaten är konstruerad för inomhusbruk och får endast användas under normala temperaturförhållanden.
- Utsätt inte apparaten för direkt solljus, kontinuerliga vattenstänk eller fukt.
- Apparaten är avsedd för hushållsbruk. Den är inte avsedd att användas: i personalkök till butiker, på kontor eller i andra arbetsmiljöer; i mangårdsbyggnader; av gäster på hotell, motell och liknande boenden, samt i

inrättningar för bed and breakfast.

- Produkten får användas av barn som är minst 8 år, förutsatt att en vuxen är med och barnet har getts instruktioner gällande hur man använder apparaten på ett säkert sätt och förstår riskerna. Barn får inte rengöra apparaten eller utföra underhållsåtgärder om de inte är minst 8 år gamla och hålls under uppsikt.
- Apparaten och sladden måste hållas utom räckhåll för barn under 8 år.
- Apparaten kan användas av personer med nedsatt fysisk, sensorisk eller psykisk förmåga, eller med bristande erfarenhet eller kunskaper, förutsatt att personen hålls under uppsikt eller har fått instruktioner om hur man använder apparaten på ett säkert sätt och förstår riskerna.

- Barn ska övervakas för att försäkra att de inte leker med apparaten.
- Tillverkaren tar inget ansvar och garantin gäller inte för kommersiellt bruk, olämplig hantering eller användning av apparaten, skador som uppstår på grund av användning för andra ändamål, felaktig drift, reparationer som utförts utan behörighet, samt vid underlåtenhet att följa instruktionerna.

f Förebygg risk för dödsolyckor på grund av elchock samt eldsvåda.

- Dra genast ut nätkontakten ur vägguttaget om en nödsituation uppstår.
- Apparaten får endast anslutas till ett lämpligt och jordat eluttag som lätt kan nås. Kontrollera att strömkällans spänning motsvarar specifikationerna

på produktens typskylt.
Garantin gäller inte vid felaktig anslutning.

Apparaten får inte anslutas förrän installationen har slutförts.

- Sladden får inte dras över skarpa kanter, klämmas fast eller hänga ned.
- Utsätt inte sladden för värme eller fukt.
-  Om nätsladden är skadad måste den bytas ut av tillverkaren, en servicepartner eller en person med liknande behörighet för att förebygga alla risker.
- Använd inte apparaten om sladden är skadad. Lämna in apparaten i en *Nespresso*-butik eller hos en auktoriserad återförsäljare av *Nespresso*-produkter.
- Om apparaten måste anslutas till en förlängningsladd måste

denna vara en jordad sladd vars ledare har en tvärsnittsytta på minst 1,5 mm² eller liknande ingångseffekt.

- För att förhindra allvarliga skador får apparaten aldrig placeras på eller intill heta ytor, t.ex. värmeelement, spisar, ugnar, gasbrännare, öppen eld eller liknande.
- Ställ alltid apparaten på en vågrät, stabil och jämn yta. Ytan måste vara okänslig för värme och vätska, t.ex. vatten, kaffe, avkalkningsmedel och liknande vätskor.
- Dra ut apparatens sladd ur eluttaget om produkten inte ska användas under en längre tid. Dra alltid i stickkontakten, inte i sladden, annars kan denna skadas.
- Dra alltid ut stickkontakten ur eluttaget och låt apparaten svalna innan

du utför rengörings- och underhållsåtgärder.

- Rör aldrig vid sladden med fuktiga händer.
- Sänk aldrig ner apparaten eller en del av den i vatten eller någon annan vätska.
- Ställ aldrig apparaten eller en del av den i diskmaskinen.
- Det är mycket farligt att sammanföra elektriska komponenter och vatten. Risk för dödsolycka på grund av elchock.
- Öppna aldrig apparaten. Den innehåller farlig spänning!
- Stick aldrig in föremål i apparatens öppningar. Risk för eldsvåda eller elchock!

Förebygg potentiella risker när du hanterar apparaten.

- Om kaffevolymen programmeras till över 150 ml måste maskinen svalna i 5 minuter innan du tillreder nästa kopp, annars kan den överhettas!

- Lämna aldrig apparaten utan uppsikt när den är i drift.
- Använd inte apparaten om den har skador eller inte fungerar som den ska. Dra genast ut stickkontakten ur vägguttaget. Kontakta *Nespresso* eller en auktoriserad *Nespresso*-representant, som sedan undersöker, reparerar eller justerar apparaten.
- En skadad apparat kan orsaka elchock, brännskador och eldsvåda.
- Stäng alltid handtaget helt och öppna det aldrig när maskinen är i drift. Risk för skador från het vätska.
- Sätt aldrig fingrarna under kaffeutloppet. Risk för skador från het vätska.
- Stick aldrig in fingrarna i kapselfacket eller i kapselröret. Risk för personskador!
- Rör inte vid kapselfacket

direkt efter bryggningen. Risk för brännskador. Om knivbladen inte perforerar kapseln kan det hända att vattnet omsluter den och skadar apparaten.

- Använd aldrig en kapsel som är skadad eller har tappat formen. Om en kapsel fastnar i kapselfacket måste du stänga av apparaten och dra ur kontakten innan du vidtar ytterligare åtgärder. Kontakta *Nespresso* eller en auktoriserad återförsäljare av *Nespresso*-produkter.
- Vid felaktig användning finns risk för personskador.
- Använd alltid färskt dricksvatten när du fyller vattenbehållaren.
- Töm vattenbehållaren om apparaten inte ska användas under en längre tid (semester osv.).
- Byt ut vattnet i vattenbehållaren om

apparaten inte har använts under en helg eller en liknande tidsperiod.

- Använd inte apparaten utan spillbrickan och gallret, så att ingen vätska spills på ytor i närheten.
- Använd inte starka rengöringsmedel eller lösningsmedel. Rengör apparatens yta med en fuktad trasa och mildt diskmedel.
- Använd alltid rena redskap när du rengör maskinen.
- Använd inga trasor eller svampar av grovt material som kan skada produktens yta.
- Ta bort plasten och kasta den när du packar upp maskinen.
- Produkten är avsedd för kaffekapslar från *Nespresso*, som endast kan köpas hos *Nespresso* eller en auktoriserad återförsäljare av *Nespresso*-produkter.

- Dryckerna med komjölk som levereras från denna maskinen är inte lämplig för personer med mjölk- eller laktosintoleranser och allergier, och för barn under 3 år.
- Alla *Nespresso*-maskiner genomgår stränga kontroller. Vi genomför slumpmässiga tester under samma förhållanden som i praktiken på utvalda enheter. Därigenom kan dessa apparater uppvisa tecken på tidigare användning.
- *Nespresso* förbehåller sig rätten att ändra instruktionerna utan föregående meddelande. Maskinen innehåller magneter.

AVKALKNING

- *Nespressos* avkalkningsmedel bidrar till att bevara maskinens

funktion under hela dess nyttjandeperiod och gör din kaffeupplevelse lika perfekt som den första dagen, förutsatt att medlet används på rätt sätt.

SPARA DESSA INSTRUKTIONER
Lämna över dem till eventuella senare användare.
Bruksanvisningen kan även laddas ned i PDF-format från [Nespresso.com](https://www.nespresso.com)



⚠ FORSIKTIG:

Sikkerhetsinstruksjonen er en del av apparatet. Les dem nøye før du begynner å bruke den nye maskinen. Oppbevar dem på et lett tilgjengelig sted for senere bruk.

⚠ FORSIKTIG: Når du ser dette symbolet, bør du lese sikkerhetsinstruksjonen nøye for å unngå skade.

ℹ INFORMASJON: Når du ser dette symbolet, bør du lese rådene for korrekt og trygg håndtering av apparatet.

⚡ ADVARSEL: Når du ser dette symbolet, bør du følge instruksjonene for å unngå elektriske risikoer som kan føre til personskade.

🔌 Du må ikke bruke maskinen hvis ledningen

er skadet. Maskinen er utviklet for å tilberede drikker i henhold til disse instruksjonene.

- Du må ikke bruke maskinen til noe annet enn dets tiltenkte formål.
- Du må ikke bruke maskinen i et lukket område eller i et skap.
- Denne maskinen er utviklet kun for innendørs bruk og skal ikke brukes under ekstreme temperaturforhold.
- Maskinen må beskyttes mot direkte sollys, vedvarende vannsøl og fuktighet.
- Dette er utelukkende et husholdningsapparat. Det er ikke beregnet for bruk i personalrom i butikker, kontorer og andre arbeidsmiljøer, i driftsbygninger, av kunder på hoteller, moteller og andre former for bomiljøer eller gjestehus.

- Denne maskinen kan brukes av barn over åtte år så lenge de er under tilsyn eller har fått veiledning i sikker bruk av maskinen og fullt ut er klar over de involverte farene. Rengjøring og vanlig vedlikehold skal ikke utføres av barn med mindre de er over åtte år og er under tilsyn av voksne.
- Apparatet og ledningen skal oppbevares utilgjengelig for barn under åtte år.
- Dette apparatet kan brukes av personer med nedsatte fysiske, sensoriske eller mentale evner, eller av personer uten tilstrekkelig erfaring eller kunnskap, forutsatt at de er under tilsyn eller har fått veiledning i sikker bruk av maskinen og er klar over de involverte farene.
- Ikke la barn leke med utstyret.
- Produsenten påtar seg ikke ansvar for at maskinen går

i stykker ved upassende handling, og garantien gjelder ikke dersom det forekommer noen form av feil håndtering eller bruk av maskinen og ved tilfelle av feilaktig betjening/repasasjon av ufaglært personell eller manglende overholdelse av instruksjoner/bruksanvisning.

⚠ Unngå risikoer for dødelig elektrisk støt og brann.

- I nødstilfeller: Trekk umiddelbart støpselet ut av stikkkontakten.
- Koble alltid maskinen til en egnet og lett tilgjengelig jordet strømkontakt. Forsikre deg om at strømkilden har samme spenning som det som er spesifisert på typeskiltet til maskinen. Garantien gjelder ikke ved bruk av feilkoblinger.

Maskinen må kun kobles til strømmettet etter at det er montert.

- Unngå å trekke ledningen over skarpe kanter, klemme den eller la den henge fritt.
- Hold ledningen unna varme og fuktighet.
-  Hvis strømledningen er skadet, må den byttes av produsenten, en godkjent servicetekniker eller tilsvarende kvalifiserte personer for å unngå alle risikoer.
- Hvis strømledningen er skadet, må du ikke bruke maskinen. Returner maskinen til Nespresso eller til en autorisert Nespresso-forhandler.
- Hvis du bruker skjøteledning, må du sørge for at den er jordet og har en tykkelse på minst 1,5 mm² eller lignende inngangseffekt.
- For å unngå skade må du

aldri plassere maskinen på eller i nærheten av varme overflater, for eksempel radiatorer, komfyrer, gassbrennere, åpne flammer eller lignende.

- Du må alltid plassere den på en horisontal, stabil og jevn overflate. Overflaten må kunne tåle varme og væsker, for eksempel vann, kaffe, avkalkingsmiddel eller lignende væsker.
- Trekk støpselet ut av stikkkontakten hvis maskinen ikke skal brukes over lengre tid. Koble fra maskinen ved å trekke i støpselet, ikke i selve ledningen, ellers kan ledningen bli skadet.
- Trekk støpselet ut av stikkkontakten før rengjøring og vedlikehold, og la maskinen avkjøles.
- Berør aldri ledningen med våte hender.
- Maskinen eller maskinens

delers må aldri senkes ned i vann eller annen væske.

- Maskinen eller maskinens deler må aldri vaskes i en oppvaskmaskin.
- Elektrisitet og vann er en farlig kombinasjon og kan føre til dødelige elektriske støt.
- Maskinen må ikke åpnes. Farlig spenning inni maskinen!
- Du må ikke stikke noe inn i åpningene. Det kan føre til brann eller elektrisk støt!

Unngå potensiell skade når du bruker apparatet.

- Hvis kaffevolumet er programmert over 150 ml, lar du maskinen kjøle seg ned i 5 minutter før du lager neste kopp med kaffe for å unngå risiko for overoppheting!
- Ikke la apparatet være uten tilsyn når det er i bruk.
- Du må ikke bruke apparatet hvis det er skadet eller ikke

fungerer slik det skal. Trekk umiddelbart støpselet ut av stikkkontakten. Kontakt Nespresso eller en autorisert Nespresso-representant for å få utført undersøkelser, reparasjoner eller justeringer.

-  En skadet maskin kan forårsake elektriske støt, brannskader og brann.
- Du må alltid stenge skyvelokket helt og aldri løfte det opp under bruk. Fare for skolding.
- Du må aldri plassere fingrene under kaffeutløpet da det medfører fare for skolding.
- Du må ikke stikke fingrene inn i kapselbeholderen eller kapselsjakten. Fare for personskade!
- Du må ikke berøre kapselbeholderen rett etter brygging på grunn av fare for skolding. Det kan flyte vann rundt en kapsel når den ikke er perforert av

knivbladene. Dette kan skade maskinen.

- Du må aldri bruke skadede eller deformerte kapsler. Hvis en kapsel er blokkert i kapselbeholderen, må du slå av maskinen og koble den fra før du håndterer den. Kontakt *Nespresso* eller en autorisert *Nespresso*-representant.
- Misbruk kan føre til personskade.
- Fyll vanntanken med rent drikkevann.
- Tøm vanntanken hvis maskinen ikke skal brukes over lengre tid (ferier osv.).
- Skift vann i vanntanken når maskinen ikke brukes i helger eller en tilsvarende tidsperiode.
- Du må ikke bruke apparatet uten dryppbrettet og dryppristen for å unngå å søle væske på omkringliggende overflater.

- Du må ikke bruke sterke rengjøringsmidler eller løsemidler. Bruk en fuktig klut og et mildt rengjøringsmiddel for å rengjøre overflaten på apparatet.
- Bruk kun rene redskaper ved rengjøring av maskinen.
- Ikke bruk slipende materialer som kan skade overflaten på utstyret.
- Fjern plastfilmen og kast den når du pakker ut maskinen.
- Denne maskinen er utviklet for bruk av kaffekapsler fra *Nespresso*. De er kun tilgjengelige gjennom *Nespresso* eller din autoriserte *Nespresso*-representant.
- Kumelkdrakkene som leveres fra denne maskinen er ikke egnet for personer med melke- eller laktoseintoleranse og allergier, og for barn

under 3 år.

- Alle *Nespresso*-maskiner gjennomgår strenge kontroller. Det utføres stikkprøver av utvalgte enheter under realistiske forhold. Disse kan derfor ha spor etter tidligere bruk.
- *Nespresso* forbeholder seg retten til å endre instruksjonene uten forvarsel. Denne maskinen inneholder magneter.

Avkalking

- Når det brukes riktig, kan avkalkingsmiddelet fra *Nespresso* bidra til å sikre at maskinen fungerer riktig gjennom hele dens levetid, og at du får like perfekt kaffe hver eneste gang.

TA VARE PÅ DISSE INSTRUKSJONENE
Sørg for at de leses av alle som skal bruke maskinen. Disse instruksjonene er også tilgjengelig som PDF på [nespresso.com](https://www.nespresso.com)

Översikt av maskinen / Oversikt over maskinen

Strömknapp
Av/på-knapp

LCD-pekskärm
LCD-berøringsdisplay

Spak att föra in kapseln med
Spak for å åpne og føre inn kapsel

Kapselbehållare
Kapselbeholder

Utfällbart koppstöd
Uttrekkelig koppstøtte

Avtagbart galler till spillbricka
Avtakbart drypprist

Spillbrickans skiljevägg
Skillevegg for dryppbrett

Avtagbar spillbricka med
indikering för full bricka
Avtakbart dryppfat
med full-indikator

Ångrör med
easy clean-
funksjon
Steamrør
med easy-clean
funksjon

Tempera-
turgivare till
mjölkbehål-
laren
Temperatur-
sensor for
melkekanne

Mjölkbehållare
Melkekanne

Strömknapp Tryck på strömknappen
för att slå på/stänga av maskinen
Av/på-knapp
Trykk for å slå maskinen AV/PÅ

LCD-pekskärm
- Svep for å navigera
- Tryck for å välja
LCD-berøringsdisplay
- Sveip for å navigere
- Trykk for å velge

Vattenbehållare och lock
Vanntank og lokk

Avtagbart stiftrengjøringsredskap
Avtakbart rengjøringsverktøy

Första användningen / Førstegangsbruk

SE

NO

i Läs all information på maskinens förpackningsmaterial och reklametiketter och kassera dessa innan du använder maskinen.
Les all informasjonen som står på maskinens emballasje og alle etiketter som er festet til maskinen før bruk.

i Läs säkerhetsupplysningarna först, för att förebygga risk för dödsolyckor på grund av elchock samt eldsvåda.
Les sikkerhetsinformasjonen først, for å forhindre risiko for dødsulykker på grunn av elektrisk støt og brann.

- 1 Anslut maskinen** till vägguttaget.
Koble maskinen til stikkkontakten.

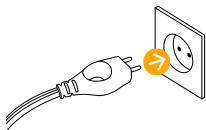

- 2 Tryck på strömknappen** för att slå på maskinen
Slå på maskinen ved å trykke på Av/på-knappen.

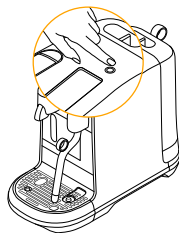

- 3 Tryck på skärmen** för att välja språk.
Trykk for å velge språk.

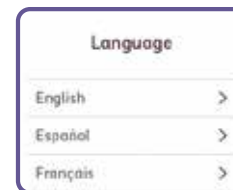

- 4 Följ instruktionerna på skärmen** för inställning av maskinen.
Den första gången maskinen startas spolrar systemet igenom maskinen och förbereder varmesystemet.



Følg instruksjonene på displayet for å konfigurere maskinen.

Første brukssyklus er å skylle maskinen og forberede varmesystemet.

- 5 Följ snabbguiden på skärmen.**

Du kan antingen ställa in vattenhårddheten manuellt eller använda standardinställningen. Inställningen justeras via menyen.



Følg hurtigveiledningen på displayet.

Vannhardhet kan settes manuelt, eller du kan bruke standardverdien. Innstillingen kan justeres i menyen.

- 6 Tryck på strömknappen** för att stänga av maskinen.

Det aktuella dryckesreceptet avbryts när maskinen stängs av.

Trykk på Av/på-knappen for å slå av maskinen.

Du kan avbryte enhver drikkeoppskrift ved å slå av maskinen.

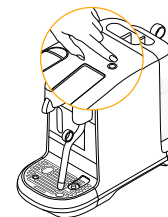

Dryckesmeny och val/ Drickkemeny og valg

Dryckesmeny Drickkemeny

MENY
MENY



Varmvatten

Trykk här för manuell start- och stoppfunktion. Max. 200 ml

Varmt vann

Trykk for å starte og stoppe tilberedningen manuelt. Maks. 200 ml

Svep uppåt eller nedåt på pekskärmen för att navigera i menyen.

Sveip opp og ned på displayskjermen for å navigere i menyen.

Tryck på skärmen för att göra ett val.

Trykk på displayet for å gjøre et valg.

Bekräfta dryck Bekreft drikke

Avsluta
Avslutt

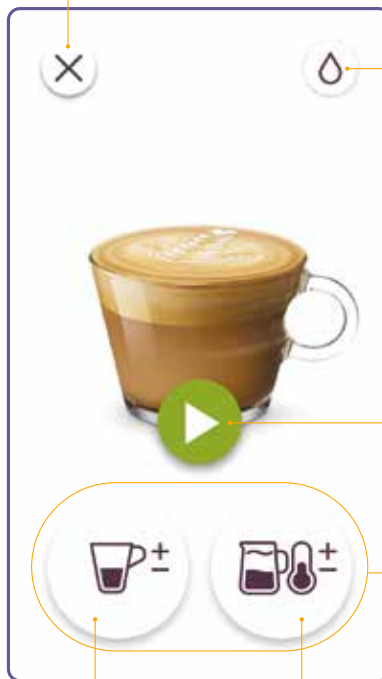

Varmvatten
Varmt vann

Tryck för att starta
Trykk for å starte

Justera dryck
Justere drikker

Inställningar
för kaffe
Kaffeinnstillinger

Inställningar
för mjölk
Melkeinnstillinger

Inställningar för kaffe / Kaffeinställningar

SE

NO

Justera kaffevolymen Justere kaffevolum



Justeringsreglage
Justeringsbryter

Justera mjölkskumnivån Juster melkeskum

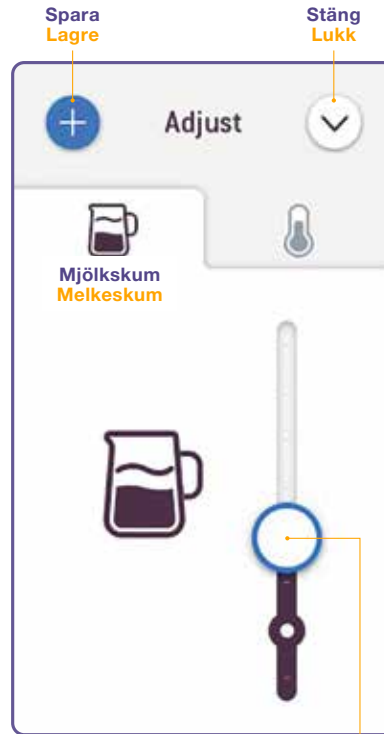

Justeringsreglage
Justeringsbryter

Justera mjölktemperaturen Justere melketemperaturen

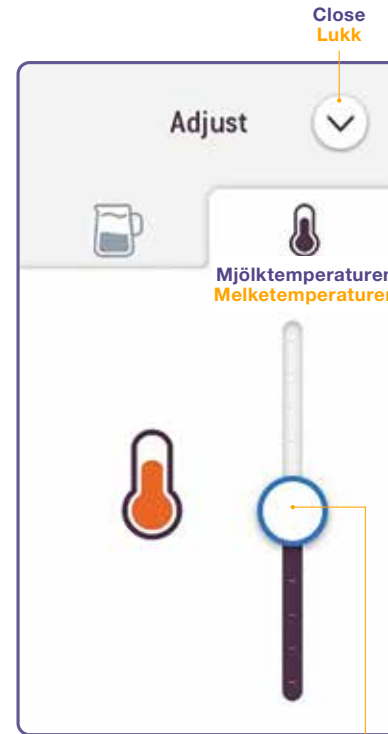

Justeringsreglage
Justeringsbryter

1 Justera genom att dra cirkeln uppför eller nedför skalan. Märket på skalan är dryckens standardinställning.

Skv sirkelen opp og ned på stolpen for å justere verdien. Märket på skalaen er standarinnstilling.

2 Tryck på + för att spara en anpassad dryck.

Trykk på + for å lagre den tilpassede drikkeinnstillingen.

Inställningar för kaffe / Kaffeinställingar

Tillredning pågår Tilberedning pågår

Avsluta
Avslutt



Tillredning av
kaffe pågår
Tilberedning av
kaffe pågår

Tillredning av
mjölk pågår
Tilberedning av
melk pågår

Kaffepressen och
mjölkvispen startar
samtidigt.
Kaffebrygging og
melkestearing
starter samtidig.

Både kaffet og
mjølken slutar
rinna automatisk.
Vid behov kan
du även trycka
på symbolen
för att stoppa
tillredningen.

Kaffe og melk
slutter å renne
automatisk.
Du kan eventuelt
trykke på ikonet
for å stoppe
tillberedningen.

Drycken klar Drikken er ferdig

Avsluta
Avslutt



Tillsatt kaffe
(sätt i en ny kapsel og pressa ur kaffet)
Tilsett kaffe
(sett inn en ny kapsel og trykk på nytt)

Varmvatten
Trykk här
för manuell
start- og
stoppfunktion.

Varmt vann
Trykk for å
starte og stoppe
tilberedningen
manuelt.

Mjølken klar
Melken
er ferdig

Ikoner
Ikoner



Nästa
Neste



Tillbaka
Tilbake



Stäng
Lukk



Hoppa över
Hopp over



Uppdatera
og spara
Oppdater og lagre



Meny
Meny



Information
Informasjon



Spara
Lagre



Radera
Slett

Tillreda svart kaffe / Tilberede svart kaffe

SE

NO

Bekräfta dryck
Bekreft drikke

Avsluta
Avslutt

Varmvatten
Varmt vann



Inställningar för kaffe
Kaffeinnstillinger

Tillredning pågår
Tilberedning pågår

Avsluta
Avslutt



Avsluta
Avslutt

Drycken klar
Drikke klar

Avsluta
Avslutt

Varmvatten
Varmt vann



Tillsätt kaffe
(sätt i en ny kapsel och pressa ur kaffet)
Tilsett kaffe
(sett inn en ny kapsel og trykk på nytt)

Kaffet slutar rinna automatiskt.
Vid behov kan du även trycka på symbolen för att stoppa tillredningen.

Kaffeströmmen stanses automatisk.
Du kan eventuellt trycka på ikonet för å stoppe tilberedningen.

Tips när du tillreder kaffet / Tips til tilberedning av kaffe

- i** **Av hygieniska skäl**, rekommenderar vi att du inte återanvänder en använd kapsel.
- i** **Av hygieniska årsaker** anbefalar vi att du kun bruker ubrukte kapsler.
- i** **För optimalt mjölkskum**, använd UHT-mjolk med fetthalt mellan 1,5% eller 3% eller pastöriserad mjölk vid kyltemperatur (cirka 4-6 ° C).
- i** **For optimalt melkeskum**, bruk hel- eller lettmelk. Gerne UHT-behandlet eller pasteurisert melk ved kjøletemperatur (ca. 4-6 ° C).
- i** **Du kan använda** soja-, mandel- eller havredryck till dina förberedelser.
- i** **Du kan bruke** soya-, mandel- eller havredrikk til forberedelsene dine.
- !** **Varning:** Plantbaserade drycker innehåller allergener (t.ex. soja, mandel, gluten) och borde hanteras försiktigt av personer som lider av matallergier.
- !** **Advarsel:** Plantbaserte drikker inneholder allergener (f.eks. soya, mandel, gluten) og bør håndteres forsiktig av personer som lider av matallergi.



Använd koppstödet om koppen är liten.

For små kopper bruker du koppstøtten.

Volymen av skum beror på vilken typ av dryck som används, och dess temperatur.

Volumet av skum havhenger av typen av drikk som brukes, og dens temperatur.

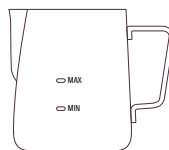

Använd endast den bifogade mjölkbehållaren när du tillreder mjölkskummet.

Bruk bare den medfølgende melkekannen når du tilbereder melk.

! **VAR FÖRSIKTIG:** Fyll inte mjölkbehållaren till över dess maxnivå, vilken anges på både insidan och utsidan av behållaren.

Forsiktighet: Du må ikke fylle melk over minimums- og maksimumsnivåene som er merket på innsiden og utsiden av kannen.

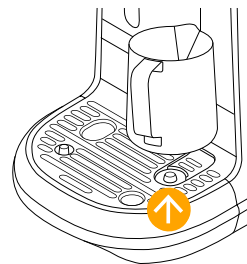

Se till att mjölkbehållaren alltid placeras på spillbrickans temperaturgivare när du tillreder mjölkskum.

Kontroller at melkekannen er plassert på temperatursensoren på dryppfatet når du tilbereder melk.

Anpassa svart kaffe / kaffedrycker med mjölk Justere svart kaffe / melkebaserte kaffedrikker

Svart kaffe Svart kaffe

Kaffeolym Kaffeolym

Ristretto Ristretto	Mellan 10 och 30 ml Fra 10 til 30 ml
Espresso Espresso	Mellan 30 och 70 ml Fra 30 til 70 ml
Lungo Lungo	Mellan 70 och 130 ml Fra 70 til 130 ml

Kaffe med mjölk Melkebasert kaffe

Inställningar Innstillinger

Kaffeolym Kaffeolym	7 nivåer mellan 15 och 130 ml 7 nivåer fra 15 til 130 ml
Varmvattenvolym Varmtvannsvolum	7 nivåer mellan 50 och 200 ml 7 nivåer fra 50 til 200 ml
Mjölktemperatur Melketemperatur	11 nivåer mellan 50 °C och 76 °C 11 nivåer fra 50 til 76 °C
Mjölkskum Melkeskum	8 nivåer mellan 2 och 30 mm 8 nivåer fra 2 til 30 mm

Mjölknivå Melkenivå

Dubbel
espresso
med mjölk
Flat White



Min
Min.

Caffè latte
Café Latte



Min
Min.

Cappuccino
Cappuccino



Min
Min.

Latte
macchiato
Latte
Macchiato



Min
Min.

Daglig rengöring / Daglig rengjøring

SE

NO

i **Använd inte** starka eller frätande lösningsmedel, grova disksvampar eller skurmedel när du rengör maskinen. Lägg inte några delar i diskmaskinen förutom den avtagbara toppen på ångröret. **Ikke bruk** sterke eller slipende løsemidler, skuresvampar eller skurekrem under rengjøringen. Ikke legg noen deler i oppvaskmaskinen bortsett fra den fjernede dampstavsplissen.

i **Sänk aldrig** ner apparaten eller en del av den i vatten eller i någon annan vätska. **Maskinen eller** maskinens delar må aldri senkes ned i vann eller annen væske.

- 1**  **Tryck på Rengör ångröret** i menyn och följ instruktionerna på skärmen. **Velg Rengjør steamrør fra** menyen og følg trinnene på displayet.

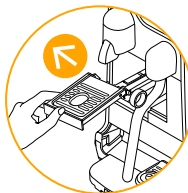
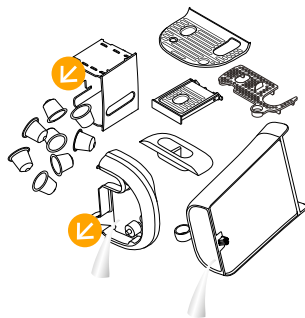

- 2** **Daglig rengöring** måste göras som en del av en regelbunden maskinrutin, för att säkerställa hygieniska förhållanden. Det är högst rekommenderat att tömma och rengöra kapselbehållaren varje dag. Ta bort och rengör koppstödet och torka av maskinen invändigt. Ta bort och rengör vattenbehållaren med oparfymrerat diskmedel. Skölj noga med varmt vatten. Toppen av ångröret kan läggas i diskmaskinen för rengöring. Placera toppen på en spets på diskmaskinshyllan och kör ett vanligt program för bästa resultat.

Daglig rengjøring må gjøres som en del av en vanlig vedlikeholdsrutine - dette for å sikre hygieniske forhold. Det anbefales sterkt å tømme og rengjøre kapselbeholderen hver dag. Fjern og rengjør koppstøtten og tørk av innsiden av maskinen. Fjern og rengjør vanntanken med et luktfritt rengjøringsmiddel og skylt med varmt vann. Spisse av damstaven kan legges i oppvaskmaskinen for rengjøring. Plasser toppen på et oppvaskmaskinstativ og kjør et normal vaskeprogram for best resultat.

- 3** **Skölj ur och torka** mjölkbehållaren efter varje användning. Tillsätt lite mildt diskmedel vid behov. **Skyll og tørk** melkekannen etter hver bruk. Bruk om nødvendig et mildt rengjøringsmiddel.

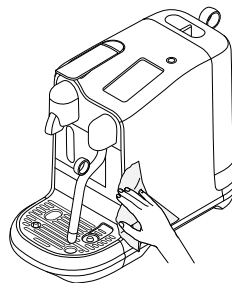

- 4** **Torka av alla delar** med en mjuk ren kökshandduk och sätt ihop maskinen. Torka av kaffepipen och maskinen regelbundet med en ren, fuktad trasa. **Tørk alle delene** med en myk, ren klut og sett sammen maskinen igjen. Tørk av kaffeutløpet og maskinen regelmessig med en ren, fuktig klut.

Tryck för att välja önskad funktion och följ instruktionerna på skärmen.



Rengör ångröret

Använd programmet varje dag för att rensa ångledningarna och ångröret och förhindra att de täpps igen.



Skölj ångröret

Använd programmet vid behov, för att rensa ångröret om det är igentäppt.



Avkalkning

Används för att avlägsna kalkavlagringar. Se anvisningarna för avkalkning på nästa sid.



Vattenhårdhet

Återställer inställningen för vattenhårdhet.



Sköljningsprogram

Används om maskinen inte har varit i drift under en längre tid.



Tömningsprogram

Används om maskinen inte används och ska ställas undan eller som frostskydd.



Snabbguide

Visa snabbguiden igen.



Språk

Ändra maskinens menyspråk.



Fabriksåterställning

Alla inställningar raderas och apparaten återställs till fabriksinställningarna.

Trykk for å velge en funksjon og følg instruksjonene på displayet.



Rengjør steamrør

Gjennomfør programmet hver dag for å rengjøre steamrør, for å forhindre at det blir tett.



Skylt steamrør

Bruk programmet etter behov for å fjerne eventuelle blokkeringer som kan oppstå i steamrøret.



Avkalking

Fjern eventuelle kalkrester. Se avkalkingsinstruksjoner på neste side.



Vannhardhet

Tilbakestill vannets hardhetsnivå.



Skyllesyklus

Når maskinen ikke har vært brukt over en lengre periode.



Tømmesyklus

Når du oppbevarer maskinen i en periode der den ikke er i bruk, eller for frosts beskyttelse



Hurtigveiledning

Se hurtigveiledningen igjen.



Språk

Endre språk på maskinen.



Fabrikkinnstillinger

Sletter alle innstillinger og tilbakestiller enheten til fabrikkinnstillingene.

Avkalkning / Avkalking

SE

NO



Programmet tar ca 15 minutter.

Varer i ca. 15 minutter.



Läs säkerhetsanvisningarna på avkalkningslösningens förpackning och se tabellen för information om avkalkningsintervall. Avkalkningslösningen kan orsaka skador.

Undvik kontakt med ögonen, huden och andra ytor.

Les de viktige sikkerhetsinstruksjonene på avkalkingspakken og se tabellen for bruksfrekvens. Avkalkingsmiddelet kan være skadelig. Unngå kontakt med øyne, hud og overflater.

Bruk aldri andre produkter enn avkalkingssettet fra *Nespresso*, som er tilgjengelig hos *Nespresso*, for å unngå skade på maskinen. Følgende tabell viser avkalkingsfrekvensen som er nødvendig for å oppnå optimal ytelse, basert på vannhardhet. Hvis du har andre spørsmål om avkalking, kan du kontakte *Nespresso*.

Avkalking: Avlægsnar kalkbelæggninger, bevarer kaffets smak og forebygger skador på maskinen. Hur ofta maskinen måste kalkas av beror på vattenhårdheten och hur mycket maskinen används. Kalka av maskinen när symbolen visas på skärmen. Maskinen kan inte startas om ingen avkalking har genomförts på 30 användningstillfällen. En nedräkning på skärmen indikerar hur många användningstillfällen som kvarstår innan maskinen slutar fungera

Avkalking: Fjerner kalkrester, opprettholder god smak på kaffen og forebygger skader på maskinen. Frekvensen avhenger av vannhardhet og hvor ofte maskinen brukes. Avkalk maskinen når du blir bedt om det på displayet. Maskinen sperres for bruk hvis avkalkingscyklusen ikke er utført etter 30 gangers bruk. Det vises en nedtelling som varsler deg om antall kaffedrikker som gjenstår før maskinen stoppes.



Gå till MENYN

och tryck på Avkalkning. Följ instruktionerna på skärmen.









Gå til MENYEN

og velg Avkalking. Følg anvisningene på displayet.

Vattenhårdhetsgrad / Vannhardhetsnivåer

Vattenhårdhet / Vannhardhet

	App.	fH	dH	Avkalkning etter / Avkalking etter	
				CaCO ₃	 (40 ml)
	Level 0	<5	<3	< 50 mg/l	2 200
	Level 1	>7	>4	> 70 mg/l	1 600
	Level 2	>13	>7	> 130 mg/l	1 100
	Level 3	>25	>14	> 250 mg/l	800
	Level 4	>38	>21	> 380 mg/l	600

fH Fransk hårdhetsgrad / Franske hardhetsgrader

dH Tysk hårdhetsgrad / Tyske hardhetsgrader

CaCO₃ Kalciumkarbonat / Kalsiumkarbonat

Skärmen/knapparna lyser inte.	- Maskinen stängs av automatiskt. - Tryck på strömknappen för att slå på maskinen.	- Kontrollera nätuttaget: stickkontakten, spänningen, säkringen.
Ingen ånga eller inget varmvatten.	- Maskinen är avstängd. Tryck på strömknappen för att slå på maskinen.	- Kontrollera nätuttaget: stickkontakten, spänningen, säkringen.
Inget kaffe, inget vatten, ovanligt kaffeflöde.	- Se efter om vattenbehållaren sitter korrekt. Om den är tom, fyll på färskt dricksvatten.	- Kalka av maskinen vid behov.
Kaffet är inte tillräckligt varmt.	- Förvärm koppen med hjälp av varmvattenknappen.	- Kalka av maskinen vid behov.
Kapselspaken kan inte fällas ned helt.	- Töm kapselbehållaren.	- Kontrollera att ingen kapsel har fastnat inne i maskinen. (Obs: stick inte in fingrarna i maskinen)
Läckage (vatten under maskinen).	- Töm spillbrickan om den är full. - Kontrollera att spillbrickan sitter fast.	- Ring <i>Nespresso</i> om problemet kvarstår.
Inget kaffeflöde, vattnet rinner direkt ner i kapselbehållaren (fast det sitter en kapsel i maskinen).	- Se till att kapselspaken är helt nedfälld.	- Töm kapselbehållaren och kontrollera att ingen kapsel har fastnat i maskinen. (OBS: stick inte in fingrarna i maskinen) Kontakta <i>Nespresso</i> om problemet kvarstår.
Skärmen är otydlig och svår att se/läsa av.	- Ljusstyrkan är för lågt inställd. - Slå på maskinen genom att trycka på strömknappen.	- Justera inställningen för ljusstyrka. Gå till meny och välj Skärmens ljusstyrka.
Meddelandet Fyll vattenbehållaren står kvar på skärmen (fast tanken är full).	- Se efter om vattenbehållaren sitter korrekt.	- Ring <i>Nespresso</i> om problemet kvarstår.
Meddelandet Avkalkning visas.	- Kalka av maskinen	- Gå till meny och tryck på Avkalkning. Följ anvisningarna på skärmen.
Maskinen är på, men fungerar inte.	- Tryck på strömknappen för att stänga av maskinen. - Vänta i 60 minuter. Tryck sedan på strömknappen för att slå på maskinen.	- Ring <i>Nespresso</i> om problemet kvarstår.
Pekskärmen fungerar inte.	- Tryck på strömknappen för att stänga av maskinen. Tryck åter på strömknappen för att slå på maskinen.	- Ring <i>Nespresso</i> om problemet kvarstår.
Pekskärmens "instore"-inställning kvarstår.	- Stäng av maskinen genom att trycka på strömknappen. Tryck på strömknappen igen för att slå på maskinen.	

Mjölkskumprogrammet startar inte.	<ul style="list-style-type: none">- Se efter om vattenbehållaren sitter korrekt. Om den är tom, fyll på färskt dricksvatten.- Se efter om ångröret är igentäppt och kontrollera att röret är nedsänkt.	
Mjölkskummet är av låg kvalitet.	<ul style="list-style-type: none">- För optimalt mjölkskum, använd UHT-mjök med fetthalt mellan 1,5% eller 3% eller pastöriserad mjök vid kyltemperatur (cirka 4-6 ° C). Det bästa resultatet erhålls med ett nyöppnat mjölkpaket.- Kontrollera inställningen för mjölkskum.	<ul style="list-style-type: none">- Använd den bifogade mjölkbehållaren.- Rengör både mjölkbehållaren och ångröret efter varje användning.- Kör ångrörets rengöringsprogram. Gå till menyn och tryck på Rengör ångröret. Följ sedan anvisningarna på skärmen.
Ångan är väldigt blöt.	<ul style="list-style-type: none">- Använd färskt dricksvatten.- Använd inte starkt filtrerat, avmineraliserat eller destillerat vatten.	
Mjölken svämmar över.	<ul style="list-style-type: none">- Anpassa till en lämplig mjölkvolym för behållaren. Fyll INTE behållaren till över "MAX"-strecket.- Mjölkbehållarens max- och miniminivå anges på både insidan och utsidan av behållaren.	<ul style="list-style-type: none">- Stoppa översvämningen genom att antingen hälla av lite mjök eller reducera skumnivån. Denna varierar beroende på vilken sorts mjök som används.
Mjölken är för varm.	<ul style="list-style-type: none">- Använd den bifogade mjölkbehållaren.- Se till att mjölkbehållaren alltid placeras på spillbrickans temperaturgivare.- Kontrollera att spillbrickans temperaturgivare är torr och ren.	<ul style="list-style-type: none">- Sänk mjöktemperaturen.
Mjölken är inte tillräckligt varm.	<ul style="list-style-type: none">- Förvärm koppen.- Använd den bifogade mjölkbehållaren.- Se till att mjölkbehållaren är placerad på spillbrickans temperaturgivare.	<ul style="list-style-type: none">- Öka mjöktemperaturen.- Kontrollera att ångröret inte är igentäppt.
Meddelandet Rengör ångröret visas.	<ul style="list-style-type: none">- Rengör ångröret.	<ul style="list-style-type: none">- Gå till menyn och tryck på Rengör ångröret. Följ anvisningarna på skärmen.

Display/knapper lyser ikke.	- Maskinen slås AV automatisk. - Trykk på AV/PÅ-knappen for å slå maskinen PÅ.	- Kontroller stikkkontakten: støpselet, spenningen, sikringen.
Ingen damp eller varmt vann.	- Trykk på AV/PÅ-knappen for å slå maskinen PÅ.	- Kontroller stikkkontakten: støpselet, spenningen, sikringen.
Ingen kaffe, ikke noe vann, unormal kaffe-strøm.	- Kontroller at vanntanken er riktig plassert. Fyll den med rent drikkevann hvis den er tom.	- Avkalk maskinen hvis nødvendig.
Kaffen er ikke varm nok.	- Forvarm koppen med varmtvannsknappen.	- Avkalk maskinen hvis nødvendig.
Skyvelokket lukkes ikke helt.	- Tøm kapselbeholderen.	- Kontroller at ingen kapsler er blokkert inne i maskinen. (Merk: Du må ikke stikke fingrene inn i maskinen)
Lekkasje (vann under maskinen).	- Tøm dryppbrettet hvis det er fullt. - Kontroller at dryppbrettet er riktig montert	- Hvis problemet vedvarer, ringer du <i>Nespresso</i> .
Ingen kaffestrøm, vannet går direkte inn i kapselbeholderen (selv om en kapsel er satt inn).	- Forsikre deg om at skyvelokket er lukket.	- Tøm kapselbeholderen og kontroller at ingen kapsler er blokkert inne i maskinen. (MERK: Du må ikke stikke fingrene inn i maskinen) Hvis problemet vedvarer, ringer du <i>Nespresso</i> .
Displayet er uklart og vanskelig å se/lese.	- Displayets lysstyrke er satt til en lav innstilling. - Trykk på AV/PÅ-knappen for å slå PÅ maskinen.	- Juster innstillingene for displayets lysstyrke. Naviger til menyen og velg Skjerm –Lysstyrke.
Meldingen Fyll vanntanken forblir på displayet (vanntanken er full).	- Kontroller at vanntanken er riktig plassert.	- Hvis problemet vedvarer, ringer du <i>Nespresso</i> .
Et avkalkingsvarsel vises.	- Avkalk maskinen.	- Gå til menyen og velg Avkalk. Følg anvisningene på displayet.
Maskinen er PÅ, men har sluttet å fungere.	- Trykk på AV/PÅ-knappen for å slå maskinen AV. - Vent i 60 minutter og trykk på AV/PÅ-knappen for å slå maskinen PÅ.	- Hvis problemet vedvarer, ringer du <i>Nespresso</i> .
Berøringsdisplayet fungerer ikke.	- Trykk på AV/PÅ-knappen for å slå maskinen AV. Trykk på AV/PÅ-knappen igjen for å slå maskinen PÅ.	- Hvis problemet vedvarer, ringer du <i>Nespresso</i> .
Berøringsdisplayet er i butikkmodus.	- Trykk på AV/PÅ-knappen for å slå maskinen AV. Trykk på AV/PÅ-knappen igjen for å slå maskinen PÅ.	

Feilsøke tilberedning av melkeskum

Steaming av melk starter ikke.	<ul style="list-style-type: none">- Kontroller at vanntanken er riktig plassert, og hvis den er tom fyller du den med rent drikkevann.- Sjekk steamrøret for å se etter eventuelle blokkeringer, og kontroller at røret er senket.	
Dårlig kvalitet på melkeskummet.	<ul style="list-style-type: none">- For optimalt melkeskum, bruk hel- eller lettmelk. Gjerne UHT-behandlet eller pasteurisert melk ved kjøleskapstemperatur (ca. 4-6 ° C). Bruk nyåpnet melk for best mulig resultat.- Sjekk innstillingen for melkeskum.	<ul style="list-style-type: none">- Bruk den medfølgende melkekannen.- Rengjør både melkekannen og steamrøret etter hver bruk.- Fullfør rengjøringscyklusen for steamrør. Naviger til menyen og velg Rengjør steamrør, følg anvisningene på displayet.
Dampen er veldig våt.	<ul style="list-style-type: none">- Bruk rent drikkevann.- Ikke bruk sterkt filtrert, demineralisert eller destillert vann.	
Melken koker over.	<ul style="list-style-type: none">- Fyll kannen med et passende melkevolum. IKKE fyll kannen over MAX-nivået.- Minimums- og maksimumsnivåer er merket på innsiden og utsiden av kannen.	<ul style="list-style-type: none">- Du kan unngå at melken koker over ved å redusere det opprinnelige melkevolumet og/eller redusere skumnivået. Dette varierer avhengig av melketypen.
Melken er ikke varm nok.	<ul style="list-style-type: none">- Forvarm koppen- Bruk melkekannen som følger med.- Forsikre deg om at melkekannen er riktig plassert på temperatursensoren på dryppbrettet.- Kontroller at steamrøret ikke er tett.	<ul style="list-style-type: none">- Øk verdien for melketemperaturen- Kontroller at steamrøret ikke er tett.
Melketemperaturen er for varm.	<ul style="list-style-type: none">- Bruk den medfølgende melkekannen.- Kontroller at melkekannen er riktig plassert på temperatursensoren på dryppbrettet.- Kontroller at temperatursensoren på dryppbrettet er tørr og ren.	<ul style="list-style-type: none">- Reduser verdien for melketemperaturen
Meldingen «Rengjør steamrør» vises på displayet.	<ul style="list-style-type: none">- Rengjør steamrøret.	<ul style="list-style-type: none">- Gå til menyen og velg Rengjør steamrør. Følg anvisningene på displayet.

SE Källsortering och miljöskydd / NO Gjenvinning og miljøvern

Maskinen är tillverkad av värdefulla material som kan återvinnas eller återbrukas. Källsortering av det återstående avfallsmaterialet underlättar återvinning av värdefulla råmaterial. Lämnna in maskinen till en återvinningsplats. Information om återvinning finns hos din kommun.

Maskinen inneholder verdifulle materialer som kan gjenbrukes eller resirkuleres. Bruk kildesortering for de gjenværende avfallsstoffene for å fremme gjenvinning av verdifulle råvarer. Lever inn apparatet på miljøstasjonen. Du kan få informasjon om kildesortering fra lokale myndigheter.



Kontakta Nespresso / Kontakt Nespresso & You.

Eftersom bruksanvisningen eventuellt saknar uppgifter gällande vissa sätt att använda maskinen ber vi dig att vid problem eller om du behöver rådgivning ringa till Nespresso eller en auktoriserad återförsäljare av Nespresso-produkter. Kontaktuppgifter till Nespresso eller en auktoriserad återförsäljare av Nespresso-produkter finns i broschyren "Välkommen till Nespresso" i maskinens förpackning eller på [nespresso.com](https://www.nespresso.com)

I bruksanvisningen har vi kanskje ikke forutsett alt du måtte lure på. Hvis du trenger mer informasjon, får problemer eller bare vil ha eller bare vil ha råd kan du ringe Nespresso kundeservice eller besøke en Nespresso Boutique. Du finner kontaktinformasjon om Nespresso og våre Nespresso Boutiques i brosjyren «Velkommen til Nespresso» i emballasjeesken eller på [nespresso.com](https://www.nespresso.com)

Begränsad garanti

Begränsad garanti

Sage ger en garanti på 2 år för produkten gällande material- och tillverkningsfel. Garantiperioden börjar det datum produkten köptes. Sage kräver att du uppvisar en kopia av köpkvittot för att fastställa inköpsdatumet.

Så länge garantin gäller kommer Sage att efter eget gottfinnande antingen reparera eller ersätta en defekt produkt utan avgift. Garanti för reservdelar eller reparerade delar ges endast för återstoden av den ursprungliga garantitiden eller i sex månader, beroende på vilket som är längre.

Denna begränsade garanti gäller inte för fel som uppstår på grund av vårdslöshet, olycka, missbruk eller andra orsaker utanför Sages rimliga

kontroll, inklusive men inte begränsat till: normalt slitage, försumlighet eller underlåtenhet att följa de instruktioner som medföljer produkten, felaktigt eller bristfälligt underhåll, kalkavlagringar, anslutning till en olämplig strömkälla, obehörig produktändring eller reparation, användning för kommersiella ändamål, eld, blixtnedslag, översvämning eller andra yttre orsaker.

Denna garanti gäller endast i det land som produkten köptes i eller i länder där Sage säljer eller tillhandahåller service för samma modell med exakt samma tekniska specifikationer. Garantiservice utanför det land som produkten köptes i begränsas till motsvarande garantivillkor och bestämmelser i servicelandet. Sage informerar produktens ägare om avgiften för reparation

eller ersättning inte täcks av garantin, och produktens ägare ansvarar för den ytterligare avgiften.

Den här begränsade garantin utgör Sages hela ansvar, oavsett orsaken till felet. Villkoren i denna begränsade garanti utesluter, begränsar eller ändrar inte de obligatoriska lagstadgade rättigheter som gäller för försäljning av denna produkt, förutom i den utsträckning som tillåts enligt tillämplig lag, och är ett tillägg till dessa rättigheter.

Om du anser att din produkt är defekt ber vi dig att kontakta *Nespresso* eller Sage för instruktioner gällande reparation. Kontaktoppgifterna finns på vår hemsida, **www.nespresso.com**.

Begrenset garanti

Begrenset garanti

Sage garanterer at dette produktet skal være fritt for defekter i materialer og utførelse i en periode på 2 år. Garantiperioden starter på kjøpsdatoen, og Sage krever at du legger frem det originale kjøpsbeviset for å fastslå denne datoen.

I garantiperioden vil Sage (etter eget skjønn) enten reparere eller erstatte et defekt produkt uten ekstra kostnader for eieren. For erstatningsprodukter eller reparerte produkter gjelder bare garantien i den resterende delen av den opprinnelige garantiperioden eller i seks måneder (avhengig av hva som er lengst).

Denne begrensede garantiperioden gjelder ikke defekter som skyldes forsømmelighet, uhell, misbruk eller andre årsaker som er utenfor Sages rimelige kontroll, inkludert, men ikke begrenset til følgende:

vanlig slitasje, forsømmelse eller manglende overholdelse av produktanvisningene, upassende eller feilaktig vedlikehold, kalkavleiringer eller avkalking, tilkobling til feil strømkilde, uautorisert endring eller reparation av produktet, bruk til kommersielle formål, brann, lynnedslag, oversvømmelse eller andre eksterne årsaker.

Denne garantien er kun gyldig i kjøpslandet eller i andre land hvor Sage selger samme modell med identiske tekniske spesifikasjoner. Garantitjenester utenfor kjøpslandet er begrenset til betingelsene og vilkårene for den tilsvarende garantien i tjenestelandet. Der kostnader for reparasjoner eller erstatninger ikke dekkes av denne garantien, skal Sage informere eieren om dette, og kostnadene skal tilskrives eieren.

Denne begrensede garantien skal være hele omfanget av Sages erstatningsansvar uansett årsak. Vilkårene for denne begrensede garantien utelukker, begrenser eller endrer ikke de pålagte, juridiske rettighetene vedrørende salg av dette produktet, unntatt i den grad dette er mulig i henhold til gjeldende lovgivning.

Dersom du tror at produktet er defekt, kan du kontakte *Nespresso* eller Sage for å få instruksjoner om hvordan du organiserer reparation. Besøk vårt nettsted på **www.nespresso.com** for å se kontaklinformasjon.

Nespresso Sage Creatista Pro

Nespresso Sage Creatista Pro

Těší nás, že ste si kúpili *Nespresso Sage Creatista Pro* – kávovar, vďaka ktorému Vám káva s mliekom bude chutiť rovnako ako v kaviarni.

Gracias por comprar Nespresso Sage Creatista Pro, la máquina con la que prepararás cafés con leche de calidad profesional.

SK Obsah balenia
ES Contenido de la caja



- 1 kávovar **Creatista Pro**
Máquina de café **Creatista Pro**



- 2 vzorka kapsúl **Nespresso** rôznych chutí
Caja de degustación de cápsulas
Nespresso



- 3 nádoba na mlieko
Jarra para **leche**



- 4 úvítacia brožúra ku kávovarom **Nespresso**
Nespresso Welcome Brochure

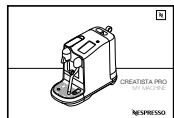

- 5 návod na používanie
Manual de **usuario**



- 6 1 x skúšobný prúžok na testovanie tvrdosti vody (v návode na používanie)
1 x tira de test para la dureza del agua, en el manual de instrucciones

Creatista Pro

KÁVOVÝ MOMENT S KLASICKÝM ESPRESSOM

So systémom *Nespresso* Original Vás pozývame, aby ste zažili výnimočný espresso moment, či už s mliekom alebo bez. Inšpirovaní talianskou kávovou tradíciou sme pre Vás prichystali nadčasový zážitok stlačením jediného tlačidla. Kávovary a kapsuly *Nespresso* Original ponúkajú rôzne druhy kávy, ktoré uspokojia všetkých milovníkov kávy. Espresso alebo lungo, s mliekom alebo bez, vždy s jemnou cremou alebo nadýchanou mliečnou penou. To je možné iba vďaka tlaku 19 barov v každom *Nespresso* kávovare. Ten extrahuje optimálnu arómu kávy z každej kapsuly priamo do Vašej šálky. *Nespresso* Original, klasický svojím vlastným spôsobom.

LA EXPERIENCIA DEL ESPRESSO CLÁSICO

Gracias al sistema *Nespresso* Original puedes disfrutar de la esencia de un espresso solo o con leche. Inspirada en la tradición italiana del café, esta experiencia intemporal está a tu alcance con solo pulsar un botón. Las máquinas y cápsulas *Nespresso* Original ofrecen una variedad de aromas que se adaptan a todo tipo de preferencias de café. Espresso o lungo, solo o en una preparación con leche, siempre acompañado de una crema suave o una exquisita espuma. Esto solo es posible gracias a la presión de 19 bar de todas las máquinas, que permite extraer los aromas extraordinarios de cada cápsula para liberarlos en tu taza. *Nespresso* Original, clásico a su manera.

Špecifikácie – SNE900

Especificaciones del modelo SNE900

~ 220 – 240 V, 50 – 60 Hz, 2 300 W

Pmax 19 bar/1,9 MPa

~ 6,65 kg

2 l

25,1 cm 41,8 cm 49,9 cm

<i>Bezpečnostné opatrenia / Medidas de seguridad</i>	140-147
<i>Popis kávovaru / Vista general de la máquina</i>	148
<i>Prvé použitie / Primer uso</i>	149
<i>Ponuka nápojov a ich výber / Menú de bebidas</i>	150
<i>Prispôsobenie nápoja / Ajustes de café</i>	151
<i>Príprava kávy s mliekom / Café con leche</i>	152
<i>Príprava klasickej kávy / Café solo</i>	153
<i>Tipy na prípravu kávy / Consejos para preparar el café</i>	154
<i>Úprava klasickej kávy alebo kávy s mliekom / Modificación de bebidas con y sin leche</i>	154
<i>Každodenné čistenie / Limpieza diaria</i>	155
<i>Ponuka / Menú</i>	156
<i>Odvápnenie / Descalcificación</i>	157
<i>Úrovne tvrdosti vody / Dureza del agua</i>	157
<i>Riešenie problémov</i>	158
<i>Riešenie problémov s prípravou mliečnej peny</i>	159
<i>Resolución de problemas</i>	160
<i>Resolución de problemas de la espuma de leche</i>	161
<i>Liquidacia kávovaru a ochrana životného prostredia / Reciclaje y protección medioambiental</i>	162
<i>Kontaktujte spoločnosť Nespresso / Contactar con Nespresso</i>	162
<i>Záruka spoločnosti Nespresso / Garantía limitada</i>	163



⚠ UPOZORNENIE:

Informácie o bezpečnostných opatreniach sú súčasťou spotrebiča. Pred prvým použitím nového spotrebiča si ich pozorne prečítajte. Uložte ich na miesto, kde k nim máte prístup, aby ste ich mali v prípade potreby k dispozícii.

⚠ UPOZORNENIE:

Keď sa zobrazí tento symbol, pozrite do bezpečnostných opatrení, aby ste zabránili možnému úrazu alebo poškodeniu.

ℹ INFORMÁCIE:

Keď sa zobrazí tento symbol, postupujte podľa pokynov pre správne a bezpečné používanie spotrebiča.

⚡ **UPOZORNENIE:** Keď sa zobrazí tento symbol, riaďte sa príslušnými

pokynmi, aby ste predišli nebezpečenstvu úrazu elektrickým prúdom.

🔌 Nepoužívajte spotrebič s poškodeným káblom.

- Spotrebič je určený na prípravu nápojov podľa príslušných pokynov.
- Nepoužívajte spotrebič na iné účely, než na ktoré je určený.
- Nepoužívajte spotrebič, ak je v uzavretom priestore alebo v skrinke.
- Spotrebič bol navrhnutý iba na použitie a pri interiéri a bežných teplotných podmienkach.
- Chráňte spotrebič pred priamym slnečným žiarením, nevystavujte ho dlhodobo kvapkám vody ani vlhkosti.
- Spotrebič je určený iba na domáce použitie.

Nie je určený na použitie v kuchynkách pre zamestnancov v obchodoch, v kanceláriách ani v inom pracovnom prostredí, ani na statkoch. Nie je určený ani klientom v hoteloch, motelloch ani iných ubytovacích zariadeniach vrátane ubytovania s nocľahom a raňajkami.

- Deti od 8 rokov môžu tento spotrebič používať, iba ak sú pod dozorom dospelých a ak boli sú poučené o bezpečnom používaní spotrebiča a plne si uvedomujú nebezpečenstvá spojené s jeho používaním. Čistenie a údržbu nesmú vykonávať deti mladšie ako 8 rokov, ktoré nie

sú pod dohľadom dospelej osoby.

- Spotrebič spolu s káblom ukladajte mimo dosahu detí mladších ako 8 rokov.
- Tento spotrebič môžu používať osoby so zníženými fyzickými, zmyslovými alebo mentálnymi schopnosťami, prípadne osoby, ktorých skúsenosti alebo znalosti nie sú dostatočné, za predpokladu, že sú pod dozorom alebo boli poučené o bezpečnom používaní spotrebiča a uvedomujú si nebezpečenstvo spojené s jeho používaním.
- Deti by mali byť pod dozorom, aby bolo zaistené, že s prístrojom nebudú

manipulovať.

- Výrobca nenesie zodpovednosť treba používanie spotrebiča na komerčné účely, neprimeranú manipuláciu alebo používanie spotrebiča, škody spôsobené používaním na iné účely, chybnou prevádzkou, neodbornou opravou alebo nedodržaním príslušných pokynov. Na tieto prípady sa nebude vzťahovať záruka.

 Zabráňte nebezpečenstvu vzniku požiaru a usmrtenia elektrickým prúdom.

- V prípade nebezpečenstva okamžite vytiahnite zástrčku zo zásuvky.

- Spotrebič pripájajte iba k primeraným, ľahko prístupným uzemneným sieťovým pripojeniam. Skontrolujte, či sa napätie zdroja napájania zhoduje s napätím uvedeným na výrobnom štítku. Nesprávnym zapojením spotrebiča stratíte nárok na záruku.

Spotrebič zapojte do elektriny až po jeho zostavení.

- Kábel neťahajte cez ostré predmety, neohýbajte ho ani ho nenechajte visieť.
- Kábel chráňte pred teplom a vlhkosťou.
-  Ak je napájací kábel poškodený, musí ho vymeniť výrobca, jeho servisný zástupca

alebo podobne kvalifikovaná osoba, aby sa predišlo akýmkoľvek rizikám.

- Nepoužívajte spotrebič s poškodeným káblom. Spotrebič vráťte spoločnosti *Nespresso* alebo splnomocnenému zástupcovi.
- Ak je nutné použiť predlžovací kábel, použite iba uzemnený kábel s prierezom vodiča minimálne 1,5 mm² alebo s primeraným príkonom.
- Aby ste predišli nebezpečenstvu poškodenia, nikdy neumiestňujte spotrebič na horúci povrch, napríklad radiátor, sporák, rúru, plynový horák,

otvorený oheň a podobné predmety.

- Vždy ho umiestnite iba na vodorovný, stabilný a rovný povrch. Povrch musí byť odolný voči teplu a tekutinám, ako je voda, káva, prostriedok na odvápnovanie a podobné tekutiny.
- Ak spotrebič nebudete dlhší čas používať, odpojte ho zo siete. Odpojte ho vytiahnutím zástrčky. Neťahajte za samotný kábel, kábel by sa mohol poškodiť.
- Pred čistením a údržbou vytiahnite zástrčku zo sieťovej zásuvky a spotrebič nechajte vychladnúť.
- Nikdy sa nedotýkajte kábla mokрыmi rukami.
- Spotrebič ani jeho časť nikdy neponárajte do

- vody ani inej tekutiny.
- Spotrebič ani žiadnu jeho časť nekladajte do umývačky riadu.
- Spojenie elektriny a vody je nebezpečné a môže viesť k usmrteniu elektrickým prúdom.
- Spotrebič neotvárajte. Vo vnútri spotrebiča sa nachádza nebezpečné napätie!
- Do otvorov spotrebiča nekladajte žiadne predmety. Mohlo by to spôsobiť požiar alebo úraz elektrickým prúdom!

Pri obsluhu spotrebiča predchádzajte možnému úrazu.

- Ak je množstvo kávy nastavené na viac ako 150 ml, pred prípravou ďalšej kávy nechajte

- spotrebič päť minút vychladnúť, aby sa predišlo riziku jeho prehriatia.
- Počas používania spotrebič nenechávajte bez dozoru.
- Poškodený alebo nesprávne fungujúci spotrebič nepoužívajte. Ihneď vyťahnite zástrčku zo zásuvky. Kontaktujte spoločnosť *Nespresso* alebo jej splnomocneného zástupcu a požiadajte o kontrolu, opravu alebo úpravu.
- Poškodený spotrebič znamená riziko popálenia, požiaru alebo zásahu elektrickým prúdom.
- Rukoväť vždy úplne sklopte a počas činnosti spotrebiča ju nikdy neotvárajte.

Môže dôjsť k obareniu.

- Nevkladajte prsty pod výtok kávy, hrozí nebezpečenstvo obarenia.
- Nevkladajte prsty do priestoru pre kapsule ani do rukoväte. Hrozí nebezpečenstvo poranenia!
- Nedotýkajte sa priestoru pre kapsuly bezprostredne po varení, pretože hrozí nebezpečenstvo obarenia. Ak čepele kapsulu neprederavili, môže sa stať, že okolo kapsuly sa zhromaždí voda, ktorá môže spotrebič poškodiť.
- Nikdy nepoužívajte poškodenú alebo zdeformovanú kapsulu. Ak sa kapsula zablokuje v priestore pre kapsuly, predtým,

- ako sa ju pokúsite uvoľniť, spotrebič vypnite a odpojte z elektrickej siete. Kontaktujte spoločnosť *Nespresso* alebo jej splnomocneného zástupcu.
- Nesprávne použitie spotrebiča môže viesť k zraneniu.
- Do nádoby na vodu nalievajte iba čistú pitnú vodu.
- Ak spotrebič nebudete dlhší čas používať (idete sa na dovolenku a pod.), vyprázdnite nádobu na vodu.
- Ak spotrebič nepoužívate počas víkendu alebo podobne dlhý čas, vymeňte vodu v nádobe na vodu.
- Nepoužívajte spotrebič bez

- odkvapkávacej nádoby a odkvapkávacej mriežky, aby ste zabránili vyliatiu kvapaliny na okolitý povrch.
- Nepoužívajte silné čistiace prostriedky ani rozpúšťadlá. Na čistenie povrchu spotrebiča použite vlhkú utierku a jemný čistiaci prostriedok.
 - Na čistenie spotrebiča používajte iba čisté čistiace pomôcky.
 - Nepoužívajte abrazívne materiály, ktoré by mohli poškodiť povrch zariadenia.
 - Pri vybalovaní spotrebiča vyberte plastovú fóliu a zlikvidujte ju.
 - Tento spotrebič je navrhnutý pre kávové kapsuly *Nespresso*, ktoré sú dostupné výhradne v spoločnosti *Nespresso* alebo od splnomocneného zástupcu spoločnosti *Nespresso*.
 - Nápoje obsahujúce kravské mlieko pripravené týmto kávovarom nie sú vhodné pre osoby s intoleranciou a alergiou na laktózu alebo mlieko a pre deti do 3 rokov.
 - Všetky spotrebiče *Nespresso* prechádzajú prísnyimi kontrolami. Testy spoľahlivosti v praktických podmienkach vykonávajú na náhodne na vybraných jednotkách. Preto je možné, že na spotrebiči sa v nachádzajú stopy po skúšobnom testovaní.
- Spoločnosť *Nespresso* si vyhradzuje právo na zmenu pokynov bez predchádzajúceho upozornenia.
 - Spotrebič obsahuje magnety.

Odvápňovanie

Ak sa prostriedok na odvápnovanie *Nespresso* používa správne, pomáha zaistiť správne fungovanie spotrebiča počas jeho životnosti. Vďaka tomu bude káva chuť rovna po celý čas.

TIETO POKYNY SI ODLOŽTE.

Odovzdajte ich ďalším užívateľom. Tento návod na používanie je k dispozícii aj vo formáte PDF na [nespresso.com](https://www.nespresso.com).



⚠ PRECAUCIÓN: las medidas de seguridad forman parte del aparato. Léelas detenidamente antes de usar el aparato por primera vez. Guárdalas en un lugar fácilmente localizable para futuras consultas.

⚠ PRECAUCIÓN: cuando veas este símbolo, sigue las medidas de seguridad para evitar cualquier daño o peligro.

i INFORMACIÓN: cuando veas este símbolo, sigue las recomendaciones para utilizar siempre el aparato de manera correcta y segura.

⚡ ADVERTENCIA: cuando veas este símbolo, sigue las instrucciones para evitar el riesgo de descarga eléctrica y lesiones.

 No enciendas el aparato si el cable de alimentación está dañado.

Este aparato se ha diseñado para elaborar bebidas de conformidad con las instrucciones que se proporcionan en este documento.

- Este aparato no debe utilizarse para fines distintos de su uso previsto.
- No utilices el aparato si está en un espacio cerrado o dentro de un armario.
- Este aparato se ha diseñado para ser usado en interiores y en condiciones de temperatura no extremas.
- Protege el aparato de la luz solar directa y la exposición prolongada a salpicaduras de agua y

humedad.

- Este es un aparato exclusivamente doméstico. No está diseñado para usarse en: cocinas para personal en tiendas, oficinas ni otros espacios de trabajo; cortijos; por clientes de hoteles, moteles y otros tipos de alojamiento residencial; casas de huéspedes.
 - Este aparato puede ser utilizado por niños a partir de 8 años, siempre que se les vigile debidamente, se les hayan facilitado las instrucciones sobre cómo usar el aparato de forma segura y sean plenamente conscientes de los peligros que implica dicho uso. Los niños no deben limpiar el aparato ni realizar tareas de mantenimiento a menos que sean mayores
- de 8 años y lo hagan bajo la supervisión de un adulto.
- Mantén el aparato y su cable fuera del alcance de los niños menores de 8 años.
 - Este aparato es apto para personas con capacidades físicas, sensoriales o mentales reducidas, o sin experiencia ni conocimientos suficientes, siempre y cuando se les supervise o se les instruya sobre cómo utilizar el aparato de manera segura y sean plenamente conscientes de los peligros que implica dicho uso.
 - Los niños deben ser supervisados para asegurarse de que no juegan con el aparato.
 - El fabricante no asumirá

ninguna responsabilidad y la garantía quedará anulada en caso de uso comercial, manipulación/ utilización inapropiados del aparato, daños derivados del uso para otros fines, operación incorrecta, arreglos por parte de personal no cualificado o incumplimiento de las instrucciones.

Evita el riesgo de descargas eléctricas fatales e incendios.

- En caso de emergencia, desenchufa inmediatamente el cable de la toma de corriente.
- Conecta el cable del aparato solo a tomas de corriente adecuadas, accesibles y conectadas a tierra. Comprueba que el voltaje de la fuente de alimentación coincida con el que se especifica

en la placa de datos de servicio. La garantía no cubre el uso de una red eléctrica incorrecta.

El aparato debe enchufarse solo después de haber realizado la instalación.

- No coloques el cable de alimentación sobre bordes afilados, no lo aplastes ni dejes que quede colgando.
- Mantén el cable de alimentación alejado del calor y la humedad.
-  Si el cable de alimentación está dañado, debe reemplazarlo el fabricante, el técnico de servicio u otra persona cualificada a fin de evitar riesgos.
- No utilices el aparato si el cable de alimentación está dañado; devuélvelo

a Nespresso o a un representante autorizado de Nespresso.

- Si necesitas una regleta, utiliza una equipada con un cable de tierra que disponga de un conductor de sección transversal de 1,5 mm² o apto para la corriente indicada.
- Para evitar posibles peligros, no coloques nunca el aparato sobre superficies calientes ni junto a ellas, ya sean radiadores, fogones, hornos, hornillos de gas, llama, etcétera.
- Coloca siempre el aparato en una superficie horizontal, estable y uniforme. La superficie debe ser resistente al calor y a líquidos como agua, café, descalcificadores u otros

similares.

- Desenchufa el aparato de la toma de corriente si no lo vas a utilizar durante un período prolongado. Para evitar posibles daños cuando desenchufas el aparato, tira del enchufe y no del cable.
- Desenchufa el aparato de la toma de corriente y deja que se enfríe antes de proceder a limpiarlo o realizar tareas de mantenimiento.
- Nunca toques el cable de alimentación con las manos mojadas.
- Nunca sumerjas en agua ni en ningún otro líquido el aparato ni ninguno de sus componentes.
- Nunca coloques el aparato o parte de él en el lavavajillas.

ES MEDIDAS DE SEGURIDAD

- Es peligroso que la electricidad y el agua entren en contacto ya que existe el riesgo de descargas eléctricas fatales.
- No abras el aparato. ¡Riesgo de descarga eléctrica en el interior!
- No introduzcas nada en las ranuras o aberturas. De lo contrario, se corre peligro de incendio o descarga eléctrica.
- Vigila el aparato siempre que esté en funcionamiento.
- No utilices el aparato si está dañado o no funciona perfectamente. Desenchufa de inmediato el cable de la toma de corriente. Contacta con Nespresso o con un representante autorizado de Nespresso para que la examine, repare o ajuste.

Evita posibles daños mientras el aparato esté en funcionamiento.

- Si programas la máquina para preparar más de 150 ml de café, deja que la máquina se enfríe durante 5 minutos antes de preparar otro café para evitar que se sobrecaliente.

-  Un aparato dañado puede provocar descargas eléctricas, quemaduras e incendios.
- Siempre cierra el compartimento para cápsulas por completo y no lo abras durante el funcionamiento. De lo contrario, se corre riesgo de quemaduras.
- No coloques los dedos debajo de la salida de

café, ya que puedes sufrir quemaduras.

- No introduzcas los dedos donde van las cápsulas, ya que podrías sufrir lesiones.
- No toques el compartimento de cápsulas después de preparar un café ya que puedes sufrir quemaduras. El agua puede fluir alrededor de la cápsula si las cuchillas no la han perforado correctamente, lo que podría dañar el aparato.
- No utilices nunca una cápsula dañada o deforme. Si una cápsula se atasca en el compartimento para cápsulas, apaga y desenchufa la máquina antes de manipularla. Contacta con Nespresso o con un representante autorizado de Nespresso.
- Un uso inapropiado puede provocar lesiones.
- Llena el depósito solo con agua fresca y potable.
- Vacía el depósito de agua si no vas a usar el aparato durante un período de tiempo prolongado (vacaciones, etc.).
- Cambia el agua del depósito si llevas un fin de semana o un intervalo de tiempo similar sin usar el aparato.
- No uses el aparato sin la bandeja y la rejilla de goteo para evitar que se derrame líquido alrededor de la máquina.
- No uses ningún producto de limpieza fuerte o abrasivo. Limpia la superficie del aparato con un paño

- húmedo y un producto de limpieza suave.
 - Para limpiar la máquina solo debes usar utensilios limpios.
 - No utilices materiales abrasivos que pudieran dañar la superficie de la máquina.
 - Cuando saques la máquina de la caja, retira el film plástico y deséchalo.
 - Este aparato está diseñado para las cápsulas de café Nespresso, disponibles exclusivamente en Nespresso o a través de un representante autorizado de Nespresso.
 - Las bebidas con leche de vaca que sirve esta máquina no son adecuadas para personas con intolerancia y alergias a la leche o la lactosa, ni para niños menores de 3 años.
 - Todos los aparatos de Nespresso se someten a controles rigurosos. Algunas unidades elegidas al azar se someten a pruebas de fiabilidad. Por tanto, algunas máquinas pueden mostrar indicios de haberse utilizado con anterioridad.
 - Nespresso se reserva el derecho a cambiar las instrucciones sin notificación previa.
 - Esta máquina contiene imanes.
- Descalcificación**
- Cuando se usa de manera apropiada, la solución de descalcificación de Nespresso ayuda a asegurar el correcto funcionamiento de la máquina durante su vida útil y a que el que café se extraiga tan bien como el primer día.

GUARDA ESTAS INSTRUCCIONES
Entrégalas al siguiente usuario. Este Manual de instrucciones también está disponible en versión PDF en la página web nespresso.com

Popis kávovaru / Vista general de la máquina

Tlačidlo napájania
Botón de encendido

Dotyková obrazovka LCD
Pantalla táctil LCD

Páka na vloženie kapsuly
Palanca para la introducción de cápsulas

Nádoba na kapsulu
Contenedor de cápsulas

Vysúvací držiak na šálku
Soporte de tazas extraíble

Odnímateľná odkvapkávacia mriežka
Rejilla antigoteo extraíble

Regulátor odkvapkávacej nádoby
Deflector de la bandeja antigoteo

Odnímateľná odkvapkávacia nádoba s ukazovateľom naplnenia
Bandeja antigoteo extraíble con indicador de llenado

Jednoduchou udržiavateľná parná dýza
Lanza de vapor para limpieza fácil

Senzor teploty nádoby na mlieko
Sensor de temperatura de la jarra de leche

Nádoba na mlieko
Jarra de leche

Nádoba na vodu a veko
Deposito de agua y tapa

Odnímateľná pomôcka na čistenie
Herramienta de limpieza extraíble

Tlačidlo napájania - Stlačením vypínača kávovar zapnete alebo vypnete
Botón de encendido
Presiona para encender/ apagar la máquina

Dotyková obrazovka LCD
– pohybujte sa potiahnutím prsta,
– výber potvrdíte ťuknutím.
Pantalla táctil LCD
- Desliza para navegar
- Toca para seleccionar

Prvé použitie / Primer uso

SK

ES

i **Pred prvým použitím si prečítajte všetky informácie** na baliacich materiáloch alebo propagačné štítky na spotrebiči a zlikvidujte ich.
Lee y desecha de forma apropiada los materiales de embalaje o las etiquetas promocionales pegadas a tu cafetera antes de usarla.

i **Prečítajte si dôležité ochranné opatrenia a zabráňte** nebezpečenstvu vzniku požiaru a usmrteniu elektrickým prúdom.
Lee primero las medidas de seguridad importantes para evitar descargas eléctricas o incendios.

1 **Spotrebič zapojte**
do elektrickej
zásuvky.

Enchufa la máquina
a la toma de
corriente.

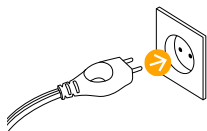

2 **Stlačením tlačidla** napájania zapnite
spotrebič.

**Enciende la máquina pulsando
el botón** de encendido/apagado.

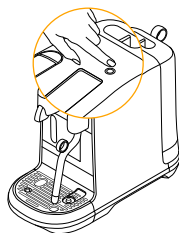

3 **Zvoľte jazyk.**

**Toca para
seleccionar
el idioma.**



4 **Postupujte podľa** pokynov na
obrazovke a spotrebič nastavte.
Cyklus pri prvom použití tvorí
prepláchnutie spotrebiča
a prípravu systému
ohrievania.

**Sigue las instrucciones en
pantalla** para configurar la
máquina.
El primer ciclo de uso enjuaga
la máquina y ceba el sistema
de calentamiento.



5 **Postupujte podľa** stručného
návodu na obrazovke.
Tvrdosť vody je možné
nastaviť manuálne alebo
použiť predvolenú hodnotu.
Nastavenie je možné upraviť
v ponuke.

Sigue la Guía de inicio
rápido en pantalla.
Puedes usar el nivel de dureza
del agua predeterminado o
ajustarlo manualmente. Esta
opción puede modificarse
en el menú.



6 **Spotrebič vypnete**
stlačením tlačidla napájania.
Každý recept na prípravu
nápoja možno prerušiť
vypnutím spotrebiča.

Apaga la máquina
pulsando el botón de
encendido/apagado. La
preparación de cualquier tipo
de café se puede interrumpir
apagando la máquina.

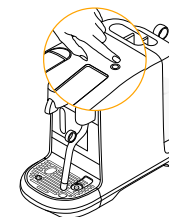

Ponuka nápojov a ich výber / Menú y selección de bebidas

Ponuka nápojov Menú de bebidas

PONUKA MENÚ



Horúca voda

Ťuknutím na tento symbol horúcu vodu manuálne spustíte a zastavíte. Max. 200 ml

Agua caliente

Toca para iniciar o detener manualmente. Máximo: 200 ml

V ponuke sa môžete pohybovať potiahnutím prsta po dotykovej obrazovke hore a dolu.

Desliza el dedo hacia arriba o abajo por la pantalla táctil para navegar por el menú.

Výber potvrdíte ťuknutím na obrazovku.

Toca la pantalla para seleccionar.

Potvrdenie nápoja Confirmación de la bebida

Ukončiť Cerrar

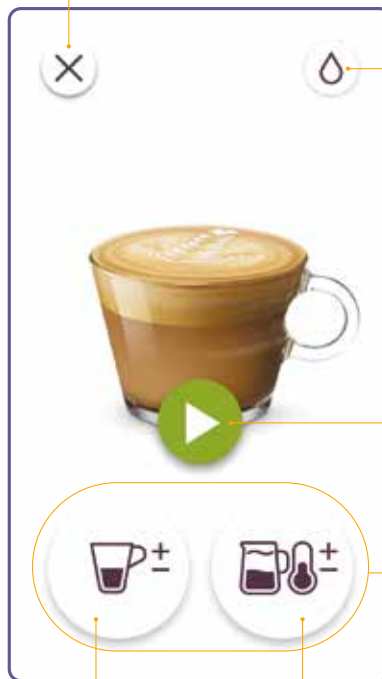

Horúca voda Agua caliente

Spustíte ťuknutím
Toca para empezar

Prispôsobenie nápoja
Modificación de bebidas

Nastavenie kávy
Ajustes de café

Nastavenie mlieka
Ajustes de leche

Prispôsobenie nápoja / Modificación de bebidas

SK

ES

Úprava množstva kávy
Ajustar el volumen de café



Posúvač pre nastavenie
Control deslizante
para ajustar

Úprava úrovne mliečnej peny
Ajustar el nivel de espuma de leche



Posúvač pre nastavenie
Control deslizante
para ajustar

Úprava teploty mliečnej peny
Ajustar la temperatura de la leche

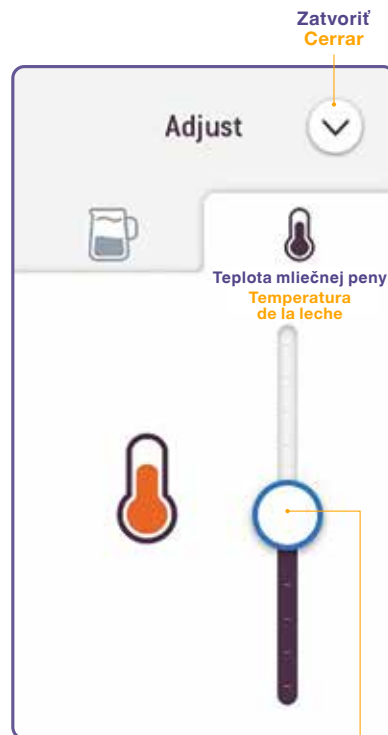



Posúvač pre nastavenie
Control deslizante
para ajustar

- 1 Úroveň upravte posúvaním kruhu hore a dolu. Bod na lište zobrazuje predvolené nastavenie nápoja.

Desliza el círculo hacia arriba o abajo para modificar.

El punto marcado en la barra es el ajuste predeterminado de la bebida.

- 2 Ak chcete uložiť svoj vlastný nápoj, ťuknite na symbol . Vlastný nápoj sa zobrazí v ponuke Nápoje.

Toca  para guardar la bebida personalizada. La bebida personalizada aparecerá en el menú de bebidas.

Prebieha príprava nápoja Bebida en preparación

Ukončiť
Cerrar



Prilievanie kávy
Café en
preparación

Prilievanie
mlieka
Leche en
preparación

Extrakcia kávy
a penenie mlieka
sa spustí súčasne.

La extracción
del café y el
espumado de la
leche comenzarán
simultáneamente.

**Prilievanie kávy
a mlieka sa
automaticky
zastaví.** Prípadne
tlačíte na ikonu
a proces zastavíte
manuálne.

**El café y la leche
dejarán de fluir
automáticamente.**
También puedes
detener el proceso
pulsando el icono.

Dokončenie nápoja Bebida lista

Ukončiť
Exit



Pridajte kávu
Añadir café

(vlozte novú kapsulu a extrahovanie spustíte znova)

(introduce otra cápsula y comienza la extracción)

Horúca voda
Tlačnutím na
tento symbol
horúcu vodu
manuálne
spustíte
a zastavíte.

**Agua
caliente**
Toca para
iniciar o
detener
manualmente.

Pridane
mlieko
Leche lista

Ikony
Íconos



Ďalej
Siguiente



Späť
Atrás



Zatvoriť
Cerrar



Preskočiť
Omitir



Aktualizované
Guardar cambios



Ponuka
Menú



Informácie
Información



Uložiť
Guardar



Odstrániť
Eliminar

Príprava klasickej kávy / Elaboración de un café solo

SK

ES

Potvrdenie nápoja
Confirmación de la bebida

Ukončiť
Cerrar

Horúca voda
Agua caliente



Nastavenie kávy
Ajustes de café

Prebieha príprava nápoja
Bebida en preparación

Ukončiť
Cerrar



Prilievane kávy
Café en preparación

Dokončenie nápoja
Bebida lista

Ukončiť
Cerrar

Horúca voda
Agua caliente



Pridajte kávu
Añadir café

(vlozte novú kapsulu a extrahovanie spustite znova)
(introduce otra cápsula y comienza la extracción)

Prilievane kávy sa automaticky zastaví.

Prípadne ťuknite na ikonu a proces zastavíte manuálne.

El café dejará de fluir automáticamente.

También puedes detener el proceso pulsando el icono.

Tipy na prípravu kávy / Consejos para preparar el café

- i** **Aby sa dodržali hygienické podmienky**, dôrazne odporúčame použiť vždy novú kapsulu.
Por razones de higiene, se recomienda encarecidamente no usar la misma cápsula más de una vez.
- i** **Pre optimálnu mliečnu penu používajte** plnotučné alebo polotučné odstredené UHT alebo pasterizované chladené mlieko s teplotou 4 - 6 °C.
Para obtener una espuma de leche óptima, utiliza leche UHT entera o semidesnatada o leche pasteurizada a la temperatura del frigorífico (4-6 °C aproximadamente).
- i** **Na prípravu kávy môžete použiť** sójové, mandľové alebo ovsené nápoje.
Puede utilizar bebida de soja, de almendras o de avena para sus preparaciones.
- ⚠** **Upozornenie:** Rastlinné nápoje obsahujú alergény (napr.: sója, mandle, lepek) a osoby trpiace alergiami na tieto potraviny by mali byť obozretné.
Advertencia: Las bebidas de origen vegetal contienen alérgenos (p. ej., soja, almendras, gluten) y las personas que padecen alergias alimentarias deben manipularlas con cuidado.

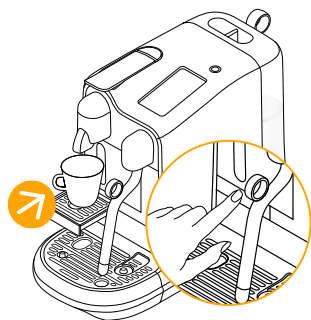

Pri menších šáľkách použite držiak na šálky.
Quando uses tazas pequeñas, utiliza el soporte para tazas.

Objem peny závisí na vlastno stíach a teplote vybraného nápoja.

El volumen de espuma depende de la naturaleza de la bebida utilizada y de su temperatura.

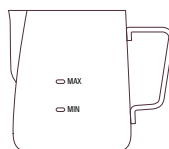

Používajte iba nádobu na mlieko, ktorá je k dispozícii na napenenie mlieka.

No uses ningún otro recipiente para espumar leche aparte de la jarra suministrada.

- ⚠** **UPOZORNENIE:** Nenapĺňajte nádobu na mlieko nad maximálnu úroveň vyznačenú na vnútornej a vonkajšej strane nádoby.
PRECAUCIÓN: No llenes la jarra para leche por encima del nivel máximo marcado en el interior y el exterior.



Pri penení mlieka vždy skontrolujte, či je nádoba na mlieko umiestnená na snímači teploty v odkvapkávacej nádobe.

Quando vayas a espumar la leche comprueba que la jarra para leche esté colocada sobre el sensor de temperatura de la bandeja de goteo.

Úprava klasickej kávy alebo kávy s mliekom Modificación de bebidas con y sin leche

Klasická káva Café solo	Množstvo kávy Volumen de café	Káva s mliekom Café con leche	Nastavenie Ajustes
Ristretto	10 až 30 ml De 10 a 30 ml	Množstvo kávy Volumen de café	7 úrovní – 15 až 130 ml 7 niveles entre 15 y 130 ml
Espresso	30 až 70 ml De 30 a 70 ml	Množstvo horčicej vody Volumen de agua caliente	7 úrovní – 50 až 200 ml 7 niveles entre 50 y 200 ml
Lungo	70 až 130 ml De 70 a 130 ml	Teplota mlieka Temperatura de la leche	11 úrovní – 50 °C až 76 °C 11 niveles entre 50 y 76° C
		Mliečna pena Espuma de leche	8 úrovní – 2 až 30 mm 8 niveles entre 2 y 30 mm

Úroveň mlieka Nivel de la leche

Flat White

Café Latte

Cappuccino

Latte
Macchiato

Min.



Min.



Min.



Min.

Každodenné čistenie / Limpieza diaria

SK

ES

i Pri čistení nepoužívajte silné ani abrazívne rozpúšťadlá, špongie ani krémové čistiace prostriedky. Nevkladajte do umývačky riadnu žiadne časti prístroja okrem odnímateľnej špičky parnej trysky. **No uses** esponjas ni productos de limpieza fuertes, abrasivos o en crema. No coloque ninguna pieza en el lavavajillas excepto la punta de la varilla de vapor que retiró.

i Spotrebič ani žiadnu jeho časť neponárajte do vody ani inej tekutiny. **Nunca sumerjas** en agua ni en ningún otro líquido el aparato ni ninguno de sus componentes.

- 1** **Z ponuky vyberte možnosť**
Čistenie parnej dýzy
a postupujte podľa pokynov
na obrazovke.
**Selección Limpia
vaporizador** en el MENÚ y
sigue las instrucciones en
pantalla.

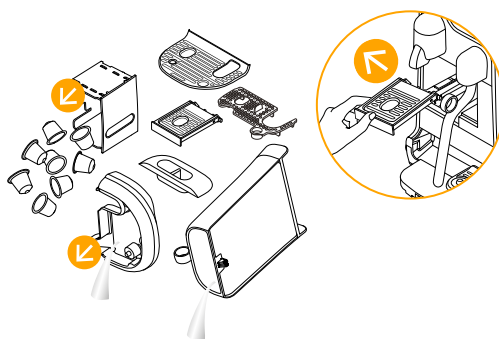

- 2** **Každodenné čistenie** je potrebné vykonávať ako súčasť pravidelnej údržby, aby boli zaistené hygienické podmienky. Odporúča sa vyprázdniť a čistiť nádobu na kapsuly každý deň. Odstráňte a vyčistite držiak na šálku a utrite vnútro spotrebiča. Vyberte nádobu na vodu, vyčistite ju saponátom bez vône a opláchnite teplou vodou. Špičku parnej trysky je možné čistiť v umývačke riadu. Umiestnite špičku trysky na hrot stojanu v umývačke riadu a spustíte bežný program, aby ste dosiahli najlepší výsledok čistenia.

La limpieza diaria debe realizarse como parte de una rutina de mantenimiento regular, para garantizar condiciones higiénicas. Se recomienda encarecidamente vaciar y limpiar el contenedor de cápsulas todos los días. Retira el soporte para tazas y límpialo junto con el interior de la máquina. Retira y limpia el depósito de agua con un detergente inodoro y enjuágalo con agua templada. La punta de la varilla de vapor se puede colocar en el lavavajillas para su limpieza. Coloque la punta en una rejilla para lavavajillas y seleccione un ciclo normal para obtener mejores resultados.

- 3** **Po každom použití nádobu na mlieko opláchnite a osušte.**
V prípade potreby použite jemný čistiaci prostriedok.
Enjuaga y seca la jarra para leche después de cada uso. Si es necesario, usa un detergente suave.

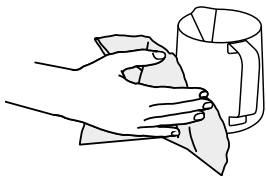

- 4** **Všetky časti osušte mäkkou čistou** utierkou a spotrebič znova zložte. Výtok kávy a spotrebič pravidelne utierajte čistou vlhkou utierkou.
Seca todos los componentes con un paño suave y limpio. Vuelve a montarlos. Limpia regularmente la salida de café y la máquina con un paño húmedo limpio.

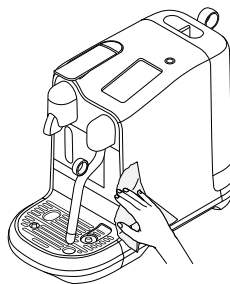

Ťuknutím vyberte danú možnosť a postupujte podľa pokynov na obrazovke.



Čistenie parnej dýzy

Každý deň vyčistíte vývody pary a parnú dýzu, čím zabránite zablokovaníu.



Opláchnutie parnej dýzy

Podľa potreby parnú dýzu opláchnite, čím zabránite jej upchatíu.



Odvápňovanie

Odstraňte všetky zvyšky vodného kameňa. Postupujte podľa pokynov na odstránenie vodného kameňa na nasledujúcej strane.



Tvrdosť vody

Obnovte úroveň tvrdosti vody.



Cyklus prepláchnutia

Tento cyklus použite, ak sa spotrebič dlhší čas nepoužíva.



Cyklus vyprázdnenia

Použite v prípade, ak bol spotrebič dlhší čas uskladnený a nepoužívaný alebo na ochranu pred mrazom.



Príručka so stručným návodom

Znova zobrazte príručku so stručným návodom.



Jazyk

Zmeňte jazyk v ponuke spotrebiča.



Obnovenie továrenského nastavenia

Vymažte všetky nastavenia a spotrebič nastavte na továrenské nastavenie.

Toca para seleccionar y sigue las instrucciones en pantalla.



Limpiar vaporizador

Efectúa esta limpieza a diario para limpiar los conductos de vapor y el vaporizador, y para prevenir obstrucciones.



Purgar vaporizador

Usa esta opción cuando sea necesario eliminar obstrucciones en el vaporizador.



Descalcificar

Elimina la cal acumulada. Consulta las instrucciones de descalcificación en la página siguiente.



Dureza del agua

Restablece el nivel de dureza del agua.



Ciclo de enjuague

Si la máquina no se ha usado durante un período de tiempo prolongado.



Ciclo de vaciado

Si se va a guardar la máquina durante un período de tiempo prolongado o para evitar la formación de escarcha.



Guía de inicio rápido

Consulta otra vez la Guía de inicio rápido.



Idioma

Cambia el idioma de la máquina.



Ajustes de fábrica

Elimina todas las modificaciones y restablece los ajustes de fábrica.

Odvápnenie / Descalcificación

SK

ES



Odvápnenie trvá cca 15 minút.

Duración aproximately Duración aproximada: 15 minutos.



Prečítajte si dôležité ochranné opatrenia na obale prípravku na odvápnenie a prezrite si frekvenciu používania v tabuľke. Odvápnovací roztok spotrebič nepoškodí. Zabráňte kontaktu s očami, pokožkou a povrchmi. Aby ste predišli poškodeniu spotrebiča, na odvápnovanie používajte výlučne súpravu na odvápnovanie *Nespresso* od spoločnosti *Nespresso*. V nasledujúcej tabuľke sa uvádza frekvencia nutnosti odvápnovania podľa tvrdosti vody, ktorú odporúčame dodržiavať pre optimálny výkon spotrebiča. Ak máte otázky týkajúce sa odstraňovania vodného kameňa, kontaktujte spoločnosť *Nespresso*.

Lee las medidas de seguridad importantes en el embalaje del kit de descalcificación y consulta la tabla de frecuencia de uso. La solución de descalcificación puede ser dañina. Evita el contacto con los ojos, la piel y superficies. Para evitar que la máquina se dañe, nunca uses otro producto que no sea el kit de descalcificación comercializado por *Nespresso*.

Odvápnenie: Odstráni sa usadeniny vodného kameňa, zachováva sa rovnaká chuť kávy a zabráni sa poškodeniu spotrebiča. Frekvencia závisí od tvrdosti vody a frekvencie používania. Keď sa zobrazí výzva na obrazovke, spotrebič odvápnite. Ak sa cyklus odvápnenia nevykoná po 30 použitiach, spotrebič prestane fungovať. Pred zablokovaním spotrebiča sa zobrazí odpočítavanie, ktoré vás upozorní na počet použití, ktoré zostávajú, kým spotrebič prestane fungovať.

Descalcificación: Elimina la cal acumulada, mantiene el sabor del café y evita daños en la máquina. La frecuencia con la que deba llevarse a cabo este proceso variará según la dureza del agua y la cantidad de veces que se utilice la cafetera. Descalcifica cuando aparezca un aviso en pantalla. "La máquina dejará de funcionar si el ciclo de descalcificación no se ha realizado después de 30 usos. Aparecerá una cuenta regresiva para avisarte del número de usos restantes hasta que la máquina deje de funcionar.



PREJDITE DO PONUKY

a vyberte možnosť Odvápnenie. Postupujte podľa pokynov na obrazovke.









Accede al MENÚ

y selecciona Descalcificar. Sigue las instrucciones en pantalla.

Úrovne tvrdosti vody / Niveles de dureza del agua

Tvrdosť vody / Dureza del agua

	App.	fH	dH	Odvápnenie je potrebné, ak / Descalcificación tras	CaCO ₃	 (40 ml)
	Level 0	<5	<3	< 50 mg/l	2 200	
	Level 1	>7	>4	> 70 mg/l	1 600	
	Level 2	>13	>7	> 130 mg/l	1 100	
	Level 3	>25	>14	> 250 mg/l	800	
	Level 4	>38	>21	> 380 mg/l	600	

fH úroveň vo Francúzsku / Clasificación francesa

dH úroveň v Nemecku / Clasificación alemana

CaCO₃ uhličitán vápenatý / Carbonato cálcico

Obrazovka alebo tlačidlá nie sú podsvietené.	<ul style="list-style-type: none"> - Spotrebič sa automaticky vypne. - Stlačením tlačidla napájania kávovar zapnite. 	<ul style="list-style-type: none"> - Skontrolujte zásuvku: zástrčku, napätie, poistku.
Netvorí sa para a voda sa nezohrieva.	<ul style="list-style-type: none"> - Prístroj je vypnutý. Stlačením tlačidla napájania kávovar zapnite. 	<ul style="list-style-type: none"> - Skontrolujte zásuvku: zástrčku, napätie, poistku.
Káva sa nepripravila, nie je dostatok vody alebo kávovar nefunguje ako obvykle.	<ul style="list-style-type: none"> - Skontrolujte, či je nádoba na vodu je správne umiestnená. Ak je prázdna, naplňte ju čistou pitnou vodou. 	<ul style="list-style-type: none"> - V prípade potreby spotrebič odvápnite.
Káva nie je dosť horúca.	<ul style="list-style-type: none"> - Predhrejte šálku pomocou tlačidla na priliatie horúcej vody. 	<ul style="list-style-type: none"> - V prípade potreby spotrebič odvápnite.
Páka na kapsuly sa neuzavrie úplne.	<ul style="list-style-type: none"> - Vyprázdnite nádobu na kapsuly. 	<ul style="list-style-type: none"> - Skontrolujte, či sa kapsuly v spotrebiči nezablokovali. (Poznámka: nevkładajte prsty do spotrebiča.)
Vyteká tekutina (napríklad voda pod spotrebičom).	<ul style="list-style-type: none"> - Ak je odkvapkávacia nádoba plná, vyprázdnite ju. - Skontrolujte, či odkvapkávacia nádoba je bezpečne vložená. 	<ul style="list-style-type: none"> - Ak problém pretrváva, kontaktujte spoločnosť <i>Nespresso</i>.
Káva sa nepripravuje, voda tečie priamo do nádoby na kapsuly (napriek tomu, že kapsula je vložená).	<ul style="list-style-type: none"> - Skontrolujte, či páka na kapsuly je zatvorená. 	<ul style="list-style-type: none"> - Vyprázdnite nádobu na kapsuly a skontrolujte, či sa v spotrebiči nezablokovala žiadna kapsula. (Poznámka: nevkładajte prsty do spotrebiča.) Ak problém pretrváva, kontaktujte spoločnosť <i>Nespresso</i>.
Obrazovka je matná a ťažko čitateľná.	<ul style="list-style-type: none"> - Jas obrazovky je nastavený príliš nízko. - Stlačením tlačidla napájania kávovar zapnite. 	<ul style="list-style-type: none"> - Upravte nastavenie jasu obrazovky. Prejdite do ponuky a vyberte možnosť Jas obrazovky.
Neustále sa zobrazuje výzva na doplnenie vody do nádoby na vodu (nádrž na vodu je plná).	<ul style="list-style-type: none"> - Skontrolujte, či je nádoba na vodu je správne umiestnená. 	<ul style="list-style-type: none"> - Ak problém pretrváva, kontaktujte spoločnosť <i>Nespresso</i>.
Zobrazí sa upozornenie na nutnosť odvápnenia.	<ul style="list-style-type: none"> - Odvápnite spotrebič. 	<ul style="list-style-type: none"> - Prejdite do ponuky a vyberte možnosť Odvápnenie. Postupujte podľa pokynov na obrazovke.
Spotrebič je zapnutý, ale nefunguje.	<ul style="list-style-type: none"> - Stlačením tlačidla napájania kávovar vypnite. - Počkajte 60 minút a stlačením tlačidla napájania kávovar zapnite. 	<ul style="list-style-type: none"> - Ak problém pretrváva, kontaktujte spoločnosť <i>Nespresso</i>.
Dotyková obrazovka nefunguje.	<ul style="list-style-type: none"> - Stlačením tlačidla napájania kávovar vypnite. Znova stlačte tlačidlo napájania a spotrebič zapnite. 	<ul style="list-style-type: none"> - Ak problém pretrváva, kontaktujte spoločnosť <i>Nespresso</i>.
Dotyková obrazovka je v režime V obchode.	<ul style="list-style-type: none"> - Ak chcete režim V obchode ukončiť, stlačte tlačidlo napájania a kávovar vypnite. Stlačením tlačidla napájania spotrebič znova zapnite. 	

Cyklus prípravy mliečnej peny sa nespustil.	<ul style="list-style-type: none">- Skontrolujte, či je nádoba na vodu správne umiestnená. Ak je prázdna, naplňte ju čistou pitnou vodou.- Skontrolujte, či hrot parnej dýzy nie je upchatý a ubezpečte sa, že dýza je sklopená.	
Kvalita peny nie je taká ako zvyčajne.	<ul style="list-style-type: none">- Na dosiahnutie optimálnej mliečnej peny používajte plnotučné alebo polotučné pasterizované mlieko uchovávané v chladničke (pri teplote približne 4 – 6 °C). Aby ste dosiahli lepšiu penu, mlieko by malo byť čerstvé.- Skontrolujte nastavenie mliečnej peny.	<ul style="list-style-type: none">- Použite dodanú nádobu na mlieko.- Po každom použití nádobu na mlieko a parnú dýzu očistite.- Dokončite cyklus čistenia parnej dýzy. Prejdite do ponuky a vyberte možnosť. Čistenie parnej dýzy. Ďalej postupujte podľa pokynov na obrazovke.
Para je veľmi vlhká.	<ul style="list-style-type: none">- Používajte čistú pitnú vodu.- Nepoužívajte vysoko filtrovanú, demineralizovanú ani destilovanú vodu.	
Mlieko preteká.	<ul style="list-style-type: none">- Nádobu naplňte primeraným množstvom mlieka. Nádobu NENAPŔŇAJTE nad úroveň MAX.- Nádobu na mlieko nenapŕňajte nad maximálnu úroveň vyznačenú na vnútornej a vonkajšej strane nádoby.	<ul style="list-style-type: none">- Ak chcete zastaviť pretekánie, znížte počiatkové množstvo mlieka a/alebo znížte množstvo mliečnej peny. Množstvo sa líši v závislosti od druhu mlieka.
Mlieko je príliš horúce.	<ul style="list-style-type: none">- Používajte iba nádobu na mlieko priloženú v balení.- Pri penení mlieka vždy skontrolujte, či nádoba na mlieko je umiestnená na snímači teploty v odkvapkávacej nádobe.- Skontrolujte, či je snímač teploty v odkvapkávacej nádobe nenapŕňajte je čistý a suchý.	<ul style="list-style-type: none">- Znížte nastavenie teploty mlieka.
Teplota mlieka nie je dostatočne vysoká.	<ul style="list-style-type: none">- Predhrejte pohár.- Použite dodanú nádobu na mlieko.- Skontrolujte, či je nádoba na mlieko je umiestnená na snímači teploty v odkvapkávacej nádobe.	<ul style="list-style-type: none">- Zvýšte nastavenie teploty mlieka.- Skontrolujte, či hrot parnej dýzy nie je upchatý.
Zvýšte nastavenie teploty mlieka. Skontrolujte, či hrot parnej dýzy nie je upchatý.	<ul style="list-style-type: none">- Vyčistite parnú dýzu.	<ul style="list-style-type: none">- Prejdite do ponuky a vyberte možnosť Čistenie parnej dýzy. Postupujte podľa pokynov na obrazovke.

ES Resolución de problemas

La pantalla o los botones no se iluminan.	<ul style="list-style-type: none">- La máquina se apaga automáticamente.- Pulsa el botón de encendido/apagado para encender la máquina.	<ul style="list-style-type: none">- Comprueba la toma de corriente: enchufe, voltaje, fusible.
No hay vapor o agua caliente.	<ul style="list-style-type: none">- La máquina está apagada. Pulsa el botón de encendido/apagado para encender la máquina.	<ul style="list-style-type: none">- Comprueba la toma de corriente: enchufe, voltaje, fusible.
No hay café o agua, o flujo de café anómalo.	<ul style="list-style-type: none">- Comprueba si el depósito de agua está bien colocado. Si está vacío, llénalo con agua potable fresca.	<ul style="list-style-type: none">- Si es necesario, descalcifica la máquina.
El café no sale suficientemente caliente.	<ul style="list-style-type: none">- Precalienta la taza con el botón de agua caliente.	<ul style="list-style-type: none">- Si es necesario, descalcifica la máquina.
El compartimento para cápsulas no cierra del todo.	<ul style="list-style-type: none">- Vacía el depósito de cápsulas.	<ul style="list-style-type: none">- Comprueba que no haya ninguna cápsula atascada en el interior. Nota: no introduzcas los dedos en la máquina.
Fugas (agua debajo de la máquina).	<ul style="list-style-type: none">- Vacía la bandeja de goteo si está llena.- Comprueba que la bandeja de goteo esté bien colocada.	<ul style="list-style-type: none">- Si el problema persiste, contacta con <i>Nespresso</i>.
No hay flujo de café. El agua va directamente al cubo para cápsulas aunque se haya introducido una cápsula.	<ul style="list-style-type: none">- Asegúrate de que el compartimento para cápsulas esté bien cerrado.	<ul style="list-style-type: none">- Vacía el cubo para cápsulas y comprueba que no haya ninguna cápsula atascada. NOTA: no introduzcas los dedos en la máquina. Si el problema persiste, contacta con <i>Nespresso</i>.
La pantalla está oscura y es difícil ver o leer la información.	<ul style="list-style-type: none">- El brillo de la pantalla está bajo.- Pulsa el botón de encendido/apagado para encender la máquina.	<ul style="list-style-type: none">- Ajusta el brillo de la pantalla. Accede al menú y selecciona Brillo de la pantalla.
El depósito de agua está lleno, pero el aviso para llenarlo no desaparece de la pantalla.	<ul style="list-style-type: none">- Comprueba si el depósito de agua está bien colocado.	<ul style="list-style-type: none">- Si el problema persiste, contacta con <i>Nespresso</i>.
El aviso de descalcificación aparece en pantalla.	<ul style="list-style-type: none">- Descalcifica la máquina.	<ul style="list-style-type: none">- Accede al menú y selecciona Descalcificar. Sigue las indicaciones en pantalla.
La máquina está encendida, pero no funciona.	<ul style="list-style-type: none">- Pulsa el botón de encendido/apagado para apagar la máquina.- Espera 60 minutos y pulsa el botón de encendido/apagado para encender la máquina.	<ul style="list-style-type: none">- Si el problema persiste, contacta con <i>Nespresso</i>.
La pantalla táctil no funciona.	<ul style="list-style-type: none">- Pulsa el botón de encendido/apagado para apagar la máquina. Pulsa el botón de encendido/apagado otra vez para encender la máquina.	<ul style="list-style-type: none">- Si el problema persiste, contacta con <i>Nespresso</i>.
La pantalla táctil está en el modo para tiendas.	<ul style="list-style-type: none">- Para salir del modo para tiendas, pulsa el botón de encendido/apagado y apaga la máquina. Pulsa el botón de encendido/apagado para volver a encenderla.	

Resolución de problemas de la espuma de leche

El ciclo de vapor para leche no comienza.

- Comprueba si el depósito de agua está bien colocado. Si está vacío, llénalo con agua potable fresca.
- Comprueba que el vaporizador no esté elevado y que la punta no esté bloqueada.

Comprueba que el vaporizador no esté elevado y que la punta no esté bloqueada.

- Para obtener una espuma de leche óptima, utiliza leche UHT entera o semidesnatada o leche pasteurizada a la temperatura del frigorífico (4-6 °C aproximadamente). Para un resultado mejor, la leche debe estar recién abierta.
- Comprueba los ajustes de la espuma de leche.
- Usa la jarra para leche suministrada.
- Limpia el vaporizador y la jarra para leche después de cada uso.
- Completa el ciclo de limpieza del vaporizador. Accede al menú y selecciona.
- Limpiar vaporizador. Sigue las indicaciones en pantalla.

El vapor sale muy húmedo.

- Usa agua potable fresca.
- No uses agua altamente filtrada, desmineralizada ni destilada.

La leche se derrama.

- Llena la jarra con el volumen adecuado de leche. No llenes la jarra por encima de la marca de nivel MAX.
- Los niveles máximo y mínimo están marcados en el interior y exterior de la jarra.
- Para evitar derrames, reduce el volumen inicial de leche o el nivel de espuma. Esto varía según el tipo de leche.

La temperatura de la leche es demasiado alta.

- Usa la jarra para leche suministrada.
- Comprueba que la jarra para leche esté colocada sobre el sensor de temperatura de la bandeja de goteo.
- Comprueba que el sensor de temperatura de la bandeja de goteo esté seco y limpio.
- Reduce la temperatura programada de la leche.

La temperatura de la leche no es lo suficientemente alta.

- Precalienta la taza.
- Usa la jarra para leche suministrada.
- Comprueba que la jarra para leche esté colocada sobre el sensor de temperatura de la bandeja de goteo.
- Aumenta la temperatura programada de la leche.
- Comprueba que la punta del vaporizador no esté obstruida.

El aviso para limpiar el vaporizador aparece en pantalla.

- Limpia el vaporizador.
- Accede al menú y selecciona Limpieza del vaporizador. Sigue las indicaciones en pantalla.

SK

Likvidácia kávovaru a ochrana životného prostredia /

ES

Reciclaje y protección medioambiental



Spotřebič obsahuje hodnotné materiály, ktoré je možné obnoviť alebo recyklovať. Separácia zvyšných odpadových materiálov na rozličné druhy uľahčuje recykláciu hodnotných materiálov.

Spotřebič odovzdajte na zberné miesto. Informácie o likvidácii získate na miestnych úradoch.

Tu aparato contiene materiales que pueden recuperarse o reciclarse. La separación por tipo de los materiales desechados facilita el reciclaje de materias primas valiosas. Lleva tu aparato a un punto de recogida. Para más información sobre cómo desechar el aparato, contacta con las autoridades locales.

Kontaktujte spoločnosť Nespresso /

Contacta con el Nespresso

Keďže nie je možné predvídať všetky použitia spotrebiča, v prípade, že budete potrebovať akékoľvek ďalšie informácie, napríklad chcete vyriešiť problém alebo požiadať o radu, kontaktujte Nespresso Club alebo splnomocneného zástupcu spoločnosti Nespresso.

Kontaktné údaje Nespresso Club alebo splnomocneného zástupcu spoločnosti Nespresso nájdete v priechniku Víta vás spoločnosť Nespresso vo svojom počítači alebo na lokalite **nespresso.com**.

Es posible que no hayamos previsto todos los usos de tu aparato, Por lo tanto, si necesitas más información, tienes un problema o necesitas asesoramiento, contacta con el Nespresso o un representante autorizado. La información de contacto del Nespresso y los representantes autorizados de Nespresso se encuentra en la documentación de bienvenida, que encontrarás en la caja de la cafetera o en **nespresso.com**

OBMEDZENÁ ZÁRUKA

SPOLOČNOSŤ SAGE POSKYTUJE NA TENTO VYROBOK ZARUKU NA CHYBY MATERIÁLU A JEHO SPRACOVANIA POČAS 2 ROKOV.

Zaručná doba začína plynúť od dátumu nákupu a spoločnosť Sage za účelom overenia tohto dátumu požaduje predloženie originálneho dokladu o kupe. Spoločnosť Sage počas zaručnej doby podľa vlastného uváženia opraví alebo vymení akýkoľvek zavadný výrobok, a to bezplatne. Na vymenene výrobky alebo opravené diely sa vzťahuje záruka len na nevypršanu časť povodnej záruky alebo na šesť mesiacov, a to podľa toho, ktorá doba je dlhšia.

Tato obmedzená záruka sa nevzťahuje na chyby spôsobené nedbalosťou, nehodou, nesprávnym používaním alebo z akýchkoľvek iných príčin, ktoré spoločnosť Sage nemože primeraným spôsobom ovplyvniť, okrem iného a vrátane: bežného

opotrebovania, nedbalosti alebo nedodržania návodu na použitie výrobku, nesprávnej alebo nedostatočnej údržby, usadzovania vodného kameňa a odstraňovania vodného kameňa, pripojenia k nevhodnému zdroju napájania, neopravenej úpravy alebo opravy výrobku, použitia na komerčné účely, požiaru, blesku, povodne alebo iných vonkajších príčin.

Tato záruka platí len v krajine, v ktorej bol výrobok zakúpený, alebo v iných krajinách, v ktorých spoločnosť Sage predáva alebo poskytuje servis rovnakeho modelu výrobku s totožnými technickými špecifikáciami. Zaručný servis mimo krajiny, v ktorej bol výrobok zakúpený, sa riadi zaručnými podmienkami platnými v krajine, kde je servis vykonávaný. Ak sa tato záruka nevzťahuje na náklady na opravu alebo výmenu, spoločnosť

Sage to oznami vlastníkovi výrobku a náklady budú účtované vlastníkovi výrobku.

Tato obmedzená záruka sa v plnom rozsahu vzťahuje na zodpovednosť spoločnosti Sage, bez ohľadu na jej vznik.

S výnimkou rozsahu povoleného príslušnými právnymi predpismi, podmienky tejto obmedzenej záruky nevyklúčujú, neobmedzujú ani nemenia žiadne zákonné práva vzťahujúce sa na predaj tohto výrobku a tieto práva dopĺňajú.

Ak sa domnievate, že je váš výrobok chybný, obraťte sa na spoločnosť Nespresso alebo Sage, kde dostanete pokyny, ako postupovať pri oprave.

Kontaktne údaje najdete na našich webových stránkach www.nespresso.com.

GARANTÍA DE LIMITADA

ESTE PRODUCTO TIENE GARANTÍA DURANTE 2 AÑOS CONTRA DEFECTOS DE MATERIAL Y ELABORACIÓN.

El período de garantía comienza en la fecha de compra y Sage requiere el recibo original para verificar la fecha. Durante el período de garantía, Sage reparará o reemplazará, a su discreción, cualquier producto defectuoso sin cargo para el propietario. Los productos de reemplazo o las piezas

reparadas están garantizadas solo por la parte no vencida de la garantía original o por seis meses, lo que sea mayor.

Esta garantía limitada no se aplica a ningún defecto que resulte de negligencia, accidente, uso indebido o cualquier otro motivo fuera del

control razonable de Sage, incluidos, entre otros: desgaste normal, negligencia o incumplimiento de las instrucciones del producto, mantenimiento inadecuado, depósitos de calcio o descamación, conexión a una fuente de alimentación incorrecta, modificación o reparación no autorizada del producto, uso con fines comerciales, incendios, rayos, inundaciones u otras causas externas.

Esta garantía es válida únicamente en el país de compra o en aquellos otros países donde Sage vende o repara el mismo modelo con especificaciones técnicas idénticas. El servicio de garantía fuera del país de compra está limitado a los términos y condiciones de la garantía correspondiente en el país de servicio. Si el costo de las reparaciones o el reemplazo no está

cubierto por esta garantía, Sage informará al propietario y el costo se le cobrará al propietario.

Esta Garantía Comercial cubrirá la totalidad de la responsabilidad de Sage, independientemente de la causa. Excepto en la medida permitida por la ley aplicable, los términos de esta Garantía Comercial no excluyen, restringen ni modifican los derechos legales obligatorios aplicables a la venta de este producto y se suman a esos derechos. Dado que los derechos legales del país en el que se compraron los productos no se ven afectados, los consumidores tienen derecho a una garantía legal que brinda un período de tiempo más largo.

Por favor, visite nuestro sitio web en www.nespresso.com para obtener información de contacto.

Zawartość opakowania

Csomag tartalma



- 1 Ekspres do kawy **Creatista Pro**
Creatista Pro kávéfőző



- 2 Zestaw degustacyjny kapsulek *Nespresso*
Kapszulaválogatás a *Nespresso* íreményeiből



- 3 Dzbanek na mleko
Tejkiöntő



- 4 Broszura powitalna *Nespresso*
Nespresso üdvözlő füzet

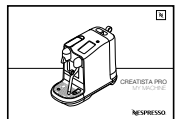

- 5 Instrukcja obsługi
Használati utasítás



- 6 1 x pasek testowy do pomiaru twardości wody
(w instrukcji obsługi)
1 **darab vízkeménységet** ellenőrző csík
a használati utasításban

Creatista Pro

PL

HU

DOSKONAŁE DOŚWIADCZENIE NESPRESSO

Ekspresy *Nespresso* pozwalają w szybki i wygodny sposób przygotować wyjątkowe espresso lub dowolną kawę z mlekiem. *Nespresso* oferuje kawy najwyższej jakości, o zróżnicowanych smakach i aromatach. Niezależnie od tego, czy wybierzesz espresso, lungo, cappuccino czy latte na powierzchni Twojej kawy pojawi się charakterystyczna crema lub pianka mleczna. Jest to możliwe m.in. dzięki ciśnieniu 19 barów w każdym ekspresie *Nespresso*. Przyświeca nam idea, by każdy mógł przygotować filiżankę doskonałej kawy przy pomocy jednego przycisku.

A KLASSIKUS ESPRESSO ÉLMÉNY

A *Nespresso* Original rendszerrel hagyományos espresso kávéét készíthet, tejjel és tej nélkül egyaránt. Fedezze fel az olasz kávéhagyományok által ihletett időtlen kávéélményt egyetlen gombnyomással! A *Nespresso* Original rendszer kávégépek és kávékapszulák széles választékát kínálja, hogy minden ízlesnek megfelelhessen. Akár espressot vagy lungot, akár hagyományos kávéét vagy tejes receptet készít, az italokat lágy crema réteg vagy tejhab borítja. Ez annak köszönhető, hogy minden kávégép 19 bar nyomáson készíti el a kávéét. Feltárja a kávékapszulák optimális ízeit, felfedve azokat az Ön csészéjében. A *Nespresso* Original a maga módján klasszikus.

Dane techniczne SNE900

SNE900 Specifikációk

~ 220–240 V, 50–60 Hz, 2300 W

Pmax 19 bar / 1,9 MPa

~6,65 kg / 14,7 lb

2 l / 68 oz

25,1 cm / 9.8 in 41,8 cm / 16.5 in 49,9 cm / 19.6 in

<i>Zasady bezpieczeństwa / Biztonsági előírások</i>	167
<i>Opis urządzenia / A készülék áttekintése</i>	175
<i>Pierwsze użycie / Első használat</i>	176
<i>Menu napojów / Italfajták</i>	177
<i>Ustawienia kawy / Kávé beállítása</i>	203
<i>Kawa z mlekiem / Tejeskávé</i>	204
<i>Kawa / Kávé tej nélkül</i>	205
<i>Wskazówki dotyczące przygotowania kawy / Kávéfőzési tippek</i>	181
<i>Codzienne czyszczenie / Mindennapos tisztítás</i>	182
<i>Konserwacja / Karbantartás</i>	183
<i>Odkamienianie / Vízkőmentesítés</i>	184
<i>Twardość wody / Vízkeménység</i>	184
<i>Rozwiązywanie problemów / Hibaelhárítás</i>	185
<i>Utylizacja i ochrona środowiska / Ártalmatlanítás és környezetvédelem</i>	189
<i>Kontakt z Nespresso / Nespresso – kapcsolatfelvétel</i>	189
<i>Ograniczona gwarancja / Korlátozott garancia</i>	190



⚠ UWAGA: zasady bezpieczeństwa dołączono do urządzenia. Należy je uważnie przeczytać przed użyciem nowego urządzenia po raz pierwszy. Należy zachować je na przyszłość, aby móc odnieść się do nich w razie potrzeby.

⚠ UWAGA: gdy pojawi się ten znak, należy zapoznać się z zasadami bezpieczeństwa, aby uniknąć ewentualnych obrażeń ciała lub uszkodzenia ekspresu.

i INFORMACJA: gdy pojawi się ten znak, należy zapoznać się ze wskazówkami dotyczącymi prawidłowego i bezpiecznego użytkowania ekspresu.

⚡ OSTRZEŻENIE: Gdy pojawi się ten znak, należy postępować zgodnie z instrukcjami, aby uniknąć ryzyka porażenia prądem i ewentualnych obrażeń ciała.

🔧 Jeśli przewód jest uszkodzony, nie należy uruchamiać urządzenia.

Urządzenie służy do przygotowywania napojów zgodnie z niniejszą instrukcją.

- Nie używać urządzenia do celów niezgodnych z przeznaczeniem.
- Nie uruchamiać urządzenia, jeśli znajduje się w zamkniętej przestrzeni bądź szafce.
- Urządzenie zostało zaprojektowane do użytku wewnątrz pomieszczeń. Nie należy go używać w warunkach ekstremalnych temperatur.
- Należy chronić urządzenie przed bezpośrednim działaniem promieni słonecznych, długotrwałym kontaktem z wodą i wilgocią.
- Urządzenie przeznaczone jest wyłącznie do użytku domowego. Nie należy używać go w: kuchniach pracowniczych na terenie sklepów, biur i innych miejsc pracy; gospodarstwach

agroturystycznych; hotelach, motelach oraz innych miejscach pobytu, takich jak pensjonaty oferujące zakwaterowanie ze śniadaniem, gdzie urządzenie miałyby być obsługiwane bezpośrednio przez gości.

- Urządzenie może być użytkowane przez dzieci w wieku co najmniej 8 lat, pod warunkiem, że znajdują się one pod nadzorem i zostały poinstruowane o sposobie bezpiecznej obsługi urządzenia i są w pełni świadome wszelkich zagrożeń. Czynności w zakresie czyszczenia oraz konserwacji nie mogą być wykonywane przez dzieci, chyba że mają one więcej niż 8 lat i znajdują się pod nadzorem osoby dorosłej.
- Urządzenie i jego przewód należy przechowywać z dala od dzieci poniżej 8 roku życia.
- Urządzenie może być używane przez osoby o ograniczonej sprawności fizycznej, sensorycznej bądź umysłowej, a także przez osoby bez doświadczenia i odpowiedniej wiedzy, pod warunkiem, że znajdują się one pod nadzorem lub zostały poinstruowane o sposobie bezpiecznej obsługi urządzenia i rozumieją związane z tym zagrożenia.
- Dzieci powinny być pod stałym nadzorem, aby upewnić się, że nie będą bawiły się urządzeniem.
- Producent wyłącza z zakresu gwarancji przypadki wykorzystania urządzenia w celach komercyjnych, niewłaściwej obsługi lub niewłaściwego użytkowania urządzenia bądź szkód wynikających z użytkowania urządzenia w celach innych

niż zamierzone, niepoprawnego użytkowania, napraw przeprowadzonych przez niewykwalifikowane osoby oraz nieprzestrzegania zapisów instrukcji obsługi i nie ponosi odpowiedzialności z tego tytułu.

Unikać ryzyka porażenia prądem i pożaru.

- W przypadku awarii: natychmiast wyjąć wtyczkę z gniazdka.
- Urządzenie podłączać wyłącznie do odpowiedniego, łatwo dostępnego gniazdka elektrycznego z uziemieniem. Sprawdzić, czy napięcie źródła zasilania odpowiada napięciu określonemu na tabliczce znamionowej urządzenia. Niewłaściwe podłączenie urządzenia spowoduje utratę gwarancji.

Urządzenie należy podłączyć do źródła zasilania dopiero po instalacji.

- Nie przeciągać przewodu nad ostrymi krawędziami, nie dociskać go oraz nie dopuszczać do jego zwisania.
- Chronić przewód przed wysoką temperaturą i wilgocią.
-  Jeżeli przewód zasilający jest uszkodzony, musi on zostać wymieniony przez producenta, pracownika serwisu lub osoby o podobnych kwalifikacjach, by zapobiec wszelkim potencjalnym zagrożeniom.
- Jeśli przewód jest uszkodzony, nie należy uruchamiać urządzenia – należy zwrócić urządzenie do *Nespresso* lub autoryzowanego

przedstawiciela *Nespresso*.

- Jeżeli konieczne jest użycie przedłużacza, należy użyć wyłącznie przedłużacza uziemionego o przekroju przewodu wynoszącym co najmniej 1,5 mm² lub odpowiadającego mocy wejściowej.
- Aby uniknąć wystąpienia niebezpiecznych uszkodzeń, nie należy umieszczać urządzenia na gorących powierzchniach, takich jak grzejniki, piece, kuchenki, palniki gazowe czy źródła otwartego ognia, ani w ich pobliżu.
- Urządzenie należy zawsze ustawiać na płaskiej, stabilnej i równej powierzchni. Powierzchnia ta musi być odporna na wysoką temperaturę i kontakt z płynami, takimi jak woda, kawa, odkamieniacz itp.
- Urządzenie nieużywane przez dłuższy czas należy odłączyć od źródła zasilania. Urządzenie należy odłączyć, wyciągając wtyczkę, a nie pociągając za przewód, gdyż może to spowodować jego uszkodzenie.
- Przed przystąpieniem do czyszczenia i konserwacji urządzenia należy wyjąć wtyczkę z gniazdka i poczekać aż urządzenie ostygnie.
- Nigdy nie dotykać przewodu mokrymi rękami.
- Nigdy nie zanurzać urządzenia ani jego części w wodzie ani w żadnym innym płynie.
- Nigdy nie myć urządzenia ani żadnej jego części w zmywarce.
- Kontakt wody z prądem jest bardzo niebezpieczny i może prowadzić do śmiertelnego

porażenia prądem.

- Nie otwierać urządzenia. Niebezpieczne napięcie wewnątrz!
- Nie umieszczać niczego w otworach urządzenia. Nieprzestrzeganie tego zakazu może skutkować pożarem lub porażeniem prądem!

Unikać możliwych zagrożeń podczas obsługi urządzenia.

- W przypadku zaprogramowania objętości kawy przekraczającej 150 ml ekspres powinien schładzać się przez 5 minut przed zaparzeniem kolejnej kawy, aby uniknąć ryzyka przegrzania!
- Nie pozostawiać działającego urządzenia bez nadzoru.
- Nie używać urządzenia w przypadku jego uszkodzenia lub niewłaściwego

działania. Niezwłocznie wyjąć wtyczkę z gniazdka.

Należy skontaktować się z *Nespresso* lub z autoryzowanym przedstawicielem *Nespresso* w celu przeprowadzenia kontroli, wykonania naprawy lub regulacji.

- Uszkodzone urządzenie może spowodować porażenie prądem, oparzenia i pożar.
- Należy zawsze dokładnie zamykać dzwignię i nie otwierać jej podczas działania urządzenia. W przeciwnym razie może dojść do poparzenia.
- Nie umieszczać palców pod wylotem kawy, ponieważ grozi to poparzeniem.
- Nie wkładać palców do komory zaparządzającej ani do kanału na kapsułki. Ryzyko urazu!
- Nie dotykać komory zaparządzającej tuż po przygotowaniu kawy, ponieważ grozi to poparzeniem. Jeżeli ostrza nie przebiją kapsułki, woda może wydostać się poza nią i doprowadzić do uszkodzenia urządzenia.
- Nie używać uszkodzonych ani zdeformowanych kapsułek. Jeżeli kapsułka zablokuje się w komorze zaparządzającej, należy wyłączyć ekspres i odłączyć go od źródła zasilania przed podjęciem jakichkolwiek działań. Następnie należy skontaktować się z *Nespresso* lub z autoryzowanym przedstawicielem firmy.
- Nieprawidłowe użycie może spowodować obrażenia.
- Zbiornik na wodę należy napełniać wyłącznie świeżą

wodą pitną.

- Jeżeli urządzenie będzie nieużywane przez dłuższy czas (urlop itp.), należy opróżnić zbiornik na wodę.
- Jeżeli urządzenie nie było używane podczas weekendu lub w podobnym okresie czasu, należy wymienić wodę w zbiorniku.
- Nie używać urządzenia bez tacki i kratki ociekowej, aby nie dopuścić do rozlewania się płynów na sąsiedniej powierzchni.
- Nie stosować silnych środków czyszczących ani środków na bazie rozpuszczalnika. Do czyszczenia powierzchni urządzenia używać wilgotnej ściereczki i łagodnego środka czyszczącego.
- Do czyszczenia ekspresu używać wyłącznie czystych przyrządów.

- Nie używać materiałów ściernych, które mogłyby uszkodzić powierzchnię urządzenia.
- Po rozpakowaniu ekspresu należy zdjąć i wyrzucić folię zabezpieczającą.
- Urządzenie przeznaczone jest tylko do kapsułek *Nespresso* dostępnych wyłącznie w firmie *Nespresso* lub za pośrednictwem autoryzowanego przedstawiciela *Nespresso*.
- Napoje z mleka krowiego przygotowane przez to urządzenie nie są odpowiednie dla osób z nietolerancją i alergią na mleko lub laktozę oraz dla dzieci poniżej 3 roku życia.
- Wszystkie ekspresy *Nespresso* przechodzą rygorystyczne kontrole. Losowo wybrane

egzemplarze poddawane są testom niezawodności prowadzonym w warunkach praktycznych. Urządzenia mogą więc nosić ślady wcześniejszego użytkownika.

- *Nespresso* zastrzega sobie prawo do zmiany treści instrukcji bez uprzedniego powiadomienia.
- W ekspresie zamontowano magnesy.

Odkamienianie

- Prawidłowo stosowany środek odkamieniający *Nespresso* pomaga zapewnić właściwe funkcjonowanie urządzenia i gwarantuje, że kawa zawsze będzie smakować tak samo doskonale jak pierwszego dnia.

**PROSIMY ZACHOWAĆ
NINIEJSZE INSTRUKCJE**
**Instrukcje przekazać
ewentualnemu
kolejnemu
użytkownikowi.**
**Niniejsza instrukcja
obsługi dostępna jest
także w formacie PDF na
stronie [nespresso.com](https://www.nespresso.com)**



⚠ VIGYÁZAT: A biztonsági előírások a készülék részét képezik. Olvassa el figyelmesen a biztonsági előírásokat a készülék első használata előtt. Tartsa olyan helyen, ahol később is megtalálja és átnézheti.

⚠ VIGYÁZAT: Ha ezt a jelet látja, az esetleges károk és sérülések megelőzése érdekében olvassa el a biztonsági előírásokat.

ℹ INFORMÁCIÓ: Ha ezt a jelet látja, a készülék megfelelő és biztonságos használata érdekében vegye figyelembe az adott tanácsot.

⚡ VIGYÁZAT: Ha ezt a jelet látja, kövesse az utasításokat az áram okozta esetleges sérülések elkerülése érdekében.

⚡ Ha a vezeték sérült, ne használja a készüléket.

A készülék az útmutatóban található előírásoknak megfelelően italok készítésére való.

- Ne használja a készüléket a rendeltetésétől eltérő módon.
- Ne használja a készüléket zárt helyen vagy konyhaszekrényben.
- A készüléket kizárólag beltéri, nem szélsőséges hőmérsékleti viszonyok melletti használatra tervezték.
- Óvja a készüléket a közvetlen napfénytől, illetve tárolja víz- és páramentes helyen.
- A készülék kizárólag háztartási célú felhasználásra szolgál. Nem használható: üzletekben kialakított személyzeti konyhákban, irodákban és egyéb munkahelyeken, tanyasi vendégházakban, hotel- és motelvendégek számára

fenntartott szálláshelyeken és egyéb vendéglátó egységekben, illetve panziószerű környezetben.

- A készüléket 8 év feletti gyermekek csak felügyelettel használhatják, és ha a biztonságos használatról, illetve a használattal kapcsolatos veszélyekről tájékoztatást kaptak. A tisztítást és karbantartást gyermekek ne végezzék, kivéve, ha 8 évnél idősebbek, és felnőtt felügyeli őket.
- A készüléket és a kábelét tartsa távol 8 év alatti gyermekektől.
- A készüléket korlátozott fizikai, érzékszervi vagy mentális képességekkel rendelkező, vagy kevés tapasztalattal és szakismerettel rendelkező személyek csak felügyelettel használhatják, vagy ha a

biztonságos használatról, illetve a használattal kapcsolatos veszélyekről tájékoztatást kaptak.

- A gyermekek felügyelete szükséges annak érdekében, hogy ne játszanak a készülékkel.
- A gyártó nem vállal felelősséget a készülék kereskedelmi vagy nem megfelelő használatáért, az előírtaktól eltérő célú használatból következő károkért, a hibás működtetésért, a nem szakszerű javításért, illetve az utasítások be nem tartásáért, és ezekben az esetekben a garancia sem érvényes.

⚠ Kerülje az áramütést és tüzet okozó helyzeteket.

- Vészhelyzet esetén azonnal húzza ki a hálózati dugót a csatlakozóból.

- A készüléket kizárólag erre alkalmas, könnyen hozzáférhető, földelt elektromos hálózati csatlakozóhoz kapcsolja. Győződjön meg arról, hogy a hálózati feszültség megegyezik a készülék adattábláján feltüntetett feszültségértékkel. Nem megfelelő csatlakozás használata érvényteleníti a garanciát.

A készüléket csak a telepítést követően csatlakoztassa.

- Ne vezesse át a kábelt éles felületeken, ne szorítsa össze, illetve ne hagyja lelőgni.
- Védje a kábelt hőhatástól és nedvességtől.
-  Az esetleges sérülések elkerülése érdekében a sérült tápkábelt kizárólag a gyártó, annak szervizpartnere

- vagy hasonlóan képzett szakember cserélheti ki.
- Ha a kábel sérült, ne üzemeltesse a készüléket. A készüléket juttassa vissza a Nespresso címére, vagy a Nespresso hivatalos képviselőjéhez.
- Amennyiben hosszabbítókábelre van szükség, csakis legalább 1,5 mm² keresztmetszetű vagy a bemeneti áramnak megfelelő földelt vezetőkábelt használjon.
- A sérülések elkerülése érdekében soha ne helyezze a készüléket forró felületre vagy annak közvetlen közelébe, például radiátor, főzőlap, sütő, gázégő vagy hasonló eszközök és nyílt láng közelébe.
- A készüléket mindig vízszintes, szilárd és sima felületre helyezze. A felületnek ellenállónak

- kell lennie a hővel és folyadékokkal – vízzel, kávéval, vízkőoldóval és hasonlókkal – szemben.
- Ha hosszabb ideig nem használja a készüléket, húzza ki a tápkábelt a hálózathoz. Ilyen esetben mindig a konnektordugót fogja, és soha ne a kábelt húzza, mert így megsérülhet a kábel.
- Tisztítás és javítás megkezdése előtt húzza ki a dugót a konnektorból, és hagyja kihűlni a készüléket.
- Soha ne érjen a kábelhez nedves kézzel.
- A készüléket és alkatrészeit nem szabad vízbe vagy más folyadékba meríteni.
- A készüléket és alkatrészeit soha ne tegye mosogatógépbe.
- A vízzel érintkező elektromos részek veszélyesek, és halálos áramütést okozhatnak.

- Ne nyissa fel a készüléket. A benne lévő feszültség fokozottan veszélyes!
- Ne helyezzen semmit a készülék nyílásaiba. Tűz és áramütés lehet a következménye!

A készülék használatakor kerülje a lehetséges sérüléseket.

- Ha 150 ml-nél nagyobb mennyiség lefőzésére állította a készüléket, a következő kávé elkészítése előtt 5 percig hagyja hűlni a gépet az esetleges túlmelegedés elkerülése érdekében!
- Működés közben soha ne hagyja a készüléket felügyelet nélkül.
- Ne használja a készüléket, ha az sérült vagy nem működik megfelelően. Ilyen esetben azonnal húzza ki a hálózati dugót a csatlakozóból. Ellenőrzés,

- javítás vagy beállítás céljából juttassa el a készüléket a *Nespresso* címére vagy a *Nespresso* hivatalos képviselőjéhez.
- ⚠️ A sérült készülék áramütést, égési sérülést és tüzet okozhat.
 - Működés közben a kapszulakart mindig tartsa teljesen lezárva, és ne nyissa fel, míg a gép üzemel. Ilyenkor leforrázhatja magát.
 - Ne tegye az ujját a kávékifolyó alá, mert leforrázhatja magát.
 - Ne nyúljon a kapszularekeszbe és a kapszulatartóba, mert az sérülést okozhat!
 - Ne érjen a kapszularekeszhez közvetlenül a kávé lefőzése után, mert leforrázhatja magát. Ha a pengék nem fűrik át a kapszulát, víz kerülhet a kapszulák köré, ami a készülék meghibásodását okozhatja.
 - Soha ne használjon sérült vagy deformálódott kapszulát. Ha kapszula szorult a kapszularekeszbe, további használat előtt kapcsolja ki a gépet, és húzza ki a csatlakozóból. Ilyen esetben vegye fel a kapcsolatot a *Nespresso* munkatársával vagy hivatalos képviselőjével.
 - A rendeltetéstől eltérő használat balesethez vezethet.
 - Kizárólag friss ivóvíz kerüljön a víztartályba.
 - Ürítse ki a víztartályt, ha a készüléket huzamosabb ideig nem használja (például vakáció alatt).
 - Cserélje ki a víztartályban lévő vizet, ha a készüléket néhány napig nem használta (például hétvégén).
 - Ne használja a készüléket csepegtetőtálca és cseppprács nélkül, hogy elkerülje a folyadék környező felületekre való folyását.
 - Ne használjon erős hatóanyagú tisztító- és oldószert. A készülék felületét kizárólag nedves ruhával és kímélő hatású tisztítószerrel tisztítsa.
 - A gép tisztításához csak tiszta eszközöket használjon.
 - Ne használjon olyan anyagot a készülék tisztítására, amely károsíthatja a felületet.
 - A készülék kicsomagolásakor távolítsa el a műanyag fóliát és dobja ki.
 - Ezt a készüléket *Nespresso* kávékapszulákkal való használatra tervezték, amelyeket kizárólag a *Nespresso* munkatársaitól és hivatalos képviselőitől szerezhet be.
 - Az ezen kávéfőző által elkészített, tehéntej alapú italok nem megfelelőek olyan személyek számára, akik laktóz-intoleranciával vagy laktóz-allergiával élnek, illetve 3 éven aluli gyermekek számára.
 - Minden *Nespresso*-készüléknek szigorú követelményeknek kell megfelelnie. A megbízhatóság ellenőrzésére szolgáló tesztek véletlenszerűen kiválasztott készülékeken, gyakorlati használat során hajtjuk végre. Néhány készüléken ezért látszódnak esetleges korábbi használatra utaló jelek.
 - A *Nespresso* fenntartja a jogot az utasítások előzetes figyelmeztetés nélkül történő megváltoztatására.

- A készülék mágneseket tartalmaz.

Vízkőmentesítés

- A *Nespresso* vízkőmentesítő folyadék megfelelő használat esetén elősegíti a gép kifogástalan működését a készülék élettartama alatt, és gondoskodik arról, hogy kávéja ugyanolyan tökéletes legyen, mint az első alkalommal.

ŐRIZZE MEG EZT AZ ÚTMUTATÓT

**Adja át a készülék
későbbi használójának.
Jelen használati utasítás
PDF-formátumban
letölthető a
www.nespresso.com
oldalról.**

Opis urządzenia / A készülék áttekintése

Przycisk WŁ / WYŁ zasilania
INDÍTÁS / MEGSZAKÍTÁS gomb

Wyświetlacz dotykowy LCD
LCD-kijelző érintőképernyővel

Dźwignia do wsunięcia kapsulek
Kar a kapszula behelyezéséhez

Pojemnik na kapsułki
Használtkapszula-tartó

Wysuwana podstawka na filiżankę
Kiugró csészetartó

Wymowiona kratka ociekowa
Kivehető csepprács

Przegroda w tacce ociekowej
Csepegtetőtálca-lemez

Wymowiona taca ociekowa ze wskaźnikiem
napelnienia
Érzékelővel ellátott
kivehető csepegtetőtálca

Łatwa w
czyszczeniu
dysza
spieniąca
Könnyen
tisztítható
gőzkar

Czujnik
temperatury
dzbanka na
mleko
A tejkijöntő
hőmérséklet-
érzékelő
szenzor

Dzbanek na mleko
Tejkijöntő

Przycisk zasilania Nacisnąć, aby włączyć/
wyłączyć urządzenie
INDÍTÁS / MEGSZAKÍTÁS gomb
Nyomja meg a készülék be-
és kikapcsolásához

Wyświetlacz dotykowy LCD
- Przesuwać palcem,
aby zmieniać opcje
- Dotknąć, aby wybrać
LCD-kijelző érintőképernyővel
- Pöccintéssel történő
navigáció
- Kiválasztáshoz
koppintson

Zbiornik na wodę z pokrywą
Vízartály és fedő

Wymowany przyrząd do czyszczenia
Kivehető fűvókatisztító

Pierwsze użycie / Első használat

i Przed rozpoczęciem użytkowania należy zapoznać się z informacjami na opakowaniu oraz etykietami promocyjnymi przymocowanymi do urządzenia, a następnie w bezpieczny sposób je usunąć.

Használat előtt nézze át és biztonságosan távolítsa el a csomagolóanyagot és a reklámcímkéket.

i Należy zapoznać się z zasadami bezpieczeństwa, aby uniknąć niebezpieczeństwa śmiertelnego porażenia prądem i pożaru.

Olvassa el az előírásokat, hogy elkerülje a halálos áramütést vagy a tűz kialakulásának veszélyét.

1 Podłączyć urządzenie do gniazdka elektrycznego.

Csatlakoztassa a kávéfőzőt az aljzatba.

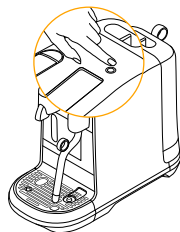
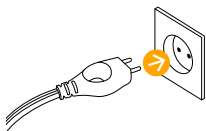

2 Włączyć urządzenie, naciskając przycisk zasilania.

Kapcsolja be a készüléket az Indítás/megszakítás gomb lenyomásával.



3 Wybrać swój język, dotykając wyświetlacza.

A nyelv kiválasztásához koppintson a képernyőre.

4 Postępować zgodnie z instrukcjami wyświetlanymi na ekranie, aby przygotować ekspres do zycia.

Pierwsze użycie polega na przepłukaniu ekspresu i przygotowaniu układu grzewczego.

A készülék beállításához kövesse a kijelzőn lévő utasításokat.

A készülék az első használat alkalmával átöblíti az alkatrészeket és megkezdi a felfűtést.



5 Postępować według wskazówek Przewodnika szybkiego uruchamiania.

Twardość wody można ustawić ręcznie bądź pozostawić wartość domyślną. Parametr ten można dostosować z poziomu menu.

Kövesse a képernyőn megjelenő gyors beállítási útmutatót.

A vízkeménységet beállíthatja manuálisan, vagy használhatja az alapértelmezett értéket. A beállítások a menüben módosíthatók.

6 Aby wyłączyć urządzenie, naciśnięć przycisk zasilania. Proces przygotowywania każdego napoju może być przerwany przez wyłączenie ekspresu.

A kávéfőző kikapcsolásához nyomja meg az Indítás/megszakítás gombot. A főzési folyamat a készülék kikapcsolásával félbeszakítható.

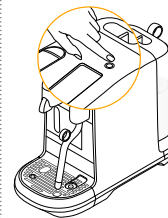

Menu napojów i wybór / Italfajták és kiválasztásuk

PL

HU

Menu napojów Italfajták

**MENU
MENÜ**

Gorąca woda

Nacisnąć, aby ręcznie rozpocząć i zatrzymać nalewanie. Maks. 200 ml (6,5 oz)*

Forró víz

Koppintson a manuális elindításhoz és kikapcsoláshoz. Max. 200 ml (6,5 fl. oz)

Przesuwać palcem w górę lub w dół ekranu, aby przeglądać opcje menu.

Felfelé és lefelé történő pöccintéssel navigálhat a menüben.

Dotknać ikonę na ekranie aby wybrać.

Kiválasztáshoz koppintson a képernyőre.

Potwierdzenie napoju Jóváhagyás

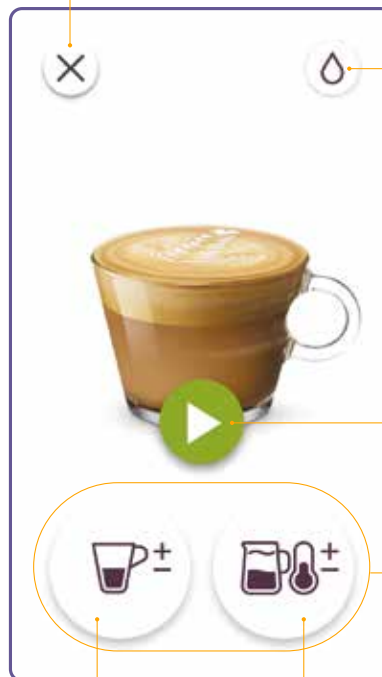
**Zamknij
Kilépés****Gorąca woda
Forró víz****Dotknać,
aby wybrać
Koppintson az
elindításhoz****Parametry napoju
Italok beállítása****Ustawienia kawy
Kávé beállítása****Ustawienia mleka
Tej beállítása**

Regulacja ilości kawy
Kávémennyiség beállítása

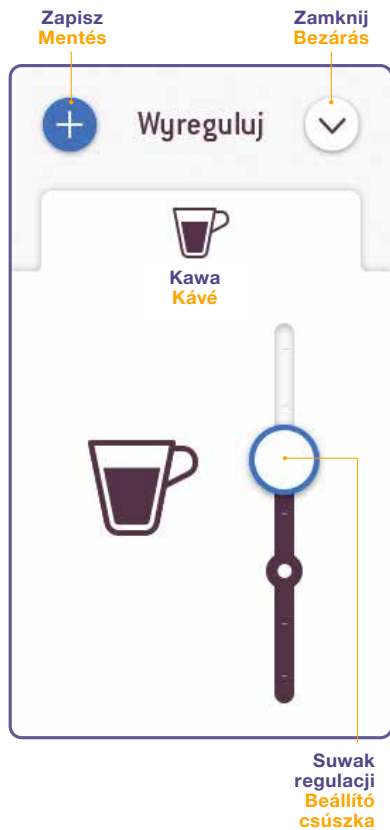

Regulacja stopnia spieniania mleka
Tejhabszint beállítása



Regulacja temperatury mleka
Tej hőmérsékletének beállítása

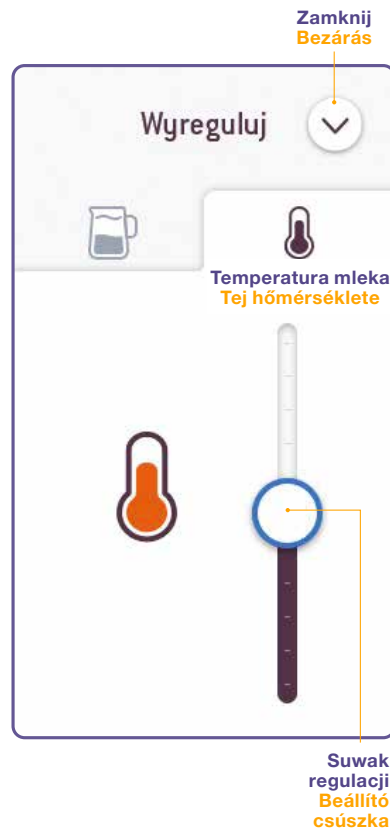

1 Przesunąć koło w dół lub w górę paska, aby dostosować ustawienie. Znacznik na pasku symbolizuje ustawienie domyślne.

Ital kiválasztásához húzza felfelé vagy lefelé a csúszkát a beállításához. A sávon lévő rovátka az alapértelmezett beállítás.

2 Aby zapisać ustawienie ulubionego napoju, dotknąć +
Spersonalizowany napój pojawi się w menu napojów.

Koppintson a + jelre az egyéni italbeállítások mentéséhez. Az ital megjelenik az Italfajták között.

Przygotowanie kawy z mlekiem / Tejeskávé készítése

PL

HU

Nalewanie napoju Kávéfőzés folyamatban

Zamknij
Kilépés



Nalewanie
kawy
Kávéfőzés
folyamatban

Nalewanie
mleka
Tej elkészítése
folyamatban

Procesy zaparzania kawy i spieniania mleka rozpoczną się jednocześnie. A kávéfőzés és a tej/tejhab készítése egyszerre kezdődik el.

Nalewanie kawy i mleka zostanie automatycznie zatrzymane.

Proces ten można również przerwać, dotykając symbolu.

A kávéfőzés és a tej elkészítése automatikusan leáll. A folyamat az ikonra történő koppintással is leállítható.

Napój gotowy Kávé lefőzve

Zamknij
Kilépés



Dolewanie kawy (umieścić w urządzeniu nową kapsułkę i ponownie zaparzyć kawę)
Kávé hozzáadása
(helyezzen be egy új kapszulát és főzze le újra)

Gorąca
woda

Nacisnąć, aby ręcznie rozpocząć i zatrzymać nalewanie.

Forró víz

Koppintson a manuális elindításhoz és kikapcsoláshoz.

Mleko
gotowe
A tej
elkészült

Ikonok
Ikonok



Dalej
Tovább



Wstecz
Vissza



Zamknij
Bezárás



Pomiń
Kihagyás



Aktualizuj
Frissítés mentése



Menu
Menü



Informacje
Információ



Zapisz
Mentés



Usuń
Töröl

PL Przygotowanie kawy / Kávé tej nélkül
HU

Potwierdzenie napoju
Jóváhagyás

Zamknij
Kilépés

Gorąca woda
Forró víz



Ustawienia kawy
Kávé beállítás

Nalewanie napoju
Kávéfőzés folyamatban

Zamknij
Kilépés



Nalewanie kawy
Kávéfőzés folyamatban

Napój gotowy
Kávé lefőzve

Zamknij
Kilépés

Gorąca woda
Forró víz



Dolewanie kawy
Kávé hozzáadása

(umieścić w urządzeniu nową kapsułkę i ponownie zaparzyć kawę)
(helyezni be egy új kapszulát és főznie le újra)

Nalewanie kawy zostanie automatycznie wstrzymane. Proces ten można również przerwać, dotykając symbolu. A kávéfőzés automatikusan leáll. A folyamat az ikonra történő koppintással is leállítható.

Wskazówki dotyczące przygotowania kawy / Kávéfőzési tippek

- i** **Ze względów higienicznych** nie zaleca się ponownego wykorzystywania zużytej kapsułki.
A megfelelő higiénia biztosításához ne használja újra a már lefőzött kapszulát.
- i** **W celu uzyskania optymalnej pianki użyć** schłodzonego (do temp. ok. 4–6°C), pasteryzowanego mleka pełno lub półtłustego.
Az optimális tejhab eléréséhez használjon hűtött, zsíros vagy félszíros UHT vagy pasztőrözött tejet (kb. 4–6°C).
- i** **Możesz użyć** napoju sojowego, migdałowego lub owsianego.
Használhat szója-, mandula-, vagy zabitał is az italok elkészítéséhez.
- A** **Ostrzeżenie:** Napoje roślinne zawierają alergeny (np.: soję, migdały, gluten) i osoby cierpiące na alergie pokarmowe powinny obchodzić się z nimi ostrożnie.
Figyelem: A növényi alapú italok allergéneket tartalmaznak (pl. szója, mandula, glutén), ezért az ételallergiától szenvedőknek óvatosan kell ezekkel bánni.



W przypadku mniejszych filiżanek, należy użyć podstawki na filiżankę.

Kisebb csészék esetén használja a csészetartót.

Objętość piany zależy od rodzaju użytego napoju i jego temperatury.

A hab mennyisége függ a felhasználó ital jellegétől és hőmérsékletétől.

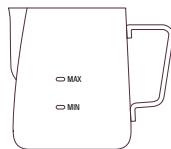

Używać wyłącznie dzbanka na mleko dostarczonego z ekspresem.

A tej elkészítésére kizárólag a tejköntőt használja.

- A** **UWAGA:** Nie napełniać dzbanka na mleko powyżej maksymalnego poziomu zaznaczonego wewnątrz i na zewnątrz dzbanka.
VIGYÁZAT: Ne töltsé a tejet a tejköntő külsején és belsején is feltüntetett maximum jelölés fölé.

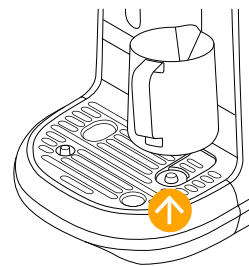

Upewnij się, że dzbanek na mleko pozostaje w kontakcie z czujnikiem temperatury znajdującym się w tacce ociekowej.

Mindig biztosítsa, hogy a tejköntő érintkezzen a csepptálcán található hőmérséklet-érzékelővel.

Regulacja ustawień kawy i kawy z mlekiem Tej nélküli és tejjel készült kávéitalok beállítása

Kawa Kávé tej nélkül	Objętość kawy Kávé mennyisége	Kawa z mlekiem Tejeskávé	Ustawienia Beállítások
Ristretto Ristretto	Od 10 do 30 ml / 0,35–1 oz 10 és 30 ml között	Objętość kawy Kávé mennyisége	7 poziomów od 15 do 130 ml / 0,5–4,4 oz 7 szint 15 és 130 ml között
Espresso Espresso	Od 30 do 70 ml / 1–2,3 oz 30 és 70 ml között	Objętość gorącej wody Forró víz mennyisége	7 poziomów od 50 do 200 ml / 1,7–6,8 oz 7 szint 50 és 200 ml között
Lungo Lungo	Od 70 do 130 ml / 2,3–4,4 oz 70 és 130 ml között	Temperatura mleka Tej hőmérséklete	11 poziomów od 50° to 76°C / 122° do 169°F 11 szint 50 és 76 °C között
		S pianianie mleka Tejhab	8 poziomów od 2 do 30 mm 8 szint 2 és 30 mm között

Poziomy mleka Tejmennyiség

Flat White
Flat White



Min.
Min.

Café Latte
Café Latte



Min.
Min.

Cappuccino
Cappuccino



Min.
Min.

Latte
Macchiato
Latte
Macchiato



Min.
Min.

Codzienne czyszczenie / Mindennapos tisztítás

i **Nie stosować** żadnych silnych ani żrących rozpuszczalników, gąbek ani środków czyszczących w formie mleczka. Nie wkładaj do zmywarki żadnych części ekspresu poza końcówką dyszy do spieniania mleka.

Ne használjon erős vagy súroló hatású tisztítószereket, durva szivacsot és súrolókrémeket. Ne tegye az alkatrészeket a mosogatógépbe, a lecsavart gőzölőcső-vég kivételével.

i **Nigdy nie zanurzać** urządzenia ani jego części w wodzie, ani w żadnym innym płynie.

A készüléket és alkatrészeit nem szabad vízbe vagy más folyadékba meríteni.

1 **Z menu wybrać** opcję Czystzenie dyszy spieniającej i postępować zgodnie z instrukcjami wyświetlanymi na ekranie.

Válassza a gőzkar tisztítása pontot

a MENÜ pontban, és kövesse a kijelzőn lévő utasításokat.

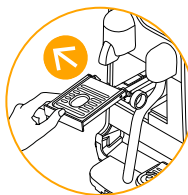
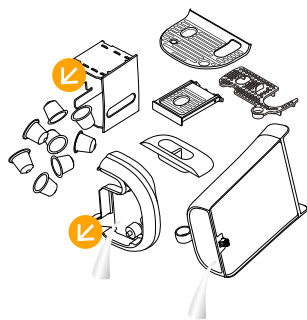

2 **Codzienne czyszczenie** urządzenia należy wykonywać w ramach regularnej rutynowej konserwacji, aby zapewnić higieniczne warunki. Zdecydowanie zaleca się codzienne opróżnianie i czyszczenie pojemnika na kapsułki. Zdjąć i oczyścić podstawkę na filiżanki, a następnie wytrzeć wnętrze ekspresu. Wyjąć zbiornik na wodę i wyczyścić za pomocą bezwonego detergentu, a następnie przepłukać ciepłą wodą. Kończówkę dyszy do spieniania mleka można umieścić w zmywarce w celu jej wyczyszczenia. Umieścić końcówkę na kolcu w koszu zmywarki i uruchom normalny cykl, aby uzyskać najlepszy efekt.

A napi tisztítás a rendszeres karbantartási rutin része kell legyen, a megfelelő higiénia biztosítása érdekében. Kifejezetten javasoljuk a kapszulakuka mindennapos ürítését és tisztítását. Távolítsa el és tisztítsa meg a csészetartót, majd törölje ki a gép belsejét. Távolítsa el és tisztítsa meg a víztartályt, majd törölje át szagtalan tisztítószerral, végül öblítse át meleg vízzel. A gőzölőcső végét be lehet tenni tisztításra a mosogatógépbe. Tegye a véget a mosogatógép tálcájának tuskéjére, és futtasson le egy normál tisztítási ciklust a legjobb eredményért.

3 **Po każdym użyciu** należy przepłukać i wytrzeć do sucha dzbanek na mleko. W razie potrzeby użyć łagodnego detergentu.

Öblítse át és szárítsa meg a tejköntőt minden használat után. Ha szükséges, mossa el enyhe tisztítószerral.



4 **Wytrzeć wszystkie części** do sucha za pomocą czystej, miękkiej ściereczki i włożyć je na miejsce. Regularnie czyścić wilgotną ściereczką wylot kawy i ekspres.

Szárítsa meg az összes alkatrészt egy puha rongy segítségével, majd rakja össze. Törölje meg a kávékifolyót és a gép belsejét egy nedves ronggyal.

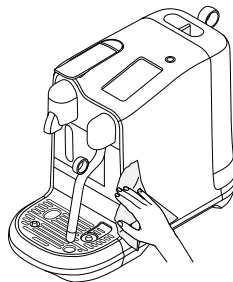

Dotknąć, aby wybrać i postępować zgodnie z instrukcjami wyświetlanymi na ekranie.



Czyszczenie dyszy spieniającej

Zaleca się codzienne czyszczenie dyszy, aby oczyścić przewody pary i dyszę spieniającą i zapobiec ich zatkananiu.



Płukanie dyszy spieniającej

Płukać w razie potrzeby, aby usunąć ewentualne zatory z dyszy spieniającej.



Odkamienianie

Usuwanie nagromadzonego kamienia. Należy zapoznać się z instrukcjami odkamieniania na następnej stronie.



Twardość wody

Zmiana ustawień twardości wody.



Cykl płukania

Gdy ekspres nie był używany przez dłuższy czas.



Cykl opróżniania

Podczas przechowywania nieużywanego ekspresu przez dłuższy czas lub dla ochrony przed mrozem



Przewodnik szybkiego uruchamiania

Dostęp do Przewodnika szybkiego uruchamiania.



Język

Zmiana języka urządzenia.



Ustawienia fabryczne

Wykasowanie wszystkich ustawień i przywrócenie parametrów fabrycznych.

Koppintson a kijelzőre a kiválasztáshoz, és kövesse az utasításokat.



Gőzkar tisztítása

Minden nap végezze el a gőzkar tisztítását az esetleges elzáródások elkerülése érdekében.



Gőzkar öblítése

Használja szükség szerint az esetleges elzáródások elkerülése érdekében.



Vízkőmentesítés

Eltávolítja a lerakódott vízkövet. Lásd a következő oldalon található utasításokat.



Vízkeménység

Vízkeménységi szint beállítása.



Öblítés

Válassza ezt az opciót, ha néhány napig nem használta a készüléket.



Ürités

Rendszer ürítése hosszabb használaton kívüli időszak előtt vagy fagykár elkerülésére.



Gyorsbemutató

A beállítási útmutató újbóli megtekintése.



Nyelv

A készülék nyelvének megváltoztatása.



Gyári beállítások visszaállítása

Törli az összes meglévő beállítást, és visszaállítja a rendszert gyári beállításokra.

i **Czas trwania:** około 15 minut.
Időtartama körülbelül 15 perc.

⚠ **Zapoznać się z zasadami bezpieczeństwa** podanymi na opakowaniu odkamieniacza i sprawdzić w tabeli zalecaną częstotliwość przeprowadzania procedury. Środek do odkamieniania może być szkodliwy. Unikaj kontaktu z oczami, skórą i powierzchniami. Nie używać produktów innych niż zestaw do odkamieniania *Nespresso* dostępny w firmie *Nespresso*, aby uniknąć uszkodzenia urządzenia. W poniższej tabeli podano częstotliwość przeprowadzania odkamieniania wymaganą dla optymalnego działania urządzenia, ustaloną na podstawie twardości wody. W razie dodatkowych pytań dotyczących odkamieniania prosimy o kontakt z firmą *Nespresso*.

Olvassa el a vízkömentesítő csomagolásán található előírásokat a vízkömentesítés gyakoriságának megállapításához. A vízkömentesítő szer sérülést okozhat. Kerülje a szer szembe, bőrre és egyéb felületekre való jutását. A készülék meghibásodásának elkerülésére érdekében javasoljuk a *Nespresso* által forgalmazott vízkömentesítő termékek használatát. A készülék megfelelő működése érdekében az alábbi táblázat segítségével megállapíthatja az Önnél elérhető vezetékes víz keménysége alapján a vízkömentesítés rendszerességét. A vízkömentesítéssel kapcsolatos kérdéseivel keresse a *Nespresso* munkatársait.

Odkamienianie: usuwa nagromadzony kamień, pozwala zachować smak kawy i zapobiega uszkodzeniu ekspresu. Częstotliwość zależeć będzie od twardości wody i intensywności użytkowania. Odkamieniacz po pojawieniu się komunikatu na ekranie. Jeśli ekspres nie zostanie odkamieniony, zablokuje się po 30-tym użyciu od wyświetlenia alarmu o wymaganym odkamienianiu. Aby poinformować użytkownika o pozostatej do zablokowania ekspresu liczbie użyc, wyświetlany jest licznik, w przypadku którego wartość zero oznacza konieczność przeprowadzenia odkamieniania.

Vízkömentesítés: eltávolítja a lerakódott vízkövet, segít megőrizni a kávé ízét, és megelőzi a gép esetleges meghibásodását. A funkció használatának gyakorisága függ az Önnél elérhető vezetékes víz keménységétől és a készülék használatának rendszerességétől. Vízkömentesítsen, ha az utasítás megjelenik a kijelzőn. A készülék megakadályozza a további használatot, ha a vízkömentesítés nem történik meg a figyelmeztetést követő 30 használat során. Ebben az esetben a készülék lezárására figyelmeztető visszaszámológó jelenik meg a kijelzőn.



Należy przejść do MENU

i wybrać Odkamienianie. Postępować zgodnie z instrukcjami wyświetlanymi na ekranie.



Lépjen a MENÜ pontra

és keresse meg a vízkömentesítő funkciót. Kövesse a kijelzőn megjelenő utasításokat.

Poziomy twardości wody / Vízkeménység szintje

Twardość wody / Vízkeménység

	App.	fH	dH
	Level 0	<5	<3
	Level 1	>7	>4
	Level 2	>13	>7
	Level 3	>25	>14
	Level 4	>38	>21

Odkamienianie przy / Vízkömentesítés ennyi alkalmat követően

CaCO ₃	(40 ml)
< 50 mg/l	2 200
> 70 mg/l	1 600
> 130 mg/l	1 100
> 250 mg/l	800
> 380 mg/l	600

fH Skala francuska / **Francia keménységi fok**

dH Skala niemiecka / **Német keménységi fok**

CaCO₃ Węglan wapnia / **kalcium karbonát**

Ekran / przyciski nie są podświetlone.	<ul style="list-style-type: none"> - Ekspres wyłącza się automatycznie. - Nacisnąć przycisk zasilania, aby włączyć urządzenie. 	<ul style="list-style-type: none"> - Sprawdzić gniazdko, wtyczkę, napięcie i bezpiecznik.
Brak pary lub gorącej wody.	<ul style="list-style-type: none"> - Urządzenie jest wyłączone. Nacisnąć przycisk zasilania, aby włączyć urządzenie. 	<ul style="list-style-type: none"> - Sprawdzić gniazdko, wtyczkę, napięcie i bezpiecznik.
Brak kawy, brak wody, nietypowy wypływ kawy.	<ul style="list-style-type: none"> - Sprawdzić, czy zbiornik na wodę jest prawidłowo ustawiony; jeżeli jest pusty, napełnić go świeżą wodą pitną. 	<ul style="list-style-type: none"> - W razie konieczności odkamienić urządzenie.
Kawa nie jest wystarczająco gorąca.	<ul style="list-style-type: none"> - Podgrzać filiżankę, używając przycisku gorącej wody. 	<ul style="list-style-type: none"> - W razie konieczności odkamienić urządzenie.
Dźwignia kapsułek nie daje się zamknąć do końca.	<ul style="list-style-type: none"> - Opróżnić pojemnik na kapsułki. 	<ul style="list-style-type: none"> - Sprawdzić, czy wewnątrz ekspresu nie zablokowała się żadna kapsułka. (Uwaga: nie wkładać palców do wnętrza urządzenia)
Wyciek (woda pod ekspresem).	<ul style="list-style-type: none"> - Opróżnić tackę ociekową, jeżeli jest pełna. - Upewnić się, że tacka ociekowa została prawidłowo założona 	<ul style="list-style-type: none"> Jeżeli problem się powtarza, skontaktować się z firmą <i>Nespresso</i>.
Brak wypływu kawy, woda sphywa bezpośrednio do pojemnika na kapsułki (pomimo włożonej kapsułki).	<ul style="list-style-type: none"> - Upewnić się, że dźwignia z kapsułką jest w pełni opuszczona. 	<ul style="list-style-type: none"> - Opróżnić pojemnik na kapsułki i sprawdzić, czy wewnątrz ekspresu nie zablokowała się żadna kapsułka. (UWAGA: nie wkładać palców do wnętrza urządzenia). Jeżeli problem się powtarza, skontaktować się z firmą <i>Nespresso</i>.
Wyświetlacz jest ciemny i słabo widoczny/czytelny.	<ul style="list-style-type: none"> - Ustawienie jasności ekranu na niskim poziomie. - Nacisnąć przycisk zasilania, aby włączyć urządzenie. 	<ul style="list-style-type: none"> - Wyregulować jasność ekranu. Przejsz do menu i wybrać Jasność ekranu.
Monit dotyczący konieczności napełnienia zbiornika na wodę nie znikną z wyświetlacza, mimo że zbiornik jest pełny.	<ul style="list-style-type: none"> - Sprawdzić, czy zbiornik na wodę jest prawidłowo ustawiony. 	<ul style="list-style-type: none"> - Jeżeli problem się powtarza, skontaktować się z firmą <i>Nespresso</i>.
Wyświetlane jest ostrzeżenie dotyczące odkamieniania.	<ul style="list-style-type: none"> - Odkamienić urządzenie 	<ul style="list-style-type: none"> - Przejsz do menu i wybrać opcję Odkamienianie. Postępować zgodnie z instrukcjami wyświetlanymi na ekranie.
Ekspres jest wyłączony, ale przestaje działać.	<ul style="list-style-type: none"> - Wyłączyć ekspres, naciskając przycisk zasilania. - Odczekać 60 minut, a następnie nacisnąć przycisk zasilania, aby włączyć urządzenie. 	<ul style="list-style-type: none"> - Jeżeli problem się powtarza, skontaktować się z firmą <i>Nespresso</i>.
Ekran dotykowy nie działa.	<ul style="list-style-type: none"> - Wyłączyć ekspres, naciskając przycisk zasilania. Nacisnąć ponownie przycisk zasilania, aby włączyć urządzenie. 	<ul style="list-style-type: none"> - Jeżeli problem się powtarza, skontaktować się z firmą <i>Nespresso</i>.
Ekran dotykowy pracuje w trybie sklepowym.	<ul style="list-style-type: none"> - Aby wyjść z trybu sklepowego, wyłączyć ekspres, naciskając przycisk zasilania. Nacisnąć przycisk zasilania ponownie, aby włączyć urządzenie. 	

PL Rozwiązywanie problemów dotyczących przygotowywania spienionego mleka

Cykl spieniania mleka nie uruchamia się.	<ul style="list-style-type: none">- Sprawdzić, czy zbiornik na wodę jest prawidłowo ustawiony, a jeżeli jest pusty, napełnić go świeżą wodą pitną.- Sprawdzić, czy końcówka dyszy spieniającej nie jest zablokowana i upewnić się, że dysza spieniająca została opuszczona	
Jakość pianki jest niezadowalająca.	<ul style="list-style-type: none">- Upewnić się, że użyto schłodzonego (do temp. ok. 4–6°C), pasteryzowanego mleka pełno lub półtłustego. W celu uzyskania lepszych rezultatów mleko powinno być świeżo otwarte.- Sprawdzić ustawienie spieniania mleka.	<ul style="list-style-type: none">- Używać wyłącznie dzbanka na mleko dostarczonego z ekspresem.- Czyścić dzbanek na mleko i dyszę spieniającą po każdym użyciu.- Uruchomić cykl czyszczenia dyszy spieniającej. Przejść do menu i wybrać- Czyszczenie dyszy spieniającej i postępować zgodnie z instrukcjami wyświetlanymi na ekranie.
Para jest bardzo wodnista.	<ul style="list-style-type: none">- Używać świeżej wody pitnej.- Nie używać silnie przefiltrowanej, demineralizowanej ani destylowanej wody.	
Mleko się wylewa.	<ul style="list-style-type: none">- Napełnić dzbanek odpowiednią ilością mleka. NIE NAPEŁNIAĆ dzbanka powyżej poziomu MAX.- Minimalny i maksymalny poziom napełnienia zaznaczono wewnątrz i na zewnątrz dzbanka.	<ul style="list-style-type: none">- Aby zapobiec wylewaniu się, należy zmniejszyć początkową ilość mleka i/lub stopień spieniania. Ustawienia te zależą od rodzaju mleka.
Temperatura mleka jest zbyt wysoka.	<ul style="list-style-type: none">- Używać wyłącznie dzbanka na mleko dostarczonego z ekspresem.- Sprawdzić, czy dzbanek na mleko jest poprawnie umieszczony na czujniku temperatury znajdującym się w tacce ociekowej.- Sprawdzić, czy czujnik temperatury na tacce ociekowej jest suchy i czysty.	<ul style="list-style-type: none">- Zmniejszyć temperaturę mleka w ustawieniach
Temperatura mleka jest zbyt niska.	<ul style="list-style-type: none">- Podgrzać filiżankę.- Używać wyłącznie dzbanka na mleko dostarczonego z ekspresem.- Sprawdzić, czy dzbanek na mleko jest poprawnie umieszczony na czujniku temperatury znajdującym się w tacce ociekowej.	<ul style="list-style-type: none">- Zwiększyć temperaturę mleka w ustawieniach.- Sprawdzić, czy końcówka dyszy spieniającej nie jest zablokowana.
Wyświetlane jest ostrzeżenie dotyczące czyszczenia dyszy spieniającej.	<ul style="list-style-type: none">- Wyczyścić dyszę spieniającą.	<ul style="list-style-type: none">- Przejść do menu i wybrać opcję Czyszczenie dyszy spieniającej. Postępować zgodnie z wyświetlanymi na ekranie monitami.

A kijelző vagy a gombok nem világítanak.	<ul style="list-style-type: none"> - A készülék automatikusan kikapcsolt. - Bekapcsoláshoz nyomja meg az INDÍTÁS / MEGSZAKÍTÁS gombot. 	<ul style="list-style-type: none"> - Ellenőrizze az elektromos csatlakozást: tápkábelt, aljzatot és a biztosítéket.
A gép nem készít gőzt vagy forró vizet.	<ul style="list-style-type: none"> - A készülék kikapcsolt állapotban van. Bekapcsoláshoz nyomja meg az INDÍTÁS / MEGSZAKÍTÁS gombot. 	<ul style="list-style-type: none"> - Ellenőrizze az elektromos csatlakozást: tápkábelt, aljzatot és a biztosítéket.
Nem jön a kávé, sem a víz. Szokatlanul jön a kávé.	<ul style="list-style-type: none"> - Ellenőrizze a víztartály megfelelő csatlakozását. Ha kiürült, töltsze fel friss, ivóvízzel. 	<ul style="list-style-type: none"> - Ha szükséges, vízkömentesítse a készüléket.
Nem elég meleg a kávé.	<ul style="list-style-type: none"> - Melegítse elő a csészét a Forró víz készítése gomb segítségével. 	<ul style="list-style-type: none"> - Ha szükséges, vízkömentesítse a készüléket.
A kapszulakar nem záródik le teljesen.	<ul style="list-style-type: none"> - Ūritse ki a használtkapszula-tartót. 	<ul style="list-style-type: none"> - Ellenőrizze, hogy nincs-e beragadt kapszula a készülékben. (Megjegyzés: Ne nyúljon bele a készülék belsejébe.)
Szivárgás (a készülék alatt víz van).	<ul style="list-style-type: none"> - Ellenőrizze, hogy a csepptálcá megfelelően a helyén van-e. - Ūritse ki a csepptálcát, amennyiben az tele van. 	<ul style="list-style-type: none"> - Ha a hibajelenség továbbra is fennáll, hívja a <i>Nespresso-t</i>.
Nem folyik a kávé, a víz közvetlenül a használtkapszula-tartóba folyik (behelyezett kapszula ellenére).	<ul style="list-style-type: none"> - Ellenőrizze, hogy a kapszulakar teljesen le van-e zárva. 	<ul style="list-style-type: none"> - Ūritse ki a használtkapszula-tartót, illetve ellenőrizze, hogy nincs-e beragadt kapszula a készülékben. (MEGJEGYZÉS: Ne nyúljon bele a készülék belsejébe.) Ha a hibajelenség továbbra is fennáll, hívja a <i>Nespresso-t</i>.
Halvány a kijelző, nehéz leolvasni.	<ul style="list-style-type: none"> - A kijelző fényereje alacsonyra van állítva. - A készülék bekapcsoláshoz nyomja meg az INDÍTÁS / MEGSZAKÍTÁS gombot. 	<ul style="list-style-type: none"> - Állítsa be a kijelző fényerejét. Lépjen a Menü pontba, majd válassza a Kijelző fényereje/Fényerősség menüpontot.
A kijelzőn a víztartály feltöltésére utaló jelzés jelenik meg, miközben a víztartály tele van.	<ul style="list-style-type: none"> - Ellenőrizze, hogy a víztartály megfelelően a helyén van-e. 	<ul style="list-style-type: none"> - Ha a hibajelenség továbbra is fennáll, hívja a <i>Nespresso-t</i>.
A kijelzőn vízkömentesítésre vonatkozó utasítás jelenik meg.	<ul style="list-style-type: none"> - Vízkömentesítse a készüléket 	<ul style="list-style-type: none"> - Lépjen a Menü pontba, majd válassza a Vízkömentesítés menüpontot. Kövesse a kijelzőn megjelenő utasításokat.
A készülék be van kapcsolva, de nem reagál.	<ul style="list-style-type: none"> - Kikapcsoláshoz nyomja meg az INDÍTÁS / MEGSZAKÍTÁS gombot. - Várjon 60 percet, majd a készülék bekapcsolásához nyomja meg az INDÍTÁS / MEGSZAKÍTÁS gombot. 	<ul style="list-style-type: none"> - Ha a hibajelenség továbbra is fennáll, hívja a <i>Nespresso-t</i>.
Nem működik az érintőképernyő.	<ul style="list-style-type: none"> - Kikapcsoláshoz nyomja meg az INDÍTÁS / MEGSZAKÍTÁS gombot. Bekapcsoláshoz nyomja meg újra az INDÍTÁS / MEGSZAKÍTÁS gombot. 	<ul style="list-style-type: none"> - Ha a hibajelenség továbbra is fennáll, hívja a <i>Nespresso-t</i>.
Az érintőképernyő bemutató módban van.	<ul style="list-style-type: none"> - A bemutató mód kikapcsolásához állítsa le a készüléket. Ehhez nyomja meg az INDÍTÁS / MEGSZAKÍTÁS gombot. Bekapcsoláshoz nyomja meg újra az INDÍTÁS / MEGSZAKÍTÁS gombot. 	

Ⓜ Hibaelhárítás tejhabosítás esetén

A tejhabosítás nem kezdődik el.	<ul style="list-style-type: none">- Ellenőrizze a víztartály megfelelő csatlakozását. Ha kiürült, töltsse fel friss ivóvízzel.- Ellenőrizze, hogy a gőzkar nincs-e eltömődve, illetve hogy az alsó pozícióban van	
A tejhab minősége nem megfelelő.	<ul style="list-style-type: none">- Az optimális tejhab elkészítéséhez használjon hűtőhideg (kb. 4–6 °C-os), teljes vagy félszíros pasztörözött tejet. Az eredmény javítása érdekében jobb, ha a tejet frissen bontotta fel.- Ellenőrizze a tejhab beállításait.	<ul style="list-style-type: none">- Használja a készülék saját tejköntőjét.- Minden használat után tisztítsa meg a tejköntőt és a gőzkart.- Végezze el a gőzkar tisztítását. Lépjen a Menü pontba, majd válassza a Gőzkar tisztítása menüpontot.
A gőz túl vizes.	<ul style="list-style-type: none">- Használjon friss ivóvizet.- Ne használjon erősen szűrt, ásványmentesített vagy desztillált vizet.	
A tej túlfolyik.	<ul style="list-style-type: none">- Megfelelő mennyiségű tejjel töltsse fel a tartályt. NE öntse túl a MAX jelzésen.- A minimális és maximális szintet a tejköntőt belsején és külsején feltüntettük.	<ul style="list-style-type: none">- A túlfolyás elkerülése érdekében csökkentse a bevitt tejmennyiséget és/vagy csökkentse a tejhabszintet. A beállításokat a tej típusa befolyásolhatja.
Túl forró a tej.	<ul style="list-style-type: none">- Használja a készülék saját tejköntőjét.- Ellenőrizze, hogy a tejköntő megfelelően érintkezik-e a cseptálcán található hőmérséklet-érzékelővel.- Győződjön meg arról, hogy a hőmérséklet-érzékelő száraz és tiszta legyen.	<ul style="list-style-type: none">- Csökkentse a tej hőmérsékletére vonatkozó beállításokat.
Nem elég meleg a tej.	<ul style="list-style-type: none">- Melegítse elő a csészét.- Használja a készülék saját tejtartályát.- Ellenőrizze, hogy a tejköntő megfelelően érintkezik-e a cseptálcán található hőmérséklet-érzékelővel.	<ul style="list-style-type: none">- Növelje a tej hőmérsékletére vonatkozó beállításokat.- Ellenőrizze, hogy a gőzkar nincs-e eltömődve.
A kijelzőn a gőzkar tisztítására vonatkozó jelzés látható.	<ul style="list-style-type: none">- Tisztítsa meg a gőzkart.	<ul style="list-style-type: none">- Lépjen a Menü pontba, majd válassza a Gőzkar tisztítása menüpontot. Kövesse a kijelzőn megjelenő utasításokat.

Utylizacja i ochrona środowiska / Ártalmatlanítás és környezetvédelem



Urządzenie zostało wyprodukowane przy użyciu cennych materiałów, które mogą zostać odzyskane i przetworzone. Segregacja odpadów ułatwia przetwarzanie cennych surowców. Urządzenie przeznaczone do utylizacji należy pozostawić w punkcie odbioru. Informacji na temat utylizacji udzielają lokalne władze.

A készülékben értékes visszanyerhető és újrahasznosítható anyagok találhatóak. A szelektív hulladékgyűjtés lehetővé teszi az értékes nyersanyagok újrahasznosítását. Adja le a készüléket egy gyűjtőhelyen. Az ártalmatlanítás módjáról a helyi hatóságoktól kaphat tájékoztatást.

Kontakt z Nespresso / Kapcsolatfelvétel a Nespresso munkatársaival

Być może nie udało nam się przewidzieć wszystkich zastosowań ekspresu, dlatego w celu uzyskania dodatkowych informacji, w razie wystąpienia problemów lub w celu uzyskania porady prosimy skontaktować się z Klubem Nespresso lub autoryzowanym przedstawicielem Nespresso. Dane kontaktowe do Klubu Nespresso lub autoryzowanego przedstawiciela Nespresso znajdują się w broszurze „Witamy w Nespresso” dołączonej do ekspresu lub pod adresem **www.nespresso.com**.

Amennyiben olyan probléma adódott, amelyet nem érint a használati útmutató, további információért vagy tanácsadásért vegye fel a kapcsolatot a Nespresso munkatársaival vagy a Nespresso hivatalos képviselőjével. A kapcsolatfelvételhez látogasson el a **www.nespresso.com** weboldalra, vagy olvassa el a dobozban található Nespresso üdvözlő füzetet.

PL Ograniczona gwarancja

HU

Sage obejmuje niniejszy produkt gwarancją na wady materiałowe i produkcyjne na okres 2 lat. Okres gwarancyjny rozpoczyna się od dnia zakupu, a Sage wymaga przedstawienia oryginalnego dowodu zakupu w celu ustalenia tej daty. W trakcie okresu gwarancyjnego Sage, wedle własnego uznania, dokona naprawy lub wymiany jakiegokolwiek wadliwego produktu bez dodatkowych opłat. Wymienione produkty lub naprawione części będą objęte gwarancją jedynie przez pozostały okres obowiązywania oryginalnej gwarancji lub przez okres sześciu miesięcy w zależności od tego, który będzie dłuższy. Niniejsza ograniczona gwarancja nie dotyczy wszelkich wad wynikających z zaniedbania, przypadków niewłaściwego użytkowania, lub z jakichkolwiek innych przyczyn, pozostających poza uzasadnioną kontrolą Sage. Gwarancja nie obejmuje uszkodzeń powstałych w wyniku normalnego zużycia, nieprzestrzegania instrukcji obsługi produktu, nieprawidłowej lub niewystarczającej konserwacji, zaniechania lub niewłaściwego usuwania osadów wapniowych, podłączenie do niewłaściwego źródła zasilania, dokonywania nieautoryzowanych modyfikacji lub napraw produktu, wykorzystania do celów komercyjnych, pożaru, uderzenia pioruna, zalania lub innych czynników zewnętrznych. Niniejsza gwarancja jest ważna jedynie w kraju, w którym dokonano zakupu lub w innych krajach, w których Sage prowadzi sprzedaż, bądź świadczy usługi serwisowe dla tego samego modelu o takiej samej specyfikacji technicznej. Zakres serwisu gwarancyjnego poza krajem zakupu ograniczony jest do warunków odpowiedniej gwarancji, obowiązującej w kraju, w którym mają zostać przeprowadzone czynności serwisowe wynikające z gwarancji. W przypadku gdy niniejsza gwarancja nie będzie obejmowała kosztów naprawy lub wymiany, Sage powiadomi o tym właściciela i obciąży go kosztami. Niniejsza ograniczona gwarancja będzie stanowiła całość zakresu obowiązków Sage, niezależnie od przyczyny. Z wyjątkiem sytuacji dozwolonych przez obowiązujące przepisy prawa, warunki ograniczonej gwarancji nie wykluczają, nie ograniczają ani nie modyfikują obowiązujących przepisów prawnych, dotyczących sprzedaży niniejszego produktu i stanowią uzupełnienie tych praw. Jeżeli Państwa zdaniem produkt jest wadliwy, proszę skontaktować się z *Nespresso* or Sage w celu otrzymania instrukcji dotyczących dalszego postępowania w kwestii naprawy.

Informacje kontaktowe znajdują się na naszej stronie internetowej pod adresem

www.nespresso.com.

Korlátozott garancia

A Sage készülékgarancia anyaghibára és gyártási hibára terjed ki a vásárlásától számított 2 évig. A garanciális időtartam a vásárlás napjától kezdődik, melyet a Sage felé a kitöltött garanciajeggyel, vagy a számlával kell bizonyítani. A garancia ideje alatt a Sage saját döntése szerint díjmentesen megjavítja vagy kicseréli a hibás termékeket. A kijavított termék garanciája az eredeti garanciából hátralévő időre, vagy 6 hónapra érvényes (amelyik több). A korlátozott garancia nem érvényes akkor, ha a meghibásodás gondatlanság; baleset; nem rendeltetésszerű használat; nem megfelelő karbantartás vagy a rendeltetésszerű használatból fakadó elhasználódás miatt következik be, vagy bármi a Sage hatáskörén kívül eső okból ideértve de nem kizárólagosan: használati útmutatóban leírtak be nem tartása; nem megfelelő vagy elégtelen karbantartás; vízkölerakódás vagy a vízkömentesítés elmulasztása; nem megfelelő tápfeszültséghez való csatlakoztatás; nem megengedett átalakítás vagy javítás; üzleti célú felhasználás; tűzeset; villámcsapás; áradás vagy más külső ok. A készülék garanciája abban az országban érvényes ahol vásárolták, illetve azokban az országokban ahol ugyanezt a készüléket megegyező technikai paraméterekkel a Sage értékesíti. Az értékesítés helyén kívül eső országokban az adott országban érvényes garanciális feltételek az irányadóak. Amennyiben a készülék javítása vagy cseréje nem esik a garancia hatálya alá, Sage tájékoztatja a gép tulajdonosát és a felmerülő költségek a tulajdonost terhelik. Ezt a korlátozott garanciát a Sage biztosítja a fentiekben rögzített feltételek alapján. A korlátozott garancia feltételei nem zárják ki, korlátozzák vagy módosítják az Önre – a termék megvásárlásával megszerzett – kötelező érvényű, törvényerejű jogokat, hanem azok kiegészítéseként szolgálnak. Ha úgy véli, hogy terméke hibás, forduljon a *Nespresso* vagy Sage ügyfélszolgálatához, ahol tájékoztatják a szerviz folyamatáról.

További információért látogassa meg a www.nespresso.com weboldalt.



1 Kávovar **Creatista Pro**



2 Degustační sada kapslí **Nespresso**



3 Nádobna na mléko



4 Uvítací brožura společnosti **Nespresso**

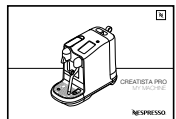

5 Návod k použití



6 1 x testovací proužek tvrdosti vody, který je součástí uživatelské příručky

KÁVOVÝ MOMENT S KLASICKÝM ESPRESSEM

Se systémem *Nespresso Original* Vás zve, abyste zažili výjimečný espresso moment s mlékem nebo bez. Inspirováni italskou kávovou tradicí jsme pro Vás přichystali nadčasový zážitek stiskem jediného tlačítka. Kávovary a kapsle *Nespresso Original* nabízejí řadu káv, která vyhovuje všem kávovým preferencím. Espresso nebo lungo, s mlékem nebo bez, vždy s jemnou cremou nebo nadýchanou mléčnou pěnou. To je možné pouze díky tlaku 19 barů v každém *Nespresso* kávovaru. Ten extrahuje optimální aroma kávy z každé kapsle přímo do Vašeho šálku. *Nespresso Original*, klasický svým vlastním způsobem.

SNE900 – specifikace

~ 220–240 V, 50–60 Hz, 2300 W

P_{max} 19 barů/1,9 MPa

~ 6,65 kg/14,7 liber

2 l/68 obj. uncí

	25,1 cm 9,8 palců 9,8 in	41,8 cm 16,5 palců 16,5 in	49,9 cm 19,6 palců 19,6 in
--	--------------------------------	----------------------------------	----------------------------------

Bezpečnostní pokyny	195
Popis přístroje	198
Před prvním použitím	199
Nabídka nápojů a jejich výběr	200
Přizpůsobení kávy	201
Příprava kávy s mlékem	202
Káva bez mléka	203
Tipy pro přípravu kávy	204
Úprava pro kávové nápoje bez mléka	204
Každodenní čištění	205
Nabídka	206
Odstranění vodního kamene	207
Úroveň tvrdosti vody	207
Řešení problémů	208
Řešení problémů s přípravou mléčné pěny	209
Nakládání sodpadem a ochrana životního prostředí	210
Kontaktujte společnost <i>Nespresso</i>	210
Záruka společnosti <i>Nespresso</i>	211



⚠ POZOR: Bezpečnostní pokyny jsou součástí přístroje. Přečtěte si je pozorně před prvním použitím Vašeho nového přístroje. Uchovávejte je na známém místě, kde budou kdykoli k dispozici.

⚠ POZOR: Pokud uvidíte toto upozornění, přečtěte si bezpečnostní pokyny, abyste předešli možnému úrazu či poškození přístroje.

i POZNÁMKA: Pokud uvidíte toto upozornění, vezměte na vědomí doporučení pro bezpečné a správné používání vašeho přístroje.

⚡ VAROVÁNÍ: Pokud uvidíte toto označení, postupujte podle pokynů, abyste předešli nebezpečí a možnému úrazu elektrickým proudem.

🔌 Pokud je kabel poškozen, nepoužívejte přístroj.

Tento přístroj je určen pro přípravu nápojů v souladu s těmito pokyny.

- Nepoužívejte přístroj pro jiný než určený účel.
- Nepoužívejte přístroj v uzavřeném prostoru ani ve skříni.
- Tento přístroj byl navržen pro použití v interiéru a pouze za standardních teplotních podmínek.
- Tento přístroj nesmí být vystaven přímému slunečnímu svítu, vlhkosti a delšímu působení vody.
- Jedná se o domácí spotřebič. Není určen pro použití: v zaměstnaneckých kuchyňkách obchodů, kancelářích a jiných pracovištích; na statcích; klienty v hotelech, motelech a jiných ubytovacích zařízeních, v zařízeních pro nocleh se snídaní.
- Děti ve věku od 8 let mohou přístroj používat

jen pod dohledem a pokud byly seznámeny s bezpečnostními pokyny a jsou si vědomy rizika souvisejícího s manipulací. Čištění a údržbu mohou děti ve věku od 8 let provádět jen pod dohledem dospělé osoby.

- Udržujte přístroj i přívodní kabel mimo dosah dětí mladších 8 let.
- Osoby se sníženými fyzickými, smyslovými či duševními schopnostmi nebo s nedostatkem znalostí a zkušeností mohou přístroj používat jen pod dohledem nebo pokud byly seznámeny s bezpečnostními pokyny a jsou si vědomy rizika s manipulací souvisejícím.
- Děti by měly být pod dohledem, aby bylo zajištěno, že s přístrojem nebudou manipulovat.
- Výrobce nepřebírá žádnou odpovědnost

a záruka se nevztahuje na: komerční využití přístroje, nevhodné zacházení či použití, škody způsobené používáním k jiným účelům, nesprávnou činností, neprofesionálními opravami nebo nedodržením pokynů.

⚡ Ochrana před smrtelným úrazem elektrickým proudem a proti požáru.

- V případě nebezpečí: ihned vytáhněte zástrčku ze zásuvky.
- Přístroj připojujte pouze do vhodných, snadno dostupných a uzemněných elektrických zásuvek. Ujistěte se, že napětí elektrického zdroje je stejné jako napětí uvedené na štítku přístroje. Nesprávné připojení vede k zániku záruky.

Přístroj může být zapojen do sítě až po kompletní instalaci.

- Netahejte kabel přes ostré hrany. Kabel přisvorkujte, nebo jej nechte volně viset.
- Ujistěte se, že kabel není vystaven teplu ani vlhkosti.
-  Pokud je kabel poškozen, musí být z důvodu bezpečnosti vyměněn výrobcem, jeho servisním agentem nebo podobně kvalifikovanými osobami.
- Pokud je kabel poškozen, nepoužívejte přístroj. Vraťte přístroj společnosti *Nespresso* nebo autorizovanému zástupci společnosti *Nespresso*.
- Je-li nutné použít prodlužovací kabel, používejte pouze uzemněný kabel s vodičem o průměru alespoň 1,5 mm² nebo odpovídajícího příkonu.

- Abyste předešli nebezpečí, nikdy neumísťujte přístroj na/k horkým plochám, jako jsou radiátory, sporáky, trouby, plynové hořáky, otevřený plamen apod.
- Přístroj vždy umístěte na vodorovný, stabilní a rovný povrch. Povrch pro umístění přístroje musí být odolný vůči teplu a tekutinám, jako jsou káva, voda, prostředek pro odstranění vodního kamene apod.
- Odpojte přístroj ze sítě, pokud jej nebudete delší dobu používat. Odpojte přístroj vytažením zástrčky, nikoli tahem za kabel, mohlo by dojít k poškození kabelu.
- Před čištěním a servisem přístroje jej odpojte od elektrického proudu a nechte vychladnout.
- Nikdy nesahejte na kabel

mokrýma rukama.

- Nikdy neponořujte přístroj či jeho části do vody ani jiné tekutiny.
- Nikdy nevkládejte přístroj či jeho části do myčky nádobí.
- Elektrický proud je v kombinaci s vodou nebezpečný a může vést ke smrtelnému úrazu.
- Přístroj neotevírejte. Je pod napětím!
- Do otvorů přístroje nevkládejte žádné předměty. Mohlo by dojít k požáru nebo úrazu elektrickým proudem!

Ochrana před úrazem během provozu přístroje.

- Pokud jsou naprogramovány větší množství kávy než 150 ml (5 unci), nechte přístroj před přípravou další kávy vychladnout po dobu 5 minut, aby nedošlo k přehřátí!
- Nikdy nenechávejte

přístroj během provozu bez dozoru.

- Nepoužívejte přístroj, pokud je poškozený nebo nefunguje správně. Okamžitě vytáhněte zástrčku ze zásuvky. Pro opravy, servisní zásahy nebo úpravy přístroje kontaktujte společnost *Nespresso* nebo autorizovaného zástupce společnosti *Nespresso*.
-  Poškozený přístroj může způsobit úraz elektrickým proudem, popálení a požár.
- Vždy zcela uzavřete páku přístroje a nikdy ji neotevírejte za chodu přístroje. Mohlo by dojít k opaření.
- Nesahejte pod výpusť kávy, hrozí opaření.
- Nesahejte do prostoru pro vkládání a odstraňování kapslí. Nebezpečí úrazu!
- Nedotýkejte se prostoru pro kapsle hned po

- přípravě nápoje, hrozí opaření. Při neproražení kapsle čepelemi přístroje může dojít k protékání vody okolo kapsle a poškození přístroje.
- Nikdy nepoužívejte poškozenou či zdeformovanou kapsli. Pokud je kapsle zablokovaná v prostoru pro kapsle, vypněte přístroj a odpojte jej od elektrického proudu. Kontaktujte společnost *Nespresso* nebo autorizovaného zástupce společnosti *Nespresso*.
 - Nesprávné použití může způsobit úraz.
 - Naplňte nádobu na vodu čerstvou a pitnou vodou.
 - Vyprázdněte nádobu na vodu, pokud nebudete přístroj delší dobu používat (po dobu dovolené apod.).
 - Vyměňte vodu v nádobě na vodu, pokud jste

- přístroj nepoužívali během víkendu či podobného časového úseku.
- Nepoužívejte přístroj bez odkapávací nádoby a mřížky, abyste předešli riziku vylití či vystříknutí tekutiny na okolní plochy.
 - Nepoužívejte žádný agresivní čisticí prostředek. K údržbě povrchu přístroje používejte čistý hadřík a jemný čisticí prostředek.
 - K čištění přístroje používejte pouze čisté čisticí nástroje.
 - Nepoužívejte abrazivní materiál, který by mohl poškodit povrch zařízení.
 - Při vybalování přístroje odstraňte plastovou fólii a vyhod'te ji.
 - Tento přístroj je určen pro kávové kapsle společnosti *Nespresso*, které jsou dostupné výhradně prostřednictvím společnosti *Nespresso*

- nebo autorizovaného zástupce společnosti *Nespresso*.
- Nápoje obsahující kravské mléko připravené tímto kávovarem nejsou vhodné pro osoby s intolerancí a alergií na laktózu nebo mléko a pro děti do 3 let.
 - Všechny přístroje společnosti *Nespresso* prochází přísnými kontrolními testy. Testy spolehlivosti se v praxi provádí provádí na náhodně vybraných přístrojích. Proto některé přístroje mohou nést stopy předchozího použití.
 - Společnost *Nespresso* si vyhrazuje právo na změnu pokynů bez předchozího upozornění.
 - Tento přístroj obsahuje magnety.

Odstranění vodního kamene.

- Prostředek pro odstranění vodního kamene od společnosti *Nespresso*, pomáhá v případě správného použití zajistit správné fungování přístroje po dobu jeho životnosti a zajistí, že váš požitek z kávy bude dokonale každý den.

TYTO POKYNY SI USCHOVEJTE
Předajte je každému dalšímu uživateli. Tento návod k použití je k dispozici také na adrese [nespresso.com](https://www.nespresso.com) v PDF verzi.

CZ Stručný popis přístroje /

Tlačítko napájení

LCD dotyková obrazovka

Páka pro vložení kapsle

Nádoba na kapsle

Odnímatelný držák šálek

Odnímatelná odkapávací mřížka

Usměrňovač odkapávací nádoby

Odnímatelná odkapávací nádoba s ukazatelem plnosti

Jednoduše čistitelná parní tryska

Senzor teploty nádoby na mléko

Nádoba na mléko

Nádoba na vodu a víko

Odnímatelný nástroj pro čištění

Tlačítko napájení
Stisknutím přístroj zapnete/vypnete

LCD dotyková obrazovka
– K navigaci potáhněte prstem
– Výběr provedete klepnutím

Před prvním použitím

i Před použitím si pečlivě přečtěte a následně bezpečně zlikvidujte veškeré obalové materiály nebo propagační štítky, které jsou k přístroji přiloženy.

i Nejříve si přečtěte bezpečnostní pokyny, vyhněte se tak riziku zásahu elektrickým proudem a požáru.

1 Zapojte přístroj do elektrické zásuvky.

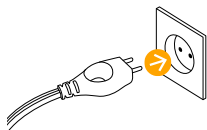

2 Stisknutím tlačítka napájení přístroj zapnete.

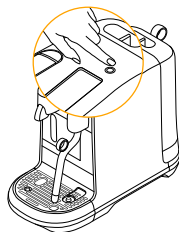

3 Klepnutím vyberte svůj jazyk.



4 Při nastavení zařízení postupujte podle pokynů na obrazovce. První cyklus použití je vypláchnutí přístroje a příprava ohřívacího systému.



5 Postupujte podle průvodce rychlým spuštěním na obrazovce. Tvrdost vody lze nastavit ručně nebo lze použít výchozí nastavení. Nastavení lze upravit v nabídce.



6 Chcete-li přístroj vypnout, stiskněte tlačítko napájení. Vypnutí přístroje lze přerušit jakýmkoli nápojovým receptem.

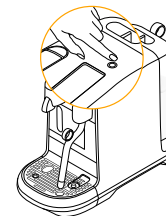

☉ Nabídka nápojů a jejich výběr

Nabídka nápojů

NABÍDKA



Horká voda
Klepnutím lze ručně
spustit a zastavit.
Max. 200 ml

Potahováním prstem
nahoru nebo dolů na
dotykové obrazovce lze
procházet nabídku.

Klepnutím na
obrazovku lze provést
výběr.

Potvrzení nápoje

Konec

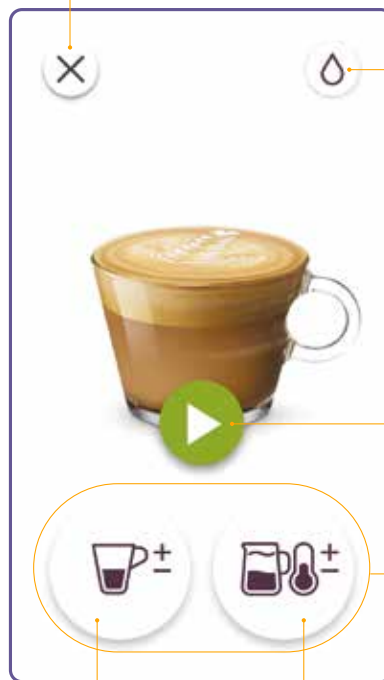

Horká voda

Stačí klepnout

Úpravy nápojů

Nastavení kávy

Nastavení mléka

Úprava množství kávy



Úprava množství mléčné pěny



Úprava teploty mléka

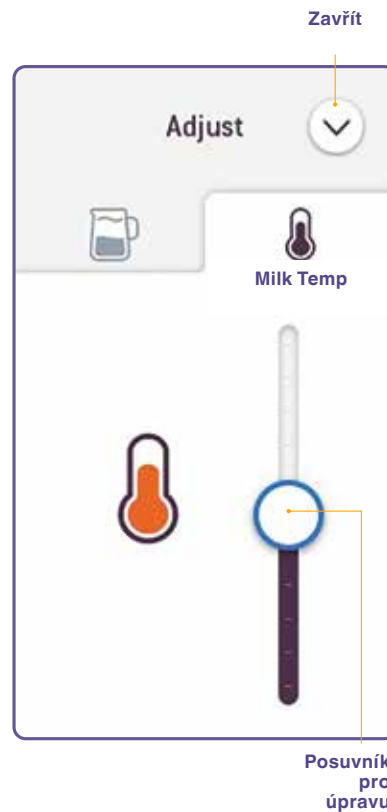

1 Posunutím kroužku nahoru nebo dolů provede úpravu. Výchozí nastavení pro nápoj představuje zářez na panelu.

2 Klepnutím na + uložíte nastavení vlastního nápoje. Vlastní nápoj se zobrazí v nabídce nápojů.

Natékání nápoje

Konec



Natékání kávy

Natékání mléka

Extrahování kávy a emulzifikace mléka se zahájí současně. **Natékání kávy a mléka se zastaví automaticky.** K zastavení lze použít i klepnutí na ikonu.

Nápoj připraven

Konec



Přidání kávy

(vlozte novou kapsli a proved'te extrakci znovu)

Horká voda
Klepnutím lze ručně spustit a zastavit.

Mléko připraveno

Ikony



Další



Zpět



Zavřít



Přeskočit



Uložit aktualizaci



Nabídka



Informace



Uložit



Odstranit

Příprava kávy bez mléka

Potvrzení nápoje

Konec

Horká voda



Nastavení kávy

Natékání nápoje

Konec



Natékání kávy

Nápoj připraven

Konec

Horká voda



Přidání kávy

(vložit novou kapsli a provést extrakci znovu)

Natékání kávy se zastaví automaticky. K zastavení lze použít i klepnutí na ikonu.

CZ Tipy pro přípravu kávy

- i** **Pro zajištění hygienických podmínek** se důrazně doporučuje nepoužívat použité kapsle znovu.
- i** **Pro optimální mléčnou pěnu** používejte plnou nebo polotučné odstředěné UHT nebo pasterizované chlazené mléko při teplotě přibližně 4–6 ° C.
- i** **Pro přípravu kávy lze použít** sójové, mandlové nebo ovesné nápoje.
- !** **Upozornění:** Rostlinné nápoje obsahují alergen (např. sóju, mandle, lepek) a osoby trpící alergiemi na tyto potraviny by měly být obezřetné.



U menších šálků použijte držák šálku.

Objem pěny závisí na vlastnostech a teplotě vybraného nápoje.

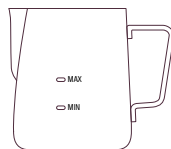

Použijte pouze nádobu na mléko určenou pro emulzifikaci mléka.

! **Pozor:** Nenaplňujte nádobu na mléko nad maximální úroveň označenou na vnitřní a vnější straně nádoby.



Při emulzifikaci mléka **vždy zkontrolujte**, zda je nádoba na mléko umístěna na senzoru teploty odkapávací nádoby.

Úprava pro kávové nápoje bez mléka / s mlékem

Káva bez mléka	Množství kávy	Káva s mlékem	Nastavení
Ristretto	10 až 30 ml / 0,35–1 obj. uncí	Množství kávy	7 úrovní v rozsahu 15 až 130 ml
Espresso	30 až 70 ml	Množství horké vody	7 úrovní v rozsahu 50 až 200 ml
Lungo	70 až 130 ml	Teplota mléka	11 úrovní v rozsahu 50 až 76 °C
		Mléčná pěna	8 úrovní v rozsahu 2 až 30 mm

Množství mléka

Flat White	Café Latte	Cappuccino	Latte Macchiato
Min	Min	Min	Min

i Při **čištění nepoužívejte** silné a abrazivní čisticí prostředky, houby nebo rozpouštědla. Nevkládejte do myčky na nádobí žádné části přístroje kromě vyjímatelné špičky parní trysky.

i **Nikdy neponořujte** přístroj ani jeho části do vody ani jiné tekutiny.

- 1** **V nabídce vyberte** možnost Očištění parní trysky a postupujte podle pokynů na obrazovce.

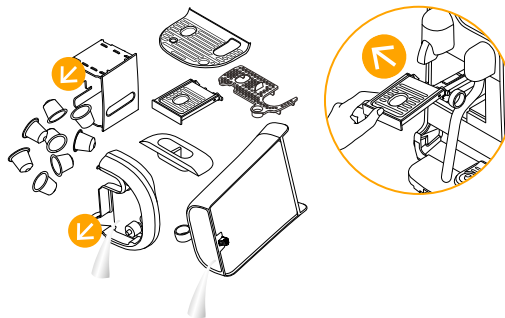

- 2** **Každodenní čištění** je potřeba provádět jako součást pravidelné údržby, aby byly zajištěny hygienické podmínky. Doporučuje se vyprazdňovat a čistit nádobu na použité kapsle každý den. Vyměňte a vyčistěte držák šálku a otřete vnitřek přístroje. Vyměňte nádobu na vodu, vyčistěte ji čisticím prostředkem bez zápachu a opláchněte ji teplou vodou. Špičku parní trysky lze čistit v myčce na nádobí. Umístěte špičku trysky na trn stojanu v myčce a spusťte běžný program, abyste dosáhli nejlepšího výsledku čištění.

- 3** **Opláchněte a osušte** nádobu na mléko po každém použití. V případě potřeby použijte jemný čisticí prostředek.

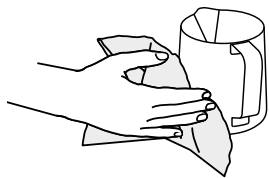

- 4** **Osušte všechny části** měkkým čistým hadříkem a přístroj znovu sestavte. Čistěte pravidelně výpusť kávy a přístroj čistým navlhčeným hadříkem.

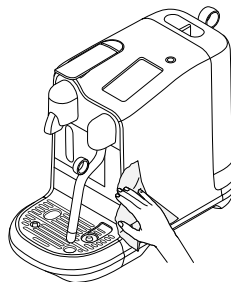

Klepnutím provedte výběr a postupujte podle pokynů na řádek obrazovce.



Očištění parní trysky

Používá se denně k vyčištění cest pro páru, parní trysky a k zabránění ucpání.



Vypláchnutí parní trysky

Používá se podle potřeby k odstranění případných ucpání, ke kterým může docházet v parní trysce.



Odstranění vodního kamene

Odebere veškerý nahromaděný vodní kámen. Viz pokyny pro odstranění vodního kamene na následující stránce.



Tvrdost vody

Obnoví úroveň tvrdosti vody.



Cyklus vypláchnutí

Pokud přístroj nebyl po delší dobu používán.



Cyklus vyprázdnění

Při skladování přístroje po dobu, kdy se nepoužívá, nebo jako ochrana před mrazem.



Průvodce rychlým spuštěním

Zobrazí znovu průvodce rychlým spuštěním.



Jazyk

Změní jazykové nastavení přístroje.



Obnovení výrobního nastavení

Vymaže všechna nastavení a vrátí přístroj do výrobního nastavení.

Odstranění vodního kamene

i Doba trvání přibližně 15 minut.

! **Přečtěte si důležité informace** o ochraně při použití sady pro odstranění vodního kamene a vyhledejte frekvenci pro její použití v tabulce. Roztok pro odstranění vodního kamene může být škodlivý. Vyhněte se kontaktu s očima, pokožkou a jakýmkoli povrchem. Nikdy nepoužívejte jiný produkt než sadu pro odstranění vodního kamene od společnosti *Nespresso*, aby nedošlo k poškození vašeho přístroje. Následující tabulka Vám na základě tvrdosti vody ukáže, jak často je potřeba provést odstranění vodního kamene, aby přístroj fungoval optimálně. Pokud máte nějaké další dotazy ohledně odstranění vodního kamene, kontaktujte společnost *Nespresso*.

Odstranění vodního kamene: Odebere nahromaděný vodní kámen, zajišťuje zachování chuti kávy a zabraňuje poškození přístroje. Frekvence bude záviset na tvrdosti vody a na využívání. Odstranění vodního kamene provedte po zobrazení výzvy na obrazovce. Pokud se cyklus pro odstranění vodního kamene neprovede po 30 dalších použitích, přístroj vám další používání neumožní. Odpočítávání „uzamčení“ Vás upozorňuje na počet zbývajících použití, než se další používání znemožní.









PŘEJDĚTE DO NABÍDKY

a vyberte možnost pro odstranění vodního kamene.
Postupujte podle pokynů na obrazovce.

Úrovně tvrdosti vody

Tvrdost vody

	App.	fH	dH	CaCO ₃	 (40 ml)
	Level 0	<5	<3	< 50 mg/l	2 200
	Level 1	>7	>4	> 70 mg/l	1 600
	Level 2	>13	>7	> 130 mg/l	1 100
	Level 3	>25	>14	> 250 mg/l	800
	Level 4	>38	>21	> 380 mg/l	600

Proveďte odstranění vodního kamene po:

fH Francouzská stupnice

dH Německá stupnice

CaCO₃ Uhlíčená vápenatý

Obrazovka/tlačítka nesvíí.	<ul style="list-style-type: none"> - Přístroj se automaticky vypnul. - Stisknutím napájecího tlačítka přístroj zapněte. 	<ul style="list-style-type: none"> - Zkontrolujte elektrický rozvod, zástrčku, napětí a pojistky.
Není pára nebo horká voda.	<ul style="list-style-type: none"> - Přístroj je vypnutý. Stisknutím napájecího tlačítka přístroj zapněte. 	<ul style="list-style-type: none"> - Zkontrolujte elektrický rozvod, zástrčku, napětí a pojistky.
Není káva, není voda, neobvyklý tok kávy.	<ul style="list-style-type: none"> - Zkontrolujte, zda je nádoba na vodu správně umístěna. Pokud je prázdná, naplňte ji čerstvou pitnou vodou. 	<ul style="list-style-type: none"> - Proveďte u přístroje odstranění vodního kamene, je-li třeba.
Káva není dostatečně horká.	<ul style="list-style-type: none"> - Předehřejte šálek pomocí tlačítka pro horkou vodu. 	<ul style="list-style-type: none"> - Proveďte u přístroje odstranění vodního kamene, je-li třeba.
Páka pro kapsli se zcela nezavírá.	<ul style="list-style-type: none"> - Vyprázdněte nádobu na kapsle. 	<ul style="list-style-type: none"> - Zkontrolujte, zda kapsle nejsou uvnitř přístroje zablokovány. (Poznámka: nevkládejte prsty dovnitř přístroje) - Pokud problém přetrvává, kontaktujte společnost <i>Nespresso</i>.
Netěsnost (voda pod přístrojem).	<ul style="list-style-type: none"> - Vyprázdněte odkapávací nádobu, pokud je plná. - Zkontrolujte, zda je odkapávací nádoba pevně vložena. 	<ul style="list-style-type: none"> - Pokud problém přetrvává, kontaktujte společnost <i>Nespresso</i>.
Žádný tok kávy, voda jde přímo do nádoby na kapsle (i když je kapsle vložena).	<ul style="list-style-type: none"> - Ujistěte se, že je páka pro kapsli zavřená. 	<ul style="list-style-type: none"> - Vyprázdněte nádobu na kapsle a zkontrolujte, zda není nějaká kapsle zablokována uvnitř přístroje. (Poznámka: nevkládejte prsty dovnitř přístroje) Pokud problém přetrvává, kontaktujte společnost <i>Nespresso</i>.
Obrazovka je matná a těžko čitelná.	<ul style="list-style-type: none"> - Jas obrazovky je nastaven na nízkou hodnotu. - Stisknutím napájecího tlačítka přístroj zapněte. 	<ul style="list-style-type: none"> - Upravte nastavení jasu obrazovky. Přejděte do nabídky a vyberte možnost Jas obrazovky.
Na obrazovce zůstává výzva k naplnění nádoby na vodu (nádoba na vodu je plná).	<ul style="list-style-type: none"> - Zkontrolujte, zda je nádoba na vodu správně umístěna. 	<ul style="list-style-type: none"> - Pokud problém přetrvává, kontaktujte společnost <i>Nespresso</i>.
Zobrazuje se upozornění, že je potřeba provést odstranění vodního kamene.	<ul style="list-style-type: none"> - Proveďte u přístroje odstranění vodního kamene. 	<ul style="list-style-type: none"> - Přejděte do nabídky a vyberte možnost Odstranit vodní kámen. Postupujte podle pokynů na obrazovce.
Přístroj je zapnutý, ale přestal fungovat.	<ul style="list-style-type: none"> - Stisknutím napájecího tlačítka přístroj vypněte. - Počkejte 60 minut a stisknutím napájecího tlačítka přístroj zapněte. 	<ul style="list-style-type: none"> - Pokud problém přetrvává, kontaktujte společnost <i>Nespresso</i>.
Dotyková obrazovka nefunguje.	<ul style="list-style-type: none"> - Stisknutím napájecího tlačítka přístroj vypněte. Stisknutím napájecího tlačítka znovu přístroj zapněte. 	<ul style="list-style-type: none"> - Pokud problém přetrvává, kontaktujte společnost <i>Nespresso</i>.
Dotyková obrazovka je v režimu použití v prodejně.	<ul style="list-style-type: none"> - Pokud chcete ukončit režim použití v prodejně, stisknutím napájecího tlačítka přístroj vypněte. Dalším stisknutím napájecího tlačítka přístroj zapněte. 	

Parní cyklus pro mléko se nespustí.	<ul style="list-style-type: none">- Zkontrolujte, zda je nádoba na vodu správně umístěna. Pokud je prázdná, naplňte ji čerstvou pitnou vodou.- Zkontrolujte, zda parní špička není ucpaná, a ujistěte se, že je tryska skloněna.	
Kvalita pěny není na standardní úrovni.	<ul style="list-style-type: none">- Pro optimální mléčnou pěnu používejte plnotučné nebo polotučné odstředěné UHT nebo pasterizované chlazené mléko při teplotě přibližně 4–6 ° C. Lepšího výsledku byste měli dosáhnout při použití nově otevřeného mléka.- Zkontrolujte nastavení mléčné pěny.	<ul style="list-style-type: none">- Použijte dodanou nádobu na mléko.- Po každém použití očistěte nádobu na mléko i parní trysku.- Proveďte cyklus čištění parní trysky. Přejděte do nabídky a vyberte možnost Očištění parní trysky, postupujte podle pokynů na obrazovce.
Pára je velmi kapalná.	<ul style="list-style-type: none">- Použijte čerstvou pitnou vodu. Nepoužívejte vysoce filtrovanou, demineralizovanou nebo destilovanou vodu.	
Mléko přetéká.	<ul style="list-style-type: none">- Naplňte nádobu správným množstvím mléka. Nenaplňujte nádobu nad úroveň MAX (maximum).- Minimální a maximální úrovně jsou označeny na vnitřní a vnější straně nádoby.	<ul style="list-style-type: none">- Abyste zastavili přetékání, snižte počáteční množství mléka nebo velikost pěny. Použitá možnost se liší v závislosti na typu mléka.
Teplota mléka je příliš vysoká.	<ul style="list-style-type: none">- Použijte dodanou nádobu na mléko.- Zkontrolujte, zda je nádoba na mléko správně umístěna na senzoru teploty nádoby na mléko v odkapávací nádobě.- Zkontrolujte, zda je senzor teploty v odkapávací nádobě suchý a čistý.	<ul style="list-style-type: none">- Nastavte teplotu mléka na nižší hodnotu.
Teplota mléka není dostatečně vysoká.	<ul style="list-style-type: none">- Předejte šálek.- Použijte dodanou nádobu na mléko.- Zkontrolujte, zda je nádoba na mléko umístěna na senzoru teploty v odkapávací nádobě.	<ul style="list-style-type: none">- Nastavte teplotu mléka na vyšší hodnotu.- Zkontrolujte, zda parní špička není ucpaná.
Zobrazuje se upozornění, že je potřeba provést očištění parní trysky.	<ul style="list-style-type: none">- Proveďte očištění parní trysky.	<ul style="list-style-type: none">- Přejděte do nabídky a vyberte možnost Očištění parní trysky. Postupujte podle pokynů na obrazovce.



Váš přístroj obsahuje cenný materiál, který může být obnoven nebo recyklován. Třídění ostatního odpadu na jednotlivé druhy zjednodušuje recyklaci cenných surovin. Odložte přístroj na sběrném místě. Informace o nakládání s odpadem můžete získat od místních správních orgánů.

Kontaktujte společnost *Nespresso Club* /

Všechny situace, ve kterých se přístroj používá, jsme nemohli předvídat, a proto pokud požadujete jakékoli další informace, máte nějaké problémy nebo chcete využít poradenství, kontaktujte *Nespresso Club* nebo autorizovaného zástupce společnosti *Nespresso*.

Kontaktní údaje *Nespresso Clubu* nebo autorizovaného zástupce společnosti *Nespresso* jsou uvedeny v deskách s informacemi o systému *Nespresso* v krabici vašeho přístroje nebo na webu **nespresso.com**.

Sage poskytuje u tohoto produktu záruku na vady materiálu a práce po dobu 2 let. Záruční doba začíná běžet od data nákupu. K ověření tohoto data Sage vyžaduje originál dokladu o koupi. V záruční době Sage opraví nebo vymění, podle svého vlastního uvážení, každý vadný produkt bez dalších nákladů na straně spotřebitele. Na náhradní produkty nebo opravené části platí záruka po zbývající dobu původní záruční lhůty nebo po dobu šesti měsíců, podle toho, které období je delší. Záruka se nevztahuje na vady způsobené nedbalostí, nehodou, nesprávným používáním nebo jinou příčinou, kterou nemůže společnost Sage ovlivnit včetně, ale nejen: běžného opotřebení, nedbalosti nebo nedodržování pokynů k použití, nesprávné nebo nedostatečné údržby, usazování vodního kamene nebo odvápnování, nesprávného připojení, neoprávněných zásahů a oprav, používání ke komerčním účelům, požáru, zásahu blesku, povodně nebo jiných vnějších vlivů. Záruka je platná pouze v zemi, kde byl přístroj zakoupen nebo v jiných zemích, v nichž společnost Sage prodává stejný model s identickými technickými parametry a poskytuje na něj servis. Záruční servis v jiné zemi, než kde byl přístroj zakoupen se řídí záručními podmínkami dané země. V případě, že by na opravu nebo výměnu záruka nevztahovala, informuje společnost Sage o této skutečnosti spotřebitele a náklady hradí spotřebitel. Tato záruka je v plném rozsahu odpovědností společnosti Sage. Kromě rozsahu definovaného platným zákonem tyto záruční podmínky nevylučují, neomezují ani neupravují povinná zákonná práva platná pro prodej produktu a jsou jejich rozšířením. Pokud se domníváte, že je váš přístroj vadný, obraťte se na společnost Nespresso or Sage, kde obdržíte pokyny, jak postupovat při opravě.

Kontaktní údaje najdete na našich webových stránkách www.nespresso.com.



CREATISTA PRO
by Nespresso