

# *the Perfect Press™*

SSG600



- EN QUICK GUIDE
- DK QUICK GUIDE
- SE SNABBGUIDE
- NO HURTIGVEILEDNING
- FI PIKAOPAS

# Sage®



## Contents

- 2 Sage® Recommends Safety First
- 4 Components
- 5 Functions
- 7 Care & Cleaning
- 8 Guarantee

## SAGE® RECOMMENDS SAFETY FIRST

**At Sage® we are very safety conscious. We design and manufacture appliances with your safety foremost in mind. In addition, we ask that you exercise a degree of care when using any electrical appliance and adhere to the following precautions.**

## IMPORTANT SAFEGUARDS

**READ ALL INSTRUCTIONS  
BEFORE USE AND SAVE  
FOR FUTURE REFERENCE**

- A downloadable version of this document is also available at [sageappliances.com](http://sageappliances.com).

- Before using the first time ensure your electricity supply is the same as shown on the label on the underside of the appliance.
- Remove and safely discard any packaging materials before first use.
- The appliance is for household use only. Do not use the appliance for anything other than its intended use. Do not use in moving vehicles or boats. Do not use outdoors.  
**Misuse may cause injury.**
- Fully unwind the power cord before operating.
- Position the appliance on a stable, heat resistant, level, dry surface away from the edge and do not operate on or near a heat source such as a hot plate, oven or gas hob.
- Do not let the power cord hang over the edge of a bench or table, touch hot surfaces or become knotted.
- Position the appliance at least 20cm from walls or heat/steam sensitive materials and provide adequate space above and on all sides for air circulation.
- Ensure the power cord does not become trapped between the upper and lower hot plates of the appliance during use or storage.
- Do not leave the appliance unattended when in use.
- The appliance is not intended to be operated by the means of an external timer or separate remote control system.

- Do not place anything on top of the grill when lid is closed, when in use and when stored.



The appliance is marked with a HOT surface symbol. The lid and other surfaces will be hot when the appliance is operating and for some time after use. To prevent burns always use insulated oven mitts or use handles or knobs where appropriate.

- Always ensure the appliance is turned OFF, unplugged at the power outlet and has been allowed to cool before cleaning, moving or storing.
- Do not use the appliance if the power cord, plug, or appliance becomes damaged in any way. If damaged or maintenance other than cleaning is required, please contact Sage Customer Service or go to **sageappliances.com**.
- Any maintenance other than cleaning should be performed by an authorised Sage® service centre.
- Children shall not play with the appliance.
- The appliance can be used by children aged 8 or older and persons with reduced physical, sensory or mental capabilities or a lack of experience and knowledge, only if they have been

given supervision or instruction concerning use of the appliance in a safe way and understand the hazards involved.

- Cleaning of the appliance should not be carried out by children unless they are 8 years or older and supervised.
- The appliance and its cord should be kept out of reach of children aged 8 years and younger.
- The installation of a residual current safety switch is recommended to provide additional safety when using all electrical appliances. Safety switches with a rated operating current not more than 30mA are recommended. Consult an electrician for professional advice.



The symbol shown indicates that this appliance should not be disposed of in normal household waste. It should be taken to a local authority waste collection centre designated for this purpose or to a dealer providing this service. For more information, please contact your local council office.



To protect against electric shock, do not immerse the power plug, cord or appliance in water or any liquid.

## SAVE THESE INSTRUCTIONS



## Components

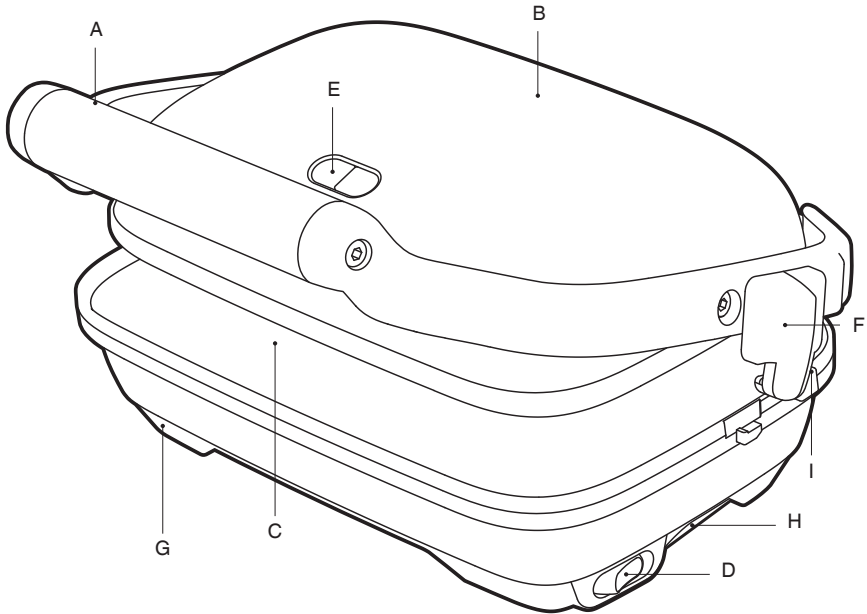

- A. Top plate handle
- B. Top plate
- C. Flat non-stick cooking plates  
For extra crispy toasted results.  
Lower cooking plate has easy wipe corners.
- D. On/Off switch
- E. 'Power' and 'Ready' lights  
Indicate when the sandwich press is heating  
or ready to use.
- F. Adjustable Height Control clip  
With 3 settings for OPEN MELT, CRUSH  
CONTROL and LOCK position for vertical storage.
- G. Non-slip feet
- H. Convenient cord wrap in base
- I. Power cable with Sage Assist® Plug  
(not shown).



### Rating Information

220-240V~ 50-60Hz 1260-1500W



## Functions

### BEFORE FIRST USE

Remove any promotional materials and packaging materials before use. Check that the cooking plates are clean and free of dust.

If necessary, wipe over with a damp cloth.

When using the sandwich press for the first time you may notice a fine smoke haze. This is caused by the heating of some of the components. There is no need for concern.



### NOTE

- Always allow the sandwich press to pre-heat until the green 'READY' light illuminates.
- The LOCK position is for the storage only. It should not be used to clamp down the top cooking plate when sandwiches are in the sandwich press.

### CRUSH CONTROL TOASTED SANDWICH

This setting will reduce the weight of the top cooking plate, giving fluffy cooking results similar to cooking in a frying pan.

1. Insert the power plug into a 240V power outlet. Switch the On/Off switch to the ON position. The orange 'POWER' light will illuminate.
2. Allow the sandwich press to preheat with the top cooking plate in the closed position until the green 'READY' light illuminates.
3. Place sandwich on the bottom cooking plate. Always place sandwiches in the center of the bottom cooking plate.
4. Move the Adjustable Height Control clip on the right hand side of the sandwich press to the CRUSH CONTROL position.

5. Close the top cooking plate. The top cooking plate has a crush control hinge that is designed to evenly and lightly press down the sandwich.



6. Toasting should take approximately 3–5 minutes. Exact toasting time will be a matter of taste. It will also depend on the type of bread and type of filling used.
7. When the sandwich is cooked, use the handle to open the sandwich press and raise the top cooking plate. Remove sandwich with a plastic or wooden spatula. Never use metal tongs or a knife as these can cause damage to the non-stick coating.



**Hot Surfaces**  
Do Not Touch

This symbol indicates, temperature of accessible surfaces may be high when the appliance is operating and for some time after use.



### WARNING

Fully unwind the power cord from the cord wrap before use.

## OPEN SANDWICH MELTS

1. Insert the power plug into a 240V power outlet.  
Switch the On/Off switch to the ON position.  
The orange 'POWER' light will illuminate.
2. Allow the sandwich press to preheat with the top cooking plate in the closed position until the green 'READY' light illuminates.
3. Place sandwich to be melted on the bottom plate. Always place sandwiches in the center of the bottom cooking plate.
4. Open the lid and move the Adjustable Height Control clip on the right hand side of the sandwich press to OPEN MELT position.



5. Slowly lower the top plate until it sits in the OPEN MELT position.
6. The top plate will radiate the desired heat to melt ingredients such as cheese.
7. Toasting melts should take approximately 5–7 minutes. However, exact toasting time will be a matter of taste. It will also depend on how far the food is away from the top plate.



## Care & Cleaning

Before cleaning, switch the On/Off switch to the Off position and unplug the sandwich press. Allow your sandwich press to cool before cleaning.

Always clean your sandwich press after each use to prevent a buildup of baked-on foods.

Wipe cooking plates with a soft cloth. If cooked on food is not removed by this method reheat the unit for 1–2 minutes, then brush with a little oil or melted butter.



### NOTE

- The cooking plates are coated with a non-stick surface; do not use abrasives.
- Do not use spray-on non-stick coatings as this will affect the performance of the non-stick surface on the cooking plates.

### STORAGE

1. Switch the On/Off switch to the Off position and unplug the sandwich press.
2. Allow the sandwich press to fully cool.
3. Move the Adjustable Height Control clip on the right hand side of the sandwich press to LOCK position so that the top and bottom cooking plates are locked together.

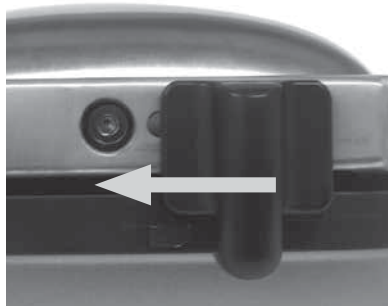

4. Wrap the power cord in the cord storage area below the appliance.



5. The sandwich press is designed to be stored at upright position for compact storage. Store on a flat, dry, level surface.



### WARNING

**DO NOT IMMERSE ANY PART OF THE SANDWICH PRESS IN WATER OR ANY OTHER LIQUID.**

Any other servicing should be performed by an authorised service representative.



# Guarantee

## **2 YEAR LIMITED GUARANTEE**

Sage Appliances guarantees this product for domestic use in specified territories for 2 years from the date of purchase against defects caused by faulty workmanship and materials. During this guarantee period Sage Appliances will repair, replace, or refund any defective product (at the sole discretion of Sage Appliances).

All legal warranty rights under applicable national legislation will be respected and will not be impaired by our guarantee. For full terms and conditions on the guarantee, as well as instructions on how to make a claim, please visit [www.sageappliances.com](http://www.sageappliances.com).

# *the Perfect Press™*

SSG600



DK QUICK GUIDE

# **Sage®**



## Indhold

- 10 Sage® anbefaler sikkerhed frem for alt
- 12 Komponenter
- 13 Funktioner
- 15 Vedligeholdelse og rengøring
- 16 Garanti

## SAGE® ANBEFALER SIKKERHED FREM FOR ALT

Hos Sage® er vi meget sikkerhedsbevidste. Vi designer og fremstiller vores produkter med vægt på sikkerheden. Derudover beder vi om, at du udviser varsomhed, når du bruger elapparater og overholder de følgende forholdsregler.

## VIGTIGE SIKKERHEDS-OPLYSNINGER

LÆS HELE BRUGSANVISNINGEN, FØR APPARATET TAGES I BRUG, OG GEM BRUGSANVISNINGEN

- Denne brugsanvisning er også tilgængelig til download på [sageappliances.com](http://sageappliances.com).

- Før apparatet tages i brug første gang, skal du sikre, at din elforsyning er den samme som vist på mærkaten i bunden af apparatet.
- Fjern al emballage og indpakning, før du bruger apparatet første gang.
- Apparatet er kun til husholdningsbrug. Brug ikke apparatet til andet end det tiltænkte brug. Brug ikke apparatet i køretøjer eller både i bevægelse. Brug den ikke udendørs. **Forkert brug kan medføre skader.**
- Ledningen skal være viklet helt ud før brug.
- Placer apparatet på en stabil, varmekfast, lige og tør overflade med god afstand til kanten, og brug ikke apparatet nær en varmekilde som f.eks. en varmeplade, ovn eller et gasblus.
- Sørg for, at ledningen ikke hænger ud over bordkanten, er i kontakt med varme overflader eller er viklet sammen.
- Placer apparatet mindst 20 cm fra vægge eller varme-/dampfølsomme materialer, og sørg for, at der er tilstrækkelig plads ovenover og til alle sider af hensyn til luftcirkulationen.
- Sørg for, at strømledningen ikke kommer i klemme mellem den øverste og nederste varmeplade under brug eller opbevaring.
- Lad ikke apparatet være uden opsyn, når det er i brug.
- Apparatet er ikke beregnet til brug ved hjælp af en ekstern timer eller separat system til fjernbetjening.

- Sæt ikke noget oven på grillen, når låget er lukket – hverken når den er i brug, eller når den er sat til side.



Apparatet er mærket med et symbol, der angiver VARME overflader. Låget og de andre overflader bliver varme, når apparatet er i brug og vil være det i noget tid efter. For ikke at komme til at brænde dig skal du bruge ovenhandsker, håndtag eller grydelapper, hvor det er relevant.

- Kontrollér altid, at apparatet er slået FRA, at stikket er taget ud, og at apparatet er kølet af, før du rengør, flytter eller opmagasinerer det.
- Brug ikke apparatet, hvis elledningen, stikket eller selve apparatet på nogen måde bliver beskadiget. Hvis apparatet eller tilbehøret bliver beskadiget, eller der kræves anden vedligeholdelse end blot rengøring, skal du kontakte Sage kundeservice eller gå ind på **sageappliances.com**.
- Al anden vedligeholdelse end almindelig rengøring skal foretages af et autoriseret Sage®-servicecenter.
- Børn må ikke lege med apparatet.
- Apparatet er ikke beregnet til brug af personer med nedsatte fysiske, sensoriske eller mentale evner, manglende erfaring

og viden, eller af børn under 8 år – medmindre de holdes under opsyn eller har fået fyldestgørende vejledning i brug af apparatet af en person med ansvar for deres sikkerhed.

- Rengøring af apparatet må ikke udføres af børn, medmindre de er over 8 år og under opsyn af en voksen.
- Apparatet og dets ledning skal være utilgængelige for børn under 8 år.
- Det anbefales at installere en automatisk sikkerhedsafbryder ved brug af alle elektriske apparater. Det anbefales at bruge sikkerhedskontakter med en maksimal arbejdsstrøm på ikke over 30mA. Kontakt en elektriker for at få professionel hjælp.



Det viste symbol angiver, at dette apparat ikke må bortskaffes som normalt husholdningsaffald. Det skal afleveres på en lokal genbrugsstation eller hos en forhandler, som tilbyder denne service. Kontakt de lokale myndigheder for at få yderligere oplysninger.



For at undgå elektrisk stød må hverken stik, ledning eller apparatet nedsænkes i vand eller andre væsker.

## GEM DISSE INSTRUKTIONER



## Komponenter

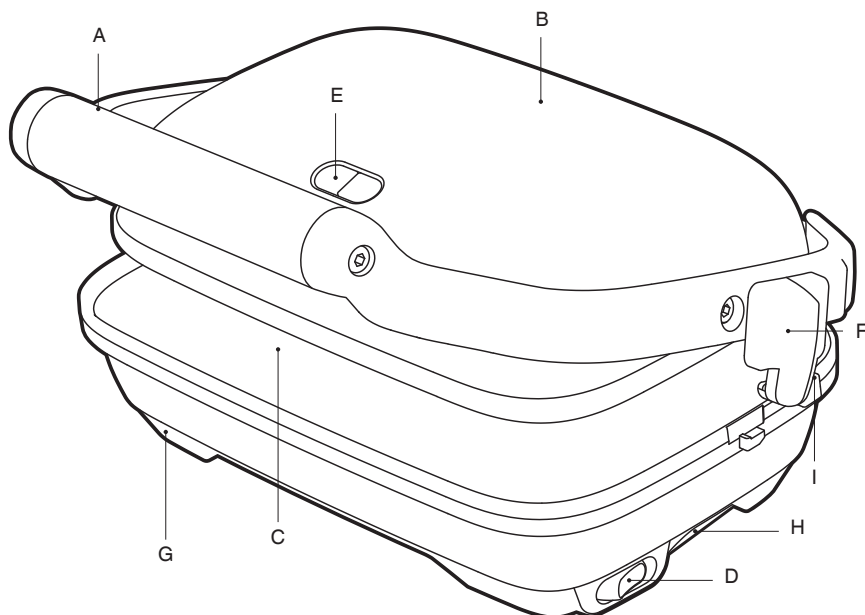

- A. Håndtag til øverste plade
- B. Øverste plade
- C. Flade varmeplader med slip-let-overflade  
Til ekstra sprøde resultater.  
Den nederste varmeplade har hjørner, der er lette at tørre af.
- D. Tænd/sluk-knap
- E. Indikatorer for "tændt" og "klar"  
Angiver, om sandwichgrillen er ved at varme op eller er klar til brug.
- F. Bøjle til højdejustering  
Med 3 indstillinger: OPEN MELT (åben grillning), CRUSH CONTROL (kontrolleret tryk) og LOCK (lås) til lodret opbevaring.
- G. Skridsikre fødder
- H. Praktisk ledningsopbevaring i soklen
- I. Strømledning med Sage Assist®-stik (ikke vist).



Oplysninger om elektricitet

220-240V~ 50-60Hz 1260-1500W



## Funktioner

### FØR FØRSTE BRUG

Fjern alt reklamemateriale og al emballage, før apparatet tages i brug. Kontrollér, at varmepladerne er rene og fri for støv.

Tør af med en fugtig klud, hvis det er nødvendigt.

Når sandwichgrillen bruges for første gang, kan der komme en tynd røg op fra den. Dette skyldes, at nogle af komponenterne varmes op. Der er ingen grund til bekymring.



### BEMÆRK

- Lad altid sandwichgrillen varme op, til den grønne klar-indikator tændes.
- LOCK-positionen bruges kun til låsning af apparatet, når det skal opbevares. Den bør ikke bruges til at lukke den øverste plade til, når der er sandwicher i sandwichgrillen.

### SANDWICH TILBEREDT MED KONTROLLERET TRYK

Denne indstilling reducerer vægten af den øverste varmeplade, hvilket giver en mere skånsom madlavning, som når man steger noget på en pande.

1. Sæt stikket i en 240 V-stikkontakt. Tænd for apparatet med tænd/sluk-knappen. POWER-indikator (tændt) lyser orange.
2. Lad sandwichgrillen varme op med den øverste varmeplade i lukket position, indtil READY-indikatoren (klar) lyser grønt.
3. Læg sandwichen på den nederste varmeplade. Sandwicherne skal altid placeres på midten af den nederste varmeplade.
4. Flyt bøjlen til højdejustering på højre side af sandwichgrillen til positionen CRUSH CONTROL (kontrolleret tryk).

5. Luk den øverste varmeplade. Den øverste varmeplade har et hængsel til justering af trykket, så sandwichen får et jævnt tryk fra oven.



6. De skal tilberedes i ca. 3-5 minutter. Den præcise tilberedningstid afhænger af, hvordan du foretrækker din sandwich. Den afhænger også af typen af det brød og fyld, der anvendes.
7. Når sandwichen er færdig, skal du åbne sandwichgrillen ved at løfte den øverste varmeplade ved hjælp af håndtaget. Brug en paletkniv af plastik eller træ til at fjerne sandwichen. Brug aldrig metalredskaber som en tang eller en kniv, da de kan ødelægge slip-let-overfladen.



**Hot Surfaces**  
Do Not Touch

Dette symbol indikerer, at temperaturen på overflader, man kan komme i kontakt med, kan være høj, når apparatet er i brug og noget tid efter brug.



**ADVARSEL**

Ledningen skal være viklet helt ud af ledningsholderen, før du bruger apparatet.

## ÅBEN GRILNING AF SANDWICHER

1. Sæt stikket i en 240 V-stikkontakt. Tænd for apparatet med tænd/sluk-knappen. POWER-indikator (tændt) lyser orange.
2. Lad sandwichgrillen varme op med den øverste varmeplade i lukket position, indtil READY-indikatoren (klar) lyser grønt.
3. Anbring den sandwich, der skal grilles, på bundpladen. Sandwicherne skal altid placeres på midten af den nederste varmeplade.
4. Åbn låget, og flyt bøjlen til højdejustering på højre side af sandwichgrillen til positionen OPEN MELT (åben grilning).



5. Sænk derefter langsomt den øverste plade, indtil den er i positionen OPEN MELT (åben grilning).
6. Den øverste plade afgiver den nødvendige varme, så ingredienserne på sandwichen som ost og lignende kan smelte.
7. Tilberedningstiden ved åben grilning er ca. 5-7 minutter. Den præcise tilberedningstid afhænger af, hvordan du foretrækker din sandwich. Den afhænger også af afstanden mellem maden og den øverste varmeplade.



## Vedligeholdelse og rengøring

Inden rengøring skal sandwichgrillen slukkes med tænd/sluk-knappen, og stikket skal taget ud af stikkontakten. Lad altid sandwichgrillen køle af inden rengøring.

Rengør altid sandwichgrillen efter hver brug for at forhindre ophobning af madrester, der er brændt fast.

Tør varmepladerne af med en blød klud. Hvis de fastbrændte madrester ikke kommer af på den måde, skal du lade apparatet varme op i 1-2 minutter og derefter pensle pladerne med lidt olie eller smeltet smør.



### BEMÆRK

- Varmepladerne er belagt med en slip-let-overflade, så du må ikke bruge grove midler.
- Brug ikke oliespray eller lignende, da det vil forringe effektiviteten af slip-let-overfladerne.

### OPBEVARING

1. Sluk for apparatet med tænd/sluk-knappen, og tag stikket ud af stikkontakten.
2. Lad sandwichgrillen køle helt af.
3. Flyt bøjlen til højdejustering på højre side af sandwichgrillen til positionen LOCK (låst), så den øverste og den nederste varmeplade er låst sammen.

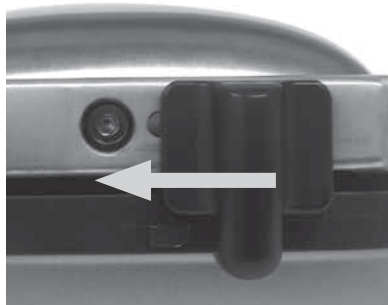

4. Rul ledningen sammen, og placer den i opbevaringsområdet på undersiden af apparatet.



5. Sandwichgrillen er beregnet til at blive opbevaret i lodret position, så den fylder så lidt som muligt. Opbevar apparatet på en plan, tør overflade.



### ADVARSEL

APPARATET ELLER DELE AF DET MÅ IKKE NEDSÆNKES I VAND ELLER ANDEN VÆSKKE.

Al service, der er udover den almindelige rengøring og vedligeholdelse, skal udføres af en autoriseret servicetekniker.



## Garanti

### **2 ÅRS BEGRÆNSET GARANTI**

Sage Appliances giver garanti på dette produkt til hjemlig brug i de angivne områder i 2 år fra købsdato på fejl, der er begrundet med dårlig produktion og materialer. Under denne garantiperiode vil Sage Appliances reparere eller refundere alle defekte produkter (efter skøn fra Sage Appliances).

Alle juridiske garantirettigheder underlagt national lovgivning bliver respekteret og vil ikke blive svækket af vores garanti. Gå ind på [www.sageappliances.com](http://www.sageappliances.com) for at se de komplette vilkår og betingelser samt instruktioner om, hvordan man indgiver en skadesanmeldelse.

# *the Perfect Press™*

SSG600



SE SNABBGUIDE

# Sage®



## Innehåll

- 18 Sage® sätter säkerheten först
- 20 Komponenter
- 21 Funktioner
- 23 Skötsel och rengöring
- 24 Garanti

## SAGE® SÄTTER SÄKERHETEN FÖRST

På Sage® tar vi säkerhet på allvar. Vi utformar och tillverkar apparater med din säkerhet som högsta prioritet. Vi ber dig därutöver att vara försiktig när du använder elektriska apparater och hålla dig till följande försiktighetsåtgärder.

## VIKTIGA SÄKERHETSÅTGÄRDER

LÄS ALLA INSTRUKTIONER INNAN DU ANVÄNDER APPARATEN OCH SPARA DEM

- Det finns även en onlineversion av dokumentet att ladda ner från [sageappliances.com](http://sageappliances.com).
- Innan du använder apparaten för första gången ska du se till att elförsörjningen är densamma som visas på etiketten på apparatens undersida.
- Ta bort och kassera allt förpackningsmaterial på ett säkert sätt innan du använder apparaten för första gången.
- Apparaten är endast avsedd för hushållsbruk. Apparaten får inte användas för något annat ändamål än vad den är avsedd för. Använd inte i fordon eller båtar i rörelse. Använd inte apparaten utomhus. **Felanvändning kan orsaka skada.**
- Veckla ut strömsladden helt före användning.
- Placera apparaten på en stabil, värmebeständig, jämn och torr yta en bit från eventuella kanter och använd den inte på eller nära en värmekälla, exempelvis värmeplatta, ugn eller gasspis.
- Låt inte strömsladden hänga över en bords- eller bänkkant, vidröra heta ytor eller trassla sig.
- Placera apparaten minst 20 cm från väggar och andra värme- eller ångkänsliga material. Ha ordentligt med fritt utrymme på alla sidor så att luft kan cirkulera.
- Se till att strömsladden inte fastnar mellan apparatens övre och nedre plattor vid användning eller förvaring.

- Lämna inte apparaten utan uppsikt när den används.
- Apparaten är inte avsedd att användas med hjälp av en extern timer eller ett separat fjärrstyrningssystem.

- Placera inte något ovanpå grillen när locket är nedfällt och grillen används eller förvaras.



På apparaten finns en symbol som visar när ytan är varm. Locket och andra

ytor är varma när apparaten är i drift och ett tag efteråt. För att undvika brännskador ska du alltid använda grytlappar, handtag eller rattar om möjligt.

- Kontrollera alltid att apparaten är avstängd, urkopplad ur eluttaget och har fått svalna innan du rengör, flyttar eller ställer undan apparaten.
- Använd inte apparaten om strömsladden, nätkontakten eller apparaten har skadats på något sätt. Om den har skadats och annat underhåll än rengöring krävs, kontakta Sage kundservice eller besök [sageappliances.com](http://sageappliances.com).
- Allt annat underhåll än rengöring bör utföras av ett auktoriserat Sage®-servicecenter.
- Barn får inte leka med apparaten.
- Apparaten kan användas av barn som är 8 år eller äldre

samt personer med nedsatt fysisk eller mental förmåga eller brist på erfarenhet och kunskap, om de övervakas eller får instruktioner angående användning av apparaten på ett säkert sätt och förstår de risker som användningen medför.

- Rengöring av apparaten ska inte utföras av barn såvida de inte är minst 8 år och under en vuxens uppsikt.
- Apparaten och sladden ska förvaras utom räckhåll för barn som är under 8 år.
- Installationen av en säkerhetsbrytare för restström rekommenderas för ytterligare säkerhet vid användning av alla elektriska apparater. Jordfelsbrytare på högst 30 mA rekommenderas. Kontakta en elektriker för professionell rådgivning.



Symbolen som visas betyder att apparaten inte får kastas i

hushållssoporna. Den ska tas till en återvinningscentral eller till en återförsäljare som ger sådan service. Kontakta din kommun för ytterligare information.



För att skydda mot elektriska stötar får strömsladden, nätkontakten eller apparaten inte nedsänkas i vatten eller någon annan vätska.

## SPARA DESSA ANVISNINGAR



## Komponenter

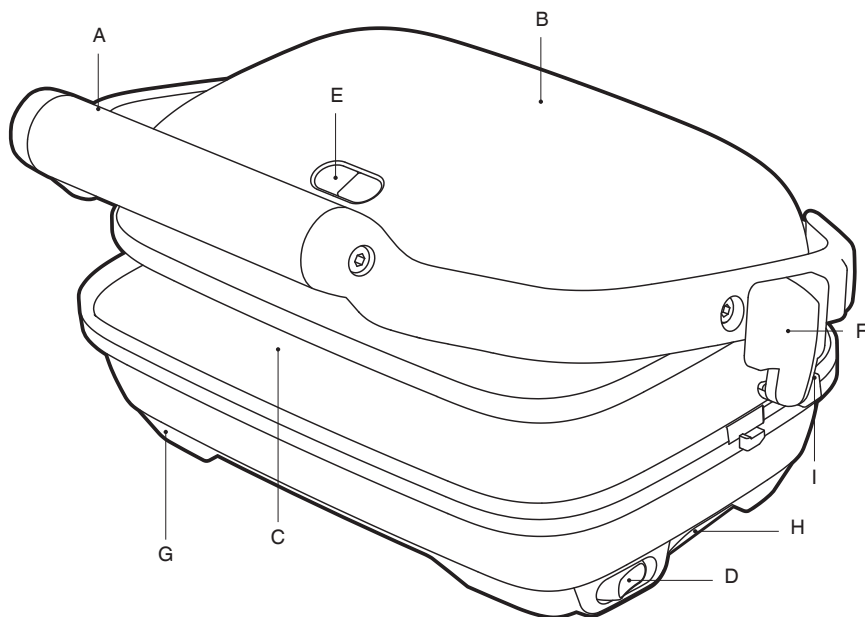

- A. Handtag för övre platta
- B. Övre platta
- C. Släta grillplattor med non-stickbeläggning för extra frasiga resultat.  
Den undre grillplattans hörn är enkla att torka av.
- D. Av- och på-knapp
- E. Indikatorlamporna På och Redo visar när smörgåsgrillen håller på att värmas upp och är redo att användas.
- F. Justerbart höjdreklage med tre inställningar för att SMÄLTA PÅLÄGG, PRESSKONTROLL och LÅST position för vertikal förvaring.
- G. Halkfria fötter
- H. Praktisk sladdvinda i basen
- I. Strömsladd med Sage Assist®-kontakt (ej i bild).



**Märkdata**

220–240 V~ 50–60 Hz 1260–1500 W



## Funktioner

### INNAN APPARATEN ANVÄNDS FÖR FÖRSTA GÅNGEN

Ta bort allt reklam- och förpackningsmaterial före användning. Kontrollera att grillplattorna är rena och dammfria.

Torka av med en fuktig trasa om det behövs.

När du använder smörgåsgrillen för första gången kan du märka av en tunn rökdimm. Den orsakas av uppvärmningen av vissa komponenter. Detta är inget att oroa sig för.



### OBS!

- Låt alltid smörgåsgrillen värmas upp tills den gröna indikatorlampan Redo tänds.
- Låspositionen är endast för förvaring. Den ska inte användas för att trycka ner den övre grillplattan när det finns mackor i smörgåsgrillen.

### PRESSKONTROLL FÖR VARMA MACKOR

Denna inställning minskar den övre grillplattans vikt, vilket ger fluffiga tillagningsresultat som liknar matlagning i en stekpanna.

1. Anslut nätkontakten till ett vägguttag med 240 V. Slå på grillen genom att trycka på På-knappen. Den orangea indikatorlampan för att grillen är påslagen kommer att tändas.
2. Låt smörgåsgrillen värmas upp med den övre grillplattan i stångt läge tills den gröna Redo-lampan tänds.
3. Lägg smörgåsen på den undre grillplattan. Placera alltid smörgåsar i mitten av den undre grillplattan.
4. Flytta det justerbara höjdreglaget på smörgåsgrillens högra sida till positionen för presskontroll.

5. Fäll ner den övre grillplattan. Den övre grillplattan har ett gångjärn för presskontroll som är utformat för att trycka ner smörgåsen jämnt och lätt.



6. Tillagningen bör ta cirka 3–5 minuter. Exakt tid för tillagning är en smakfråga. Det beror också på vilken typ av bröd och fyllning som tillagas.
7. Använd handtaget för att öppna smörgåsgrillen och lyfta upp den övre grillplattan när smörgåsen är färdiglagad. Ta upp smörgåsen med en plast- eller träspatel. Använd aldrig metalltänger eller knivar eftersom de kan skada non-stickbeläggningen.



**Hot Surfaces**  
Do Not Touch

Denna symbol anger att temperaturen på åtkomliga ytor kan vara hög när apparaten är i drift och en viss tid efter användning.



**VARNING**

Veckla ut strömssladden helt före användning.

## SMÄLTA PÅLÄGG

1. Anslut nätkontakten till ett vägguttag med 240 V. Slå på grillen genom att trycka på På-knappen. Den orangea indikatorlampan för att grillen är på kommer tändas.
2. Låt smörgåsgrillen värmas upp med den övre grillplattan i stängt läge tills den gröna Redo-lampan tänds.
3. Placera smörgåsen på den undre plattan. Placera alltid smörgåsar i mitten av den undre grillplattan.
4. Lyft på locket och flytta det justerbara höjdreglaget på smörgåsgrillens högra sida till positionen för att smälta pålägg.



5. Sänk långsamt ner den övre plattan tills den sitter i positionen för att smälta pålägg.
6. Den övre plattan kommer att ge ifrån sig önskad värme för att smälta ingredienser såsom ost.
7. Tillagning av bröd med smält pålägg bör ta cirka 5–7 minuter. Exakt tid för tillagning är emellertid en smakfråga. Det beror också på hur långt maten är från den övre plattan.



## Skötsel och rengöring

Innan du rengör smörgåsgrillen, stäng av den genom att trycka på Av-knappen och dra ut kontakten. Låt smörgåsgrillen svalna innan du rengör den.

Rengör alltid smörgåsgrillen efter varje användning för att förhindra ansamling av intorkade matrester.

Torka grillplattorna med en mjuk trasa. Om intorkad mat inte försvinner med denna metod, värms upp enheten i 1–2 minuter och pensla sedan med lite olja eller smält smör.



### OBS!

- Grillplattorna har non-stickbeläggning; använd inte slipande medel.
- Använd inte teflonsprej eller dylikt då detta försämrar prestandan i grillplattornas non-stickbeläggning.

## FÖRVARING

1. Stäng av smörgåsgrillen genom att trycka på Av-knappen och dra ut kontakten.
2. Låt smörgåsgrillen svalna helt.
3. Flytta det justerbara höjdraglaget på smörgåsgrillens högra sida till låspositionen så att de övre och undre grillplattorna låses samman.

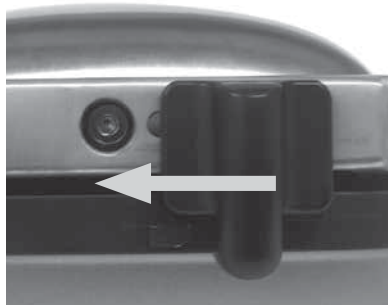

4. Vira ihop strömsladden i förvaringsutrymmet under apparaten.



5. Smörgåsgrillen är utformad för att förvaras i upprätt läge för kompakt förvaring. Förvara grillen på en platt, torr och jämn yta.



### WARNING

INGEN DEL AV APPARATEN FÅR NEDSÄNKAS I VATTEN ELLER NÅGON ANNAN VÄTSKA.

All ytterligare service ska utföras av en godkänd servicerepresentant.



## Garanti

### **2 ÅRS BEGRÄNSAD GARANTI**

Sage Appliances garanterar denna produkt för hushållsbruk i specificerade områden i 2 år från inköpsdatum mot fel som orsakats av bristande utförande och material. Under denna garantitid kommer Sage Appliances att reparera, ersätta eller återbetala defekta produkter (enligt Sage Appliances eget gottfinnande).

Alla juridiska garantier enligt gällande nationell lagstiftning respekteras och kommer inte att försämrats av vår garanti. För fullständiga villkor i garantin samt anvisningar om hur man framställer ett krav, se [www.sageappliances.com](http://www.sageappliances.com).

# *the Perfect Press™*

SSG600



NO HURTIGVEILEDNING

# **Sage®**



## Innhold

- 26 Sage® setter sikkerheten først
- 28 Komponenter
- 29 Funksjoner
- 31 Pleie og rengjøring
- 32 Garanti

## SAGE® SETTER SIKKERHETEN FØRST

Hos Sage® er vi svært sikkerhetsbevisste. Vi utvikler og produserer apparater med din sikkerhet som førsteprioritet. Vi ber deg også om å være forsiktig når du bruker elektriske apparater, og om å overholde følgende forholdsregler.

## VIKTIGE SIKKERHETSTILTAK

LES HELE BRUKSANVISNINGEN FØR BRUK OG TA VARE PÅ DEN FOR FREMTIDIG BRUK

- En nedlastbar versjon av dette dokumentet er også tilgjengelig på [sageappliances.com](http://sageappliances.com).

- Før du bruker apparatet for første gang, må du sørge for at strømforsyningen er den samme som vist på etiketten på undersiden av apparatet.
- Fjern og avhend all emballasje på sikkert vis før førstegangsbruk.
- Dette apparatet er kun til husholdningsbruk. Ikke bruk apparatet til noe annet enn dets tiltenkte formål. Må ikke brukes i kjøretøy eller båter som er i bevegelse. Må ikke brukes utendørs. **Feil bruk kan føre til personskade.**
- Strømledningen må vikles helt ut før bruk.
- Plasser apparatet på en stabil, varmebestandig, jevn og tørr overflate unna eventuelle kanter, og ikke bruk det på eller nær varmekilder, for eksempel en kokeplate, ovn eller gassvarmeplate.
- Ikke la strømledningen henge over kanten på benken eller bordet.
- Apparatet skal plasseres minst 20 cm unna vegger og andre materialer som er sensitive for varme eller damp, og du må sørge for at det er nok plass til luftsirkulasjon på alle sider av apparatet.
- Pass på at strømledningen ikke kommer i klem mellom apparatets øvre og nedre plate under bruk eller oppbevaring.
- Ikke la apparatet være uten tilsyn når det er i bruk.

- Apparatet er ikke ment å betjenes ved hjelp av en ekstern timer eller et separat fjernkontrollsystem.
- Ikke plasser noe oppå grillen når lokket er lukket, eller når apparatet er i bruk eller settes til oppbevaring.



Apparatet er merket med et symbol om VARME overflater. Lokket og andre overflater vil være varme når apparatet er i bruk og en stund etterpå. For å unngå brannskader skal du alltid bruke isolerte ovnshansker, eller ta tak i håndtakene hvis mulig.

- Sørg alltid for at apparatet er slått AV, koblet fra stikkkontakten, og at det har fått kjøle seg ned før du rengjør det, forsøker å flytte det eller setter det til oppbevaring.
- Ikke bruk apparatet hvis strømledningen, støpselet eller apparatet er skadet på noen måte. Hvis apparatet er skadet eller trenger vedlikehold, foruten rengjøring, må du kontakte Sages kundeservice eller gå til **sageappliances.com**.
- Alt vedlikehold, bortsett fra rengjøring, bør utføres av et godkjent Sage®-servicesenter.
- Barn skal ikke leke med apparatet.
- Apparatet skal kun brukes av barn i alderen 8 år eller eldre, og av personer med

nedsatte funksjonsevner eller manglende erfaring og kunnskap hvis de har fått veiledning eller instruksjoner om bruk av apparatet på en trygg måte og forstår de farene som er involvert.

- Rengjøring av apparatet bør ikke utføres av barn, med mindre de er 8 år eller eldre og under voksnes tilsyn.
- Apparatet og ledningen skal oppbevares utilgjengelig for barn i alderen 8 år og yngre.
- Installasjon av en jordfeilbryter anbefales for å gi ekstra sikkerhet ved bruk av alle elektriske apparater. Jordfeilbrytere med en nominell driftsstrøm på maks 30 mA anbefales. Kontakt en elektriker for å få profesjonelle råd.



Dette symbolet angir at apparatet ikke bør avhendes i vanlig husholdningsavfall. Det bør leveres på et kommunalt avfallsanlegg som er ment til dette formålet, eller til en forhandler som tilbyr liknende tjenester. Ta kontakt med det lokale kommunekontoret for mer informasjon.



For å beskytte deg mot elektrisk støt må du ikke legge støpselet, ledningen eller apparatet i vann eller væske.

## TA VARE PÅ DENNE VEILEDNINGEN



## Komponenter

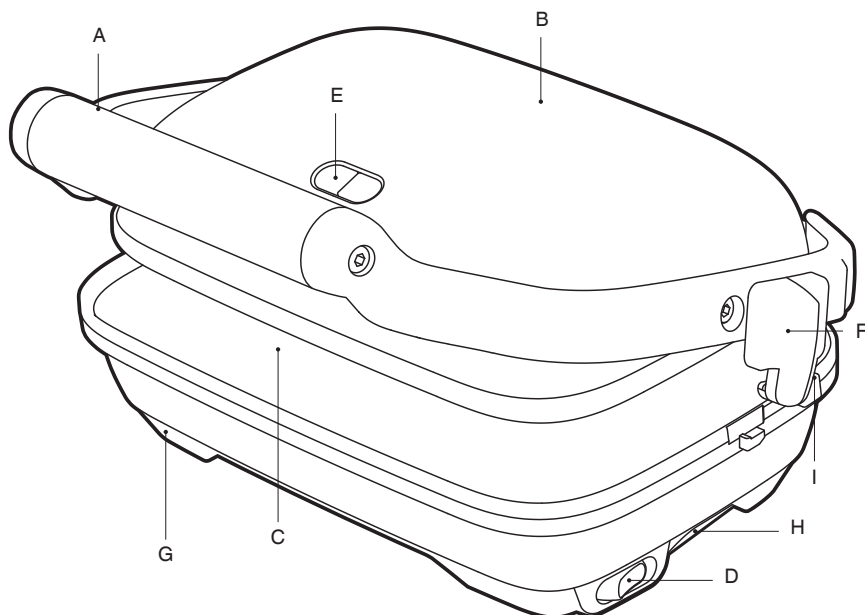

A. Topplatehåndtak

B. Topplate

C. Flate klebefrie varmeplater

For ekstra sprø resultater.

Hjørnene på den nedre varmeplaten er enkle å rengjøre.

D. Av/på-bryter

E. Power- og Klar-lamper

Angir når toastjernet varmes opp eller er klart til bruk.

F. Justerbar høydekontrollbryter

Med 3 innstillinger for OPEN MELT, CRUSH CONTROL og LOCK. Den siste innstillingen brukes ved stående oppbevaring.

G. Sklisikre føtter

H. Praktisk oppbevaring av ledningen i basen

I. Strømledning med Sage Assist®-støpsel (ikke illustrert).



**Merkedata**

220–240 V~ 50–60 Hz 1260–1500 W



## Funksjoner

### FØR FØRSTEGANGSBRUK

Fjern all reklame og emballasje før bruk. Kontroller at varmeplatene er rene og fri for støv.

Tørk om nødvendig av platene med en fuktet klut.

Når du bruker toastjernet for første gang, kan det hende du ser en tynn røykdis. Dette skjer når noen av komponentene varmes opp. Det er ingen grunn til bekymring.



### MERK

- La toastjernet forvarmes til den grønne READY-lampen tennes.
- LOCK-posisjonen er bare beregnet på oppbevaring. Den skal ikke brukes til å klemme sammen varmeplatene når det er mat i toastjernet.

### CRUSH CONTROL TOASTET SMØRBRØD

Denne innstillingen reduserer vekten på topplaten og gir luftige resultater som ligner på steking i stekepanne.

1. Sett strømledningen inn i en jordet 240 V stikkontakt. Sett Av/på-bryteren til PÅ. Den oransje POWER-lampen tennes.
2. La toastjernet forvarmes med topplaten i lukket stilling til den grønne READY-lampen tennes.
3. Legg et smørbrød på den nedre varmeplaten. Plasser alltid smørbrød på midten av platen.
4. Flytt den justerbare høydekontrollbryteren på høyre side av toastjernet til posisjonen CRUSH CONTROL.

5. Lukk den øvre varmeplaten. Den øvre varmeplaten har justerbare hengsler slik at maten automatisk tilberedes jevnt uansett tykkelse.



6. Toasting bør ta omtrent 3–5 minutter. Nøyaktig toastetid avhenger av smak. Det avhenger også av brødtype og fyll.
7. Når smørbrødet er ferdigstekt, bruker du håndtaket til å åpne toastjernet og heve den øvre varmeplaten. Fjern smørbrødet med en stekespade av plast eller tre. Bruk aldri metalltang eller kniv, da disse kan skade det klebefrie belegget.



**Hot Surfaces**  
Do Not Touch

Dette symbolet angir at temperaturen på tilgjengelige overflater kan være høy når apparatet er i drift, og i kort tid etter bruk.



**ADVARSEL**

Strømledningen må vikles helt ut før bruk.

## GRILLING AV ÅPNE SMØRBRØD

1. Sett strømledningen inn i en jordet 240 V stikkontakt. Sett Av/på-bryteren til PÅ. Den oransje POWER-lampen tennes.
2. La toastjernet forvarmes med topplaten i lukket stilling til den grønne READY-lampen tennes.
3. Legg smørbrødet som skal grilles, på bunnplaten. Plasser alltid smørbrød på midten av platen.
4. Åpne lokket og flytt den justerbare høydekontrollbryteren på høyre side av toastjernet til posisjonen OPEN MELT (åpen grilling).



5. Senk topplaten sakte ned til den står i posisjonen OPEN MELT.
6. Topplaten avgir ønsket varme for å grille og smelte ingredienser som for eksempel ost.
7. Grilling av åpne smørbrød bør ta omtrent 5–7 minutter. Nøyaktig tilberedningstid avhenger av smak. Det avhenger også av hvor langt maten er unna topplaten.



## Pleie og rengjøring

Før enhver rengjøring, setter du Av/på-bryteren til AV og kobler fra toastjernet. La toastjernet avkjøles før du rengjør det.

Rengjør toastjernet etter hver bruk for å forhindre opphopning av fastbrente matrester.

Tørk av stekeplatene med en myk klut. Hvis fastbrente matrester ikke fjernes med denne metoden, må du varme opp enheten i 1–2 minutter, og deretter pensle platene med litt olje eller smeltet smør.



### MERK

- Varmeplatene er dekket av et klebefritt belegg, så du må ikke bruke slipende rengjøringsmidler.
- Ikke bruk oljespray på grillen, ettersom det vil påvirke det klebefrie belegget på varmeplatene.

### OPPBEVARING

1. Sett Av/på-bryteren til AV og koble fra toastjernet.
2. La toastjernet avkjøles helt.
3. Flytt den justerbare høydekontrollbryteren på høyre side av toastjernet til posisjonen LOCK til den øvre og nedre varmeplaten er låst sammen.

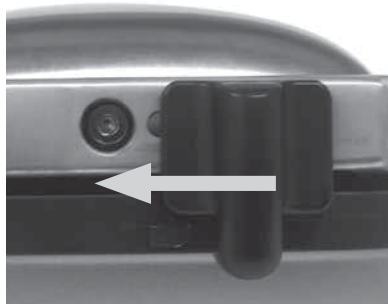

4. Vikle sammen strømledningen i det tilegnede rommet under apparatet.



5. Toastjernet er utviklet for å oppbevares stående for kompakt lagring. Oppbevares på et flatt, tørt underlag.



### ADVARSEL

IKKE SENK NOEN DEL AV TOASTJERNET NED I VANN ELLER ANNEN VÆSKE.

Alt annet vedlikehold skal utføres av en godkjent servicerepresentant.



## Garanti

### **2 ÅRS BEGRENSET GARANTI**

Sage Appliances garanterer dette produktet for husholdningsbruk i bestemte regioner og områder i 2 år fra kjøpsdatoen, mot feil som skyldes feil i utførelse og materialer. Under denne garantiperioden skal Sage Appliances reparere, erstatte eller refundere eventuelle defekte produkter (etter Sage Appliances eget skjønn).

Alle juridiske garantirettigheter i henhold til gjeldende nasjonal lovgivning skal respekteres, og skal ikke svekkes ikke av garantien vår. Hvis du vil se de fullstendige betingelsene for garantien, samt instruksjoner om hvordan du starter en kravprosedyre, gå til kan du besøke [www.sageappliances.com](http://www.sageappliances.com).

*the Perfect Press™*

SSG600



FI PIKAOPAS

**Sage®**



## Sisältö

- 34 Sage® suosittelee: turvallisuus ensin
- 36 Osat
- 37 Toiminnot
- 39 Huolto ja puhdistus
- 40 Takuu

## SAGE® SUOSITTELEE: TURVALLISUUS ENSIN

**Meille Sagella® turvallisuus on tärkeää. Suunnittelemme ja valmistamme laitteemme ajatellen ensisijaisesti asiakkaidemme turvallisuutta. Lisäksi pyydämme, että käytät sähkölaitteita varoen ja noudatat seuraavia varotoimenpiteitä.**

## TÄRKEITÄ SUOJAKEINOJA

**LUE KAIKKI OHJEET ENNEN KÄYTTÖÄ JA SÄÄSTÄ NE MYÖHEMPÄÄ TARVETTA VARTEN**

- Tämä asiakirja on ladattavissa myös osoitteessa [sageappliances.com](http://sageappliances.com).
- Ennen kuin otat laitteen käyttöön tarkista, että sähkösyötön jännite ja taajuus vastaavat laitteen alapuolella olevaa merkintää.
- Poista ja hävitä kaikki pakkausmateriaalit turvallisesti ennen ensimmäistä käyttöä.
- Laite on tarkoitettu ainoastaan kotikäyttöön. Älä käytä laitetta muuhun kuin sen oletettuun käyttötarkoitukseen. Älä käytä liikkuvissa kulkuvälineissä tai veneissä. Älä käytä ulkona. **Väärinkäyttö voi aiheuttaa henkilövahingon.**
- Kelaa virtajohto kokonaan auki ennen käyttöä.
- Aseta laite vakaalle, lämpöä kestäväälle, tasaiselle ja kuivalle tasolle tarpeeksi kauas sen reunasta. Älä käytä laitetta liedon tai uunin kaltaisten lämmönlähteiden päällä tai lähistöllä.
- Älä anna virtajohdon riippua työtason tai pöydän reunan yli, koskea kuumiin tasoihin tai mennä solmuun.
- Sijoita laite vähintään 20 cm päähän seinistä ja muista lämmölle tai höyrylle alttiista materiaaleista ja varmista, että laitteen yllä ja ympärillä mahtuu ilma kiertämään.
- Varmista, ettei virtajohto jää lämpötasojen väliin, kun laite on käytössä tai säilytyksessä.

- Älä jätä laitetta valvomatta käytön aikana.
- Laitetta ei ole tarkoitettu käytettävän ulkoisen ajastimen tai erillisen kaukosäätimen avulla.
- Älä aseta laitteen päälle mitään, kun kansi on kiinni tai kun laite on käytössä tai säilössä.



Laitteessa on kuuman pinnan merkki. Kansi ja muut pinnat ovat kuumia, kun laite on käytössä ja jonkin aikaa käytön jälkeen. Välttääksesi palovammoja käytä patalappuja tai -kintaita sekä kahvoja ja kädensijoja.

- Varmista aina, että laite on POIS päältä, irrotettu pistorasiasta ja saanut jäähtyä ennen kuin puhdistat tai siirrät laitetta tai kun laitat sen säilöön.
- Älä käytä laitetta, jos virtajohto, pistotulppa tai laite vahingoittuu. Jos laitteessa on vika tai se pitää huoltaa muuten kuin puhdistaa, ota yhteyttä Sagen asiakaspalveluun tai mene sivustolle **sageappliances.com**.
- Auktorisoidun Sagen® huoltoliikkeen pitää suorittaa huolto, mikäli kyse ei ole ainoastaan puhdistuksesta.
- Lapset eivät saa leikkiä laitteella.
- 8-vuotiaat tai sitä vanhemmat lapset sekä henkilöt, joiden

fyysinen, sensorinen tai henkinen toimintakyky on alentunut tai joiden kokemus ja tiedot ovat puutteelliset, voivat käyttää laitetta ainoastaan valvottuna tai jos heitä on opastettu laitteen turvallisessa käytössä ja jos he ymmärtävät käyttöön liittyvät riskit.

- Lapset eivät saa puhdistaa laitetta, elleivät he ole yli 8-vuotiaita ja valvonnassa.
- Pidä laite ja sen johto alle 8-vuotiaiden lasten ulottumattomissa.
- Vikavirtasuojakytkimen asennus on suositeltavaa, sillä se antaa lisäsuojaa aina sähkölaitteita käytettäessä. Suosittelemme käyttämään suojakytkimiä, joiden nimellisvirta on enintään 30 mA. Pyydä sähköasentajalta ammattiapua.



Tämä symboli tarkoittaa, että tätä laitetta ei saa hävittää normaalin kotitalousjätteen mukana. Se pitäisi viedä paikalliselle jäteasemalle, joka on tarkoitettu tällaisten jätteiden hävittämiseen, tai myyjälle, joka tarjoaa tällaista palvelua. Kysy lisätietoja omasta kunnastasi.



Älä upota pistotulppaa, virtajohtoa tai laitetta veteen tai muuhun nesteeseen, jotta et saa sähköiskua.

## PIDÄ OHJEET TALLESSA.



## Osat

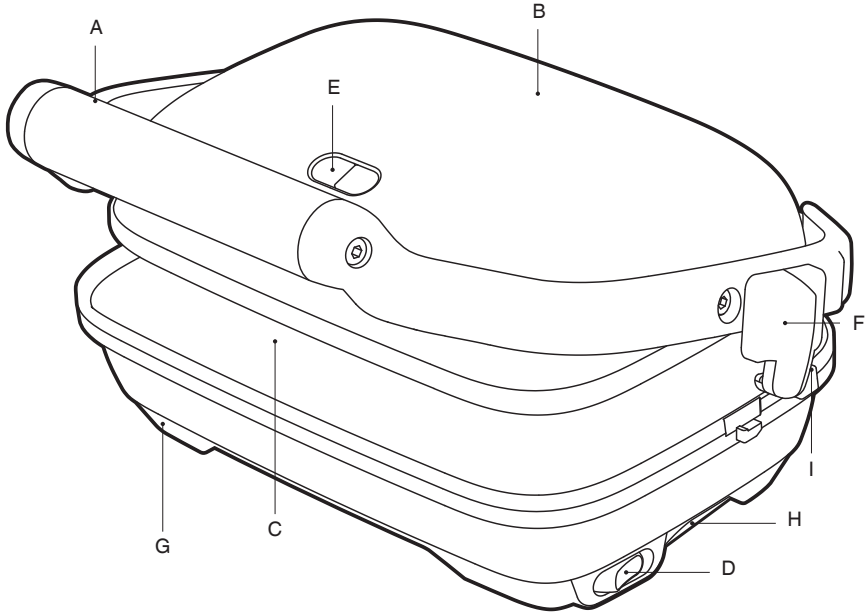

- A. Ylemmän lämpölevyn kahva
- B. Ylempi lämpölevy
- C. Tasaiset lämpölevyt, joissa on tarttumaton pinnoite  
Sen ansiosta paistotulos on erittäin nopea.  
Alemman lämpölevyn reunat on helppo pyyhkiä.
- D. Virtakytkin
- E. Power- ja Ready-valot  
näyttävät, milloin voileipägrilli on lämpenemässä tai valmis käyttöön.
- F. Korkeudensäädin,  
jossa on 3 asetusta: OPEN MELT, CRUSH CONTROL ja LOCK pystyssä säilyttämistä varten.
- G. Liukuesteet
- H. Alla kätevä paikka johdon säilyttämiseen
- I. Virtajohto, jossa on Sage Assist® Plug (ei näy kuvassa).



### Käyttötehotiedot

220-240V~ 50-60Hz 1260-1500W



## Toiminnot

### ENNEN ENSIMMÄISTÄ KÄYTTÖÄ

Poista kaikki mainos- ja pakkausmateriaalit ennen käyttöä. Tarkista, että lämpölevyt ovat puhtaat ja ettei niissä ole pölyä.

Pyyhi ne tarvittaessa kostealla rätillä.

Ensimmäisellä käyttökerralla laite saattaa hieman savuttaa. Tämä johtuu tiettyjen osien kuumenemisestä. Tästä ei kannata huolestua.



### HUOMAA

- Anna voileipägrillin aina lämmetä, kunnes READY-valo syttyy.
- LOCK-asento on vain säilytystä varten. Sitä ei saa käyttää silloin, kun grillin sisällä on voileipiä.

### CRUSH CONTROL -TOASTIT

Tämä asetus vähentää ylemmän lämpölevyn painoa, ja lopputulos on kuohkea kuten paistinpannalla paistettaessa.

1. Työnnä pistotulppa 240 voltin pistorasiaan. Käännä virtakytkin ON-asentoon. Oranssi POWER-valo syttyy.
2. Anna voileipägrillin lämmetä niin, että päällimmäinen lämpölevy on suljettu, kunnes vihreä READY-valo syttyy.
3. Aseta voileipä alemmalle lämpölevylle. Aseta leivät aina keskelle alemmaa lämpölevyä.
4. Siirrä oikealla puolella olevaa korkeudensäädintä CRUSH CONTROL -asentoon.

5. Sulje ylempi lämpölevy. Ylemmässä lämpölevyssä on CRUSH CONTROL -sarana, joka on suunniteltu niin, että se painaa leipää kevyesti ja tasaisesti alas.



6. Paahtaminen kestää noin 3–5 minuuttia. Tarkka aika on makuasia. Myös leipä ja täytteet vaikuttavat aikaan.
7. Kun voileipä on valmis, avaa grilli ja nosta ylempi lämpölevy kahvan avulla. Ota voileipä muovisella tai puisella lastalla. Älä käytä metallisia pihtejä tai veitsiä, sillä ne voivat vaurioittaa levyjen tarttumaton pintaa.



**Hot Surfaces**  
Do Not Touch

Tämä symboli tarkoittaa, että laitteen pintojen lämpötila voi olla korkea, kun laite on käynnissä tai pian käytön jälkeen.



**VAROITUS**

Kelaa virtajohto kokonaan auki ennen käyttöä.

## YKSIKERROKSISET LEIVÄT

1. Työnnä pistotulppa 240 voltin pistorasiaan. Käännä virtakytkin ON-asentoon. Oranssi POWER-valo syttyy.
2. Anna voileipägrillin lämmetä niin, että päällimmäinen lämpölevy on suljettu, kunnes vihreä READY-valo syttyy.
3. Aseta paahdettava leipä alemmalle lämpölevylle. Aseta leivät aina keskelle alempaa lämpölevyä.
4. Avaa kansi ja siirrä oikealla puolella olevaa korkeudensäädintä OPEN MELT -asentoon.



5. Laske ylempää lämpölevyä, kunnes se on OPEN MELT -asennossa.
6. Ylemmästä lämpölevystä säteilee tarvittava määrä lämpöä, jotta se sulattaa ainekset, kuten juuston.
7. Yksikerroksisen leivän paahdaminen vie noin 5–7 minuuttia. Tarkka aika on makuasia. Se riippuu myös siitä, kuinka kaukana ylempi lämpölevy on ruoasta.



## Huolto ja puhdistus

Ennen puhdistusta käännä virtakytkin OFF-asentoon ja irrota voileipägrilli pistorasiasta. Anna voileipägrillin jäähtyä ennen puhdistusta.

Puhdista voileipägrilli jokaisen käytön jälkeen, jottei ruoantähteitä kerry laitteeseen.

Pyyhi lämpölevyt pehmeällä rätillä. Jos tarttunut ruoka ei irtoa näin, lämmitä laitetta 1–2 minuuttia ja pyyhi sitten pienellä määrällä öljyä tai sulatettua voita.



### HUOMAA

- Lämpölevyissä on tarttumaton pinnoite. Älä siis hankaa.
- Älä käytä öljyspray-tuotteita, sillä ne vaikuttavat lämpölevyjen tarttumattoman pinnan toimintakykyyn.

### SÄILYTYS

1. Käännä virtakytkin OFF-asentoon ja irrota voileipägrilli pistorasiasta.
2. Anna voileipägrillin jäähtyä kokonaan.
3. Siirrä oikealla puolella olevaa korkeudensäädintä LOCK-asentoon, jotta ylempi ja alempi lämpölevy lukittuvat kiinni toisiinsa.

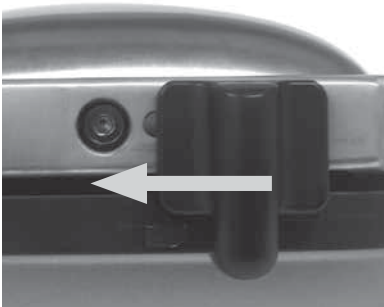

4. Kierrä virtajohto laitteen alla olevaan säilytyspaikkaan.



5. Voileipägrilli on suunniteltu säilytettäväksi pystyasennossa, jotta se ei vie paljon tilaa. Säilytä laitetta tasaisella ja kuivalla pinnalla.



### VAROITUS

**ÄLÄ UPOTA MITÄÄN VOILEIPÄGRILLIN OSAA VETEEN TAI MUUHUN NESTEeseen.**

Auktorisoidun huoltomiehen pitää tehdä muut huoltotoimenpiteet.



## Takuu

### **2 VUODEN RAJOITETTU TAKUU**

Sage Appliances myöntää tälle tuotteelle kotitalouskäytössä määritetyillä alueilla 2 vuoden takuun ostopäivästä lukien. Takuu kattaa viat, jotka aiheutuvat valmistus- ja materiaalivirheistä. Takuuaikana Sage Appliances korjaa, vaihtaa tai hyvittää vialliset tuotteet (Sage Appliancesin harkinnan mukaan).

Kaikki lakisääteiset virhevastuuoikeudet ovat voimassa, eikä valmistajan myöntämä takuu vaikuta niihin. Täydelliset takuehdot ja lisätietoja takuupyynnön tekemisestä on osoitteessa [www.sageappliances.com](http://www.sageappliances.com).



# Muistiinpanoja

**GBR**

BRG Appliances Limited  
 Unit 3.2, Power Road Studios,  
 114 Power Road, London, W4 5PY  
 Freephone (UK Landline): 0808 178 1650  
 Mobile Calls (National Rate): 0333 0142 970

**NLD**

Netherlands  
 0800 020 1741

**CHE**

Switzerland  
 0800 009 933

**ITA**

Italy  
 800 909 773

**LUX**

Luxembourg  
 0800 880 72

**DEU**

Sage Appliances GmbH  
 Campus Fichtenhain 48, 47807 Krefeld,  
 Deutschland  
 Deutschland: 0800 505 3104  
 Österreich: 0800 80 2551

**AUT****ESP**

Spain  
 0900 838 534

**DNK**

Denmark  
 80 820 827

**FRA**

Sage Appliances France SAS  
 Siège social: 66 avenue des Champs  
 Elysées – 75008 Paris  
 879 449 866 RCS Paris  
 France: 0800 903 235

**PTR**

Portugal  
 0800 180 243

**SWE**

Sweden  
 0200 123 797

**POL**

Poland  
 00800 121 8713

**FIN**

Finland  
 0800 412 143

**IRE**

Ireland  
 1800 932 369

**BEL**

Belgium  
 0800 54 155

**NOR**

Norway  
 80 024 976

# Sage®

[www.sageappliances.com](http://www.sageappliances.com)

Registered in England & Wales No. 8223512  
 Registered in Germany No. HRB 81309 (AG Düsseldorf)  
 Registered in France No. 879 449 866 RCS

**EN** Due to continued product improvement, the products illustrated or photographed in this document may vary slightly from the actual product.

**DE** Aufgrund unserer kontinuierlichen Produktverbesserungen kann die hier gezeigte Abbildung geringfügig vom tatsächlichen Produkt abweichen.

**FR** En raison de leur amélioration continue, les produits représentés ou photographiés dans le présent document peuvent différer légèrement du produit réel.

**NL** Vanwege voortdurende productverbeteringen, kunnen de afgebeelde producten in dit document licht afwijken van het eigenlijke product.

**IT** A causa del continuo miglioramento dei prodotti, il prodotto descritto o illustrato in questo documento può variare leggermente rispetto al prodotto reale.

**ES** Perfeccionamos nuestros productos continuamente, por lo que el artículo podría diferir ligeramente de la ilustración o la fotografía en este documento.

**PT** Devido à melhoria contínua dos produtos, os produtos ilustrados ou fotografados neste documento podem variar ligeiramente do produto real.

**PL** Ze względu na stale przeprowadzane ulepszenia, produkty przedstawione na ilustracjach lub zdjęciach w tym dokumencie mogą różnić się od używanego produktu.

**DA** På grund af løbende produktudvikling kan de illustrerede eller fotograferede produkter i dette dokument variere en smule fra det faktiske produkt.

**SV** På grund av kontinuerlig produktförbättring kan produkterna som visas i illustrationerna och fotografierna i detta dokument skilja sig något från den faktiska produkten.

**FI** Jatkuvan tuotekehittelyn seurauksena kuvituksen tuotteet eivät välttämättä ole täysin samanlaisia kuin varsinainen tuote.

**NO** På grunn av kontinuerlig produktutvikling kan produktene som er vist eller avfotografert i dette dokumentet, variere noe fra det faktiske produktet.

Copyright BRG Appliances 2022

SSG600 UG6 C22